



A 15gCO₂/km

B

C

D

E

F

G

Nouveau GLC SUV

Brochure Mercedes-Benz au 29 septembre 2022



EXTERIEUR

Baguette de ligne de ceinture en aluminium poli
 Barrette entre les feux arrière en noir brillant
 Barrette sur les vitres latérales arrière en noir mat
 Cache sur les montants B en finition noir brillant
 Capot moteur avec bossages
 Entourage des vitres latérales en aluminium poli
 Pack Chrome (900)
 Rampes de toit en aluminium poli (725)
 Système d'échappement à 2 enjoliveurs de sortie d'échappement intégrés au pare-chocs
 Verre athermique teinté foncé (840)

INTERIEUR

Accoudoir central arrière rabattable avec vide-poches et porte-gobelets
 Accoudoir central avant pour conducteur et passager avec bac de rangement
 Buses d'aération avec éléments chromés argentés
 Console centrale noir brillant (757)
 Eclairage d'ambiance (891)
 Éclairage de proximité avec projection du logo (587)
 Pack Chrome intérieur (901)
 Pack d'éclairage intérieur (876)
 Partie supérieure de la planche de bord dans le ton noir et partie inférieure noire
 Portes avec inserts décoratifs noirs brillants, bordure chromée argentée et commutateurs chromés argentés

CONFORT ET FONCTIONNALITES

Banquette arrière rabattable 40/20/40 (287)
 Boîte à gants éclairée
 Cache-bagage EASY-PACK (723)
 Capteur d'empreinte digitale (321)
 Climatisation automatique THERMATIC à 2 zones (580)
 Double porte-gobelets (310)
 Écran central haute résolution légèrement incliné vers le conducteur (868) de 30 cm (11,9"), en liaison avec système multimédia MBUX (521/252)

CONFORT ET FONCTIONNALITES

Écran conducteur entièrement numérique et indépendant (464) de 31,2 cm (12,3"), avec grand écran couleur LCD et résolution de 2 400 x 900 pixels
 Fonction de démarrage sans clé KEYLESS-GO (893)
 Fonctionnalités élargies MBUX (355)
 Hayon EASY-PACK (890) avec ouverture et fermeture par commande électrique
 Indicateur de température extérieure
 Intégration pour smartphone Android Auto™ et Apple CarPlay™ (14U/16U/17U)
 Lecteur d'empreinte digitale (321)
 Lève-vitres électriques (x4) à commande séquentielle et dispositif anti-pincement
 Manuel d'utilisation en français (07B)
 Module de communication (LTE) pour l'utilisation des services Mercedes me connect (383)
 Navigation MBUX Premium (PBG)
 Pack Confort du coffre (942) : Dossiers électriquement rabattables à l'arrière, prise 12V dans le coffre
 Pack Confort Sièges avant (P65) :
 - Soutien lombaire électropneumatique à 4 réglages et réglage du maintien latéral, avec élément de commande sur le siège
 - Réglage électrique de l'inclinaison de l'assise, de la hauteur, du dossier, de la profondeur d'assise de 6 cm avec repose-jambes
 - Réglage mécanique de l'approche et des appuie-tête
 Pack Rangement (30P) : Poches au dos des sièges avant, caisse pliante (non disponible sur les véhicules hybrides rechargeables) et étrier cargo permettant de relever le dossier des sièges arrière de 10°
 Pack Rétroviseurs (P49) :
 - Rétroviseurs extérieurs rabattables électriquement
 - Rétroviseur intérieur et rétroviseur extérieur côté conducteur à commutation jour/nuit automatique
 - Eclairage de proximité du rétroviseur extérieur pour l'éclairage de la zone d'accès, avec projection du logo Mercedes-Benz
 Pack USB (75B) : 2 ports USB-C sous l'accoudoir central, permettant la transmission de données
 Pare-soleil avec miroirs de courtoisie éclairés (x2)

CONFORT ET FONCTIONNALITES

Prééquipement pour radio numérique DAB (79B)
 Pré-installation pour système de divertissement MBUX (22U)
 Prise 12 V dans le coffre (U35)
 Radio numérique DAB (537)
 Range-lunettes dans l'unité de commande au toit
 Rétroviseur intérieur et rétroviseur extérieur côté conducteur à commutation jour/nuit automatique (249)
 Sièges conducteur et passager avant chauffants (873)
 Système de charge sans fil pour appareils mobiles à l'avant (897)
 Système de sonorisation avec quatre haut-parleurs de médiums dans les contre-portes et un Frontbass
 Unité de commande au toit en finition noir brillant

SECURITE ET DYNAMISME

ABS (antiblocage de roues) et ASR (antipatinage)
 ADAPTIVE BRAKE avec fonction HOLD, aide au démarrage en côte, préremplissage et séchage des freins par freinage en cas de pluie
 Affichage de l'état des ceintures arrière sur le combiné d'instruments (U01)
 Airbag genoux pour conducteur
 Airbags frontaux à 2 seuils de déclenchement (conducteur et passager avant)
 Airbags latéraux à l'avant (conducteur et passager avant)
 Airbags rideaux (conducteur, passager avant et passagers assis aux places arrière extérieures)
 Alterno-démarrreur intégré
 Assistant de feux de route (608)
 Assistant de franchissement de ligne actif (243)
 Assistant de prévention de collision (252)
 Assistant de stationnement actif avec PARKTRONIC (235)
 ATTENTION ASSIST : système de détection de somnolence
 Avertisseur de limitation de vitesse (504)
 Boîte de vitesses automatique à 9 rapports 9G-TRONIC (421)
 Capteur de pluie et de luminosité
 Ceintures de sécurité 3 points avec rétracteur et limiteur d'effort (x4)

SECURITE ET DYNAMISME

Clignotants à commande confort par impulsions

Colonne de direction réglable manuellement en hauteur et en profondeur

Contrôle de la pression des pneumatiques (475)

Désactivation automatique de l'airbag passager avant (U10)

Direction assistée et asservie à la vitesse

DSR : contrôle de la vitesse en descente

DYNAMIC SELECT (B59) : offre le choix parmi 5 modes de conduite (Eco, Confort, Sport, Individual et Offroad)

ESP (régulation de comportement dynamique) avec assistant de conduite dynamique en virage

Essuie-glaces avec détecteur de pluie (345)

Feux de stop adaptatifs

Filet dans le coffre à bagages (côté gauche) et 4 œillets d'arrimage sur le plancher du coffre

Fixation de siège-enfant de type i-Size intégrée dans les coussins d'assise à l'arrière (places extérieures)

Fonction d'arrêt/redémarrage "Stop/Start ECO" avec commutateur de désactivation manuelle

Frein de stationnement électrique (désactivation automatique lors du démarrage)

Freinage d'urgence assisté actif (258)

Gilet de sécurité fluorescent pour conducteur (70B)

Kit anti-crevaisson TIREFIT (B51)

Pack Stationnement avec caméra de recul (P44) :

- 12 capteurs à ultrasons : 6 sur le pare-chocs avant, 6 sur le pare-chocs arrière
- Caméra de recul
- Assistant de stationnement actif avec PARKTRONIC

Palettes au volant (428)

Projecteurs LED hautes performances (632)

Pneu été (R01)

Pré-équipement pour la remise numérique des clés (20U)

Régulateur de vitesse TEMPOMAT avec limiteur de vitesse (440)

Sécurité enfant avec verrouillage manuel des portes arrière et électrique des vitres arrière

Services à distance (00U)

Système d'appel d'urgence Mercedes-Benz (351)

POUR LES GLC 300 e 4MATIC ET GLC 400 e 4MATIC

Batterie de 31,2 kWh de capacité

Chargeur embarqué courant alternatif (AC) 11 kW

Chargeur embarqué courant continu (DC) 60 kW

Câble de charge pour boîtier mural et bornes de recharge publiques, 5m, droit, 11 kW

Câble de charge pour prise secteur, 5m, droit



	AVANTGARDE Line	AMG Line	BUSINESS Line
EXTERIEUR			
Calandre avec étoile Mercedes intégrée et lamelle gris foncé avec insert chromé, cadre de la calandre en chrome	●		●
Calandre avec motif Mercedes-Benz et étoile Mercedes intégrée, ainsi que lamelle en gris foncé mat avec insert chromé et cadre noir		●	
Pare-chocs avant dynamique avec protection de soubassement finition chromée brillante, et prises d'air avec grille en losanges, finition grenue noire	●		●
Pare-chocs avant peint dans la couleur du véhicule avec protection de soubassement optique en finition chromée brillante	●		●
Jupe avant AMG avec prises d'air sportives et insert décoratif chromé		●	
Jupe arrière AMG façon diffuseur avec insert noir		●	
Protection de bas de caisse latéraux AMG		●	
Jantes alliage 45,7 cm (18") à 5 doubles branches (R74)	●		●
Jantes alliage AMG 48.3 cm (19") 5 branches (RRH)		●	
Habillages de passage de roue noir	●		●
Habillages de passage de roue dans la couleur du véhicule (319) en combinaison avec les montes pneumatiques compatibles		●	
Peinture noir (040U)	●	●	
Peinture métallisée			●
INTERIEUR			
Ciel de pavillon en tissu gris cristal (58U)	●		●
Ciel de pavillon en tissu noir (51U)		●	
Sièges confort (7U2) avec design spécifique et nouveaux appuie-tête en noir avec surpiqûres contrastées grises et garniture en similicuir ARTICO/tissu Tomasi (301A)	●		●
Sièges sport (7U3) avec design sport et nouveaux appuie-tête en noir avec surpiqûres contrastées grises et sellerie en similicuir ARTICO / microfibre DINAMICA (601A)		●	
Volant sport multifonctions en cuir (L3E), cache chromé argenté	●		●
Volant sport multifonction en cuir Nappa (L5C) avec doubles branches horizontales, méplat dans la partie inférieure, perforé dans la zone de préhension, avec cache et palettes de changement de rapport chromées argentées		●	
Tapis de sol en velours (U12)	●		●
Tapis de sol noirs avec inscription AMG (U26)		●	
Pédalier sport AMG en acier inoxydable brossé, avec picots en caoutchouc noirs		●	
Planche de bord avec insert décoratif à motifs en losanges gris argent (H50)	●		●
Tableau de bord avec insert décoratif en finition structure métallique (H64)		●	
Planche de bord et lignes de ceinture en similicuir ARTICO façon Nappa noir (U34)		●	
EQUIPEMENTS			
Train de roulement AGILITY CONTROL avec système d'amortissement sélectif (677)	●		●
Train de roulement sport avec direction directe sport (486)		●	
Système de freinage avec disques de frein de plus grande dimension à l'avant (U29)		●	

● = équipement de série

	GLC 220 d 4MATIC	GLC 300 e 4MATIC – 313ch	GLC 400 e 4MATIC – 381ch
MOTEUR			
Nombre de cylindres	4 cylindres en ligne	4 cylindres en ligne	4 cylindres en ligne
Cylindrée (cm³)	1.993	1.999	1,999
Puissance thermique (kW [ch])	145 [197]	150 [204]	185 [252]
Puissance électrique (kW [ch])	17 [23]	100 [136]	100 [136]
Couple maximal (Nm)	440	550	650
Batterie (kWh)	-	31,2	31,2
Puissance administrative (CV)	11	11	15
Norme antipollution	Euro 6d-ISC-FCM	Euro 6d-ISC-FCM	Euro 6d-ISC-FCM
Energie	Diesel avec hybridation 48V	Essence Plug-in Hybrid	Essence Plug-in Hybrid
PERFORMANCE			
Vitesse maxi (km/h)	219	218	237
Accélération 0 à 100 km/h (s)	8,0	6,7	5,6
CONSOMMATION / EMISSIONS*			
Consommation de carburant en cycle combiné WLTP (L/100km)	5,2 - 5,9	0,5 - 0,6	0,5 - 0,6
Emissions de CO ₂ en cycle combiné WLTP (g/km)	136 - 155	12 - 15	12 - 15
Autonomie électrique cycle combiné WLTP (km)	-	108 - 122	108 - 122
TRANSMISSION			
Transmission	4 roues motrices 4MATIC	4 roues motrices 4MATIC	4 roues motrices 4MATIC
Boîte de vitesses	Boîte de vitesses automatique 9G-TRONIC	Boîte de vitesses automatique 9G-TRONIC	Boîte de vitesses automatique 9G-TRONIC
MASSE			
A vide en ordre de marche (kg)	2020	2375	2375
Charge utile (kg)	550	535	535
Remorque non freinée/freinée (kg)	750 / 2 500	750 / 2000	750 / 2000
DIMENSIONS			
Diamètre de braquage mur à mur sans / avec roues arrières directrices 4,5° (m)	11,8 / 10,9	11,8 / 10,9	11,8 / 10,9
Volume du coffre (L)	600 / 1640	400 / 1497	400 / 1497
Capacité du réservoir/dont réserve (L)	62 / 7	49 / 7	49 / 7

*dépend l'équipement optionnel choisi

Dimensions GLC SUV

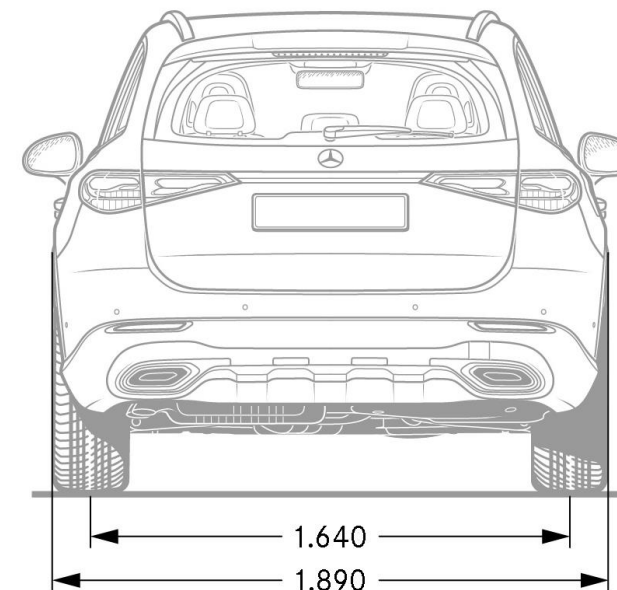
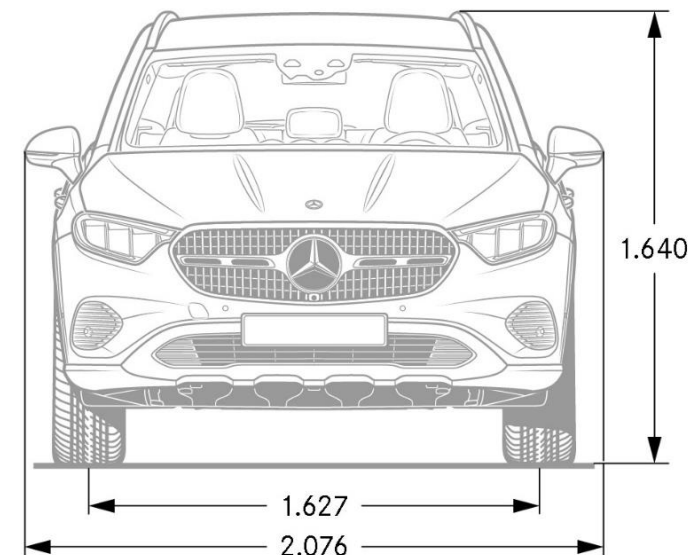
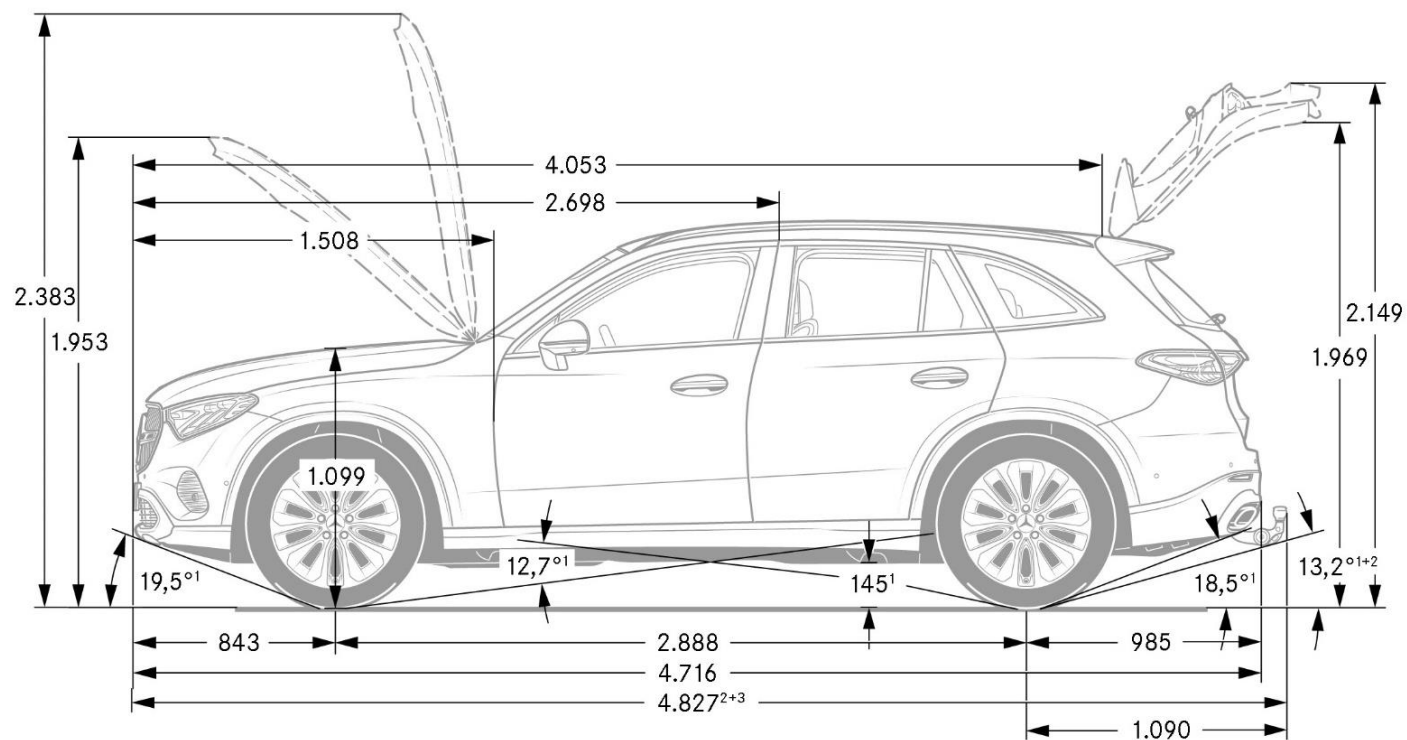

- 1) Pour P.T.A.C.
- 2) Avec adaptateur de plaque d'immatriculation (6 mm)
- 3) Avec dispositif d'attelage et capuchon de protection (option)
- Cotes à vide

Les données contenues dans ce document concernent les véhicules commercialisés en France. Les données sont susceptibles d'évolution à chaque nouvelle homologation. Le constructeur peut apporter à tout moment des modifications techniques sur ses modèles. Les illustrations peuvent présenter des équipements optionnels. Depuis le 1er septembre 2018, les véhicules légers neufs sont réceptionnés en Europe sur la base de la procédure d'essai harmonisée pour les véhicules légers (WLTP), procédure d'essai permettant de mesurer la consommation de carburant et les émissions de CO2, plus réaliste que la procédure NEDC précédemment utilisée. Veuillez à bien vérifier auprès de votre Distributeur Agréé Mercedes-Benz que ces valeurs n'ont pas évolué suite à d'éventuels changements d'homologation.

Photos non contractuelles. Les tarifs constructeur conseillés sont indiqués à titre indicatif et sont modifiables sans préavis. Ils sont issus du tarif en vigueur à la date de la dernière mise à jour du document. Ils sont exprimés en Euros TTC (sur la base d'un taux de TVA applicable à la date de la commande) et s'entendent clés en main pour la France métropolitaine. Si l'achat de ce véhicule vous intéresse, contactez votre Distributeur Agréé Mercedes-Benz le plus proche pour connaître les conditions de prix et de disponibilités (d'équipements et d'options) appliquées.

*L'utilisation du navigateur Internet et des services en ligne Mercedes-Benz est possible uniquement via un téléphone portable compatible et soumis à la souscription d'un contrat de téléphonie avec transfert de données auprès d'un opérateur téléphonique.

La réception de données issues d'Internet dans la zone de couverture du réseau, peut entraîner un surcoût, notamment à l'étranger. Renseignez-vous auprès de votre opérateur. Votre distributeur Mercedes-Benz se tient à votre disposition pour plus d'informations concernant les services en ligne Mercedes-Benz.

*L'utilisation des services Mercedes me connect requiert la connexion du véhicule ainsi que l'inscription préalable sur le portail « Mercedes me » et l'acceptation des conditions d'utilisation.

*Le service Live Traffic Information, disponible dans de nombreux pays européens, est utilisable gratuitement pendant 3 ans. Pour pouvoir bénéficier des 3 ans d'utilisation gratuite, une connexion de votre véhicule avec votre compte utilisateur Mercedes me est nécessaire. Au-delà, la poursuite de l'utilisation de ce service deviendra payante.

Nos systèmes d'assistance à la conduite et de sécurité sont des dispositifs annexes et ne vous déchargent pas de votre responsabilité en tant que conducteur. Merci de consulter les instructions et les limites de ces systèmes en vous référant à la notice d'utilisation.

Pour les trajets courts, privilégiez la marche ou le vélo.

Pensez à covoiturer.

Au quotidien, prenez les transports en commun.

#SeDéplacerMoinsPolluer

Page 1 : Mercedes-Benz GLC SUV 300 e 4MATIC AMG Line, Peinture Blanc diamant brillant MANUFAKTUR, Jantes alliage AMG 50.8 cm (20") 5 branches, Pack Sport Black, Toit ouvrant panoramique, Marchepieds effet aluminium, DIGITAL LIGHT.

Mercedes-Benz France - 7, avenue Nicéphore Niépce - 78180 Montigny-le-Bretonneux

Mercedes-Benz France - Société par actions simplifiée - Capital 75 516 000€

Siren 622 044 287 R.C.S. Versailles - Siret 622 044 287 00234 - APE 501Z

Siège social : 7, avenue Nicéphore Niépce - 78180 Montigny-le-Bretonneux.

Internet : <http://www.mercedes-benz.fr>



[mercedes-benz.fr](https://www.mercedes-benz.fr)