



Le plaisir  
de conduire



**BMW X5.**

**BMW EFFICIENT DYNAMICS.**  
MOINS D'ÉMISSIONS. PLUS DE PLAISIR.

**THE NEXT  
100 YEARS**







## BMW X5

### MODULARITÉ SANS COMPROMIS.

- 06 Extérieur**  
Expressif, inimitable et typiquement X.
- 12 Dynamisme**  
Packs châssis, technologie 4 roues motrices intelligente BMW xDrive.
- 14 Poste de conduite**  
Intuitif et intelligent.
- 16 Aérodynamisme**  
Comment établir de nouvelles références.
- 18 Intérieur**  
Atmosphère exclusive.
- 20 La BMW X5 xDrive40e iPerformance**  
Concept de motorisation électrisant: BMWeDrive.

## Technique

### DES INNOVATIONS QUI TRANSPORTENT.

- 22 BMW ConnectedDrive.**  
Mieux Connecté. Encore Plus Libre.
- 24 BMW EfficientDynamics**  
Moins d'émissions. Plus de plaisir.
- 26 Moteurs BMW TwinPower Turbo**  
Performances maximales, consommation minimale.
- 28 La BMW X5 xDrive40e hybride rechargeable**
- 30 M Performance**  
Gènes M de série.
- 32 Trains roulants et sécurité**  
Des systèmes innovants pour plus de plaisir de conduire.

## Équipements

### AUSSI UNIQUE QUE VOTRE IMAGINATION.

- 36 BMW X5**
- 38 Finition xLine**
- 40 Finition Exclusive**
- 42 Finition M Sport**
- 44 BMW Individual**
- 46 Teintes de carrosserie, garnissages et inserts décoratifs**
- 50 Principaux équipements**
- 61 Accessoires BMW M Performance**

## Vue d'ensemble

### APERÇU DE LA DIVERSITÉ DE LA BMW X5.

- 62 Caractéristiques techniques et informations sur les consommations de carburant et les émissions de CO<sub>2</sub>**
- 64 Le Service BMW**  
Services BMW, Services Financiers BMW et Expériences BMW.

## Éditorial

# UNE VOCATION : SE SURPASSER, UNE FOIS DE PLUS.

Depuis son lancement, la BMW X5 donne le ton dans une catégorie qu'elle a elle-même créée. Elle est de retour dans une troisième génération qui établit de nouvelles références, un SAV (Sports Activity Vehicle) offrant aux plus exigeants un luxe exceptionnel et un confort unique.

Une multitude de technologies intelligentes élèvent l'efficacité, le dynamisme, le confort et la sécurité à un niveau jamais atteint, y compris en dehors des sentiers battus. Les Finitions xLine et Exclusive sont là pour le confirmer : que vous optiez pour un charme impressionnant ou une discrétion raffinée, l'extérieur et l'habitacle haut de gamme porteront l'empreinte de votre personnalité. Les lignes de la BMW X5 tracent les contours d'un tempérament rayonnant d'excellence.

[www.bmw.fr/X5](http://www.bmw.fr/X5)

Vous trouverez de plus amples informations sur la consommation de carburant, les émissions de CO<sub>2</sub> et la classe d'efficacité aux pages 62/63 ou dans la brochure Tarifs.

#### Équipements du modèle présenté : BMW X5 xDrive50i xLine.

Moteur :	8 cylindres essence BMW TwinPower Turbo	Jantes :	En alliage léger 19" (48 cm) style 449 à rayons en étoile
Puissance :	450 ch (330 kW)	Teinte de carrosserie :	« Sparklingbraun » métallisé
		Intérieur :	Pack Design intérieur Nappa Exclusive « Elfenbeinweiss »
		Inserts décoratifs :	Bois précieux (chêne d'Amérique)

#### Équipement du modèle présenté : BMW X5 xDrive40e iPerformance avec design extérieur Pure Excellence et design intérieur Pure Excellence.

Moteur thermique :	4 cylindres essence BMW TwinPower Turbo	Jantes :	En alliage léger 19" (48 cm) style 490 à rayons en étoile, BMW EfficientDynamics
Puissance :	245 ch (180 kW)	Teinte de carrosserie :	« Glaciersilber » métallisé
Moteur électrique :	Synchrone triphasé logé entre le moteur thermique et la boîte de vitesses	Intérieur :	Pack Design intérieur Nappa Exclusive « Elfenbeinweiss »
Puissance :	113 ch (83 kW)	Inserts décoratifs :	Bois précieux BMW Individual « Piano laqué noir »
Puissance cumulée :	313 ch (230 kW)		



En 2016, BMW a fêté ses 100 ans. Découvrez de plus amples informations à ce sujet sur [bmw.fr/100ans](http://bmw.fr/100ans)





LE VRAI LUXE :  
TRACER SA  
PROPRE ROUTE.



## OUI, ELLE PEUT.

Pour les déplacements du quotidien comme pour les loisirs, la réponse de la BMW X5 tient en un mot : polyvalence. Le hayon est divisé en deux, la partie supérieure permettant l'accès aux petits bagages, tandis que la partie inférieure constitue une plate-forme pouvant supporter jusqu'à 250 kg. D'une capacité maximale de 1 870 litres grâce aux dossiers de banquette arrière fractionnables et rabattables en 3 parties selon le rapport 40/20/40, le compartiment à bagages peut également accueillir deux sièges supplémentaires en version 7 places. La BMW X5 a ainsi toujours la solution adaptée à vos besoins.

Idône des grands trails de voyage, la BMW R1200 GS n'a pas grand-chose à envier à la BMW X5 en matière de charisme. Se distinguant par sa robustesse, son dynamisme et son tempérament affirmé grâce à des technologies et un design innovants, elle est un compagnon de confiance pour l'aventure à deux roues sur tous les types de terrains.



Dès le premier coup d'œil, l'esthétique musclée de la BMW X5 captive le regard. Sa partie avant expressive, son regard concentré avec les projecteurs du Pack Advanced Full LED optionnel et la ligne de caisse athlétique lui confèrent un look particulièrement viril. En toutes circonstances, la BMW X5 se distingue par son exclusivité.

CHARISMATIQUE ET RASSURANTE.





MAÎTRE DE L'ASPHALTE.  
ET DES ÉMOTIONS.

Sur la route, la BMW X5 tient toutes les promesses de son esthétique pleine d'assurance. Que vous privilégiez la sportivité ou le confort, les packs châssis optionnels garantissent un contact optimal à la chaussée dans toutes les conditions de conduite. En combinaison avec la technologie 4 roues motrices intelligente BMW xDrive, garante d'une sécurité exceptionnelle conjuguée à un plaisir de conduire maximal sur tous les types de terrain et par tous les temps, l'expérience n'en est que plus exaltante. Quelle que soit la direction choisie, la BMW X5 ne connaît qu'une seule voie : la sienne.



Dans le poste de conduite de la BMW X5, les maîtres-mots sont aisance et simplicité : toutes les commandes, à l'instar du « Controller » iDrive Touch, sont orientées vers le conducteur et diffusent une impression de clarté partout où le regard se pose. Les nombreuses aides à la conduite BMW ConnectedDrive opèrent avec la même précision. Pour plus de confort, le Régulateur de vitesse ACC+ avec pilote automatique en embouteillage optionnel, par exemple, vous soulage en prenant lui-même les commandes jusqu'à 60 km/h, du démarrage aux mouvements de braquage en passant par le maintien de la distance de sécurité. Il suffit parfois de prendre un peu de recul pour rester seul maître à bord.

S'ASSEOIR POUR PRENDRE  
DE LA HAUTEUR.

CHANGER LE SENS DU VENT.  
PLUTÔT QUE LE SUIVRE.

L'aérodynamisme optimisé de la BMW X5 est tout simplement irrésistible. La carrosserie redouble d'ingéniosité pour améliorer sensiblement les performances en la matière. À l'avant, les diffuseurs aérodynamiques « Air Curtain », intégrés à la jupe, et « Air Breather », situés au niveau des passages de roue, réduisent considérablement les tourbillons d'air. Les rétroviseurs extérieurs optimisant l'écoulement des flux d'air et les lames aérodynamiques « Aeroblades » à l'arrière contribuent également à l'obtention de l'un des coefficients de résistance aérodynamique les plus bas de la catégorie.





Il suffit de prendre place à bord de la BMW X5 pour comprendre que la véritable perfection relève de la somme de tous les détails. Sa générosité se dévoile non seulement à travers son espace confortable, aussi bien en version 5 que 7 places, mais aussi par les matériaux haut de gamme sélectionnés avec le plus grand soin et leur excellente finition. Le parfum du cuir le plus fin et la sensation tactile offerte par des bois précieux génèrent une atmosphère exclusive encore rehaussée par les variations raffinées de l'éclairage d'ambiance. Le système Hi-Fi Surround Sound Bang & Olufsen achève de placer la perfection à portée de tous les sens.

TOUJOURS AUX  
PREMIÈRES LOGES.



## LA NOUVELLE DIMENSION DU PLAISIR DE CONDUIRE.

En sa qualité d'hybride rechargeable, la BMW X5 xDrive40e iPerformance met sur le même plan design sportif et durabilité. Son concept de motorisation intelligente associe un moteur Essence 4 cylindres BMW TwinPower aux composants BMW eDrive badge on C pillar : la coopération du moteur électrique, de la batterie lithium-ion haute tension et de la gestion intelligente de l'énergie garantit efficacité et plaisir de conduire, sans aucune émission locale en mode 100 % électrique. Le système 4 roues motrices intelligent BMW xDrive offre en permanence, même en mode électrique, la meilleure motricité et la meilleure agilité possibles. Pour bénéficier à chaque instant de performances optimales, chargez confortablement votre BMW à votre domicile grâce au câble de recharge fourni, sur n'importe quelle prise domestique ou via votre propre BMW i Wallbox. En voyage également, vous bénéficiez de multiples possibilités de charge sur des bornes publiques, afin d'alimenter votre véhicule en énergie. Découvrez une nouvelle dimension, celle de l'alliance d'un dynamisme impressionnant avec une efficacité maximale dans la BMW X5 avec eDrive.



# BMW ConnectedDrive

Mieux Connecté. Encore Plus Libre.

www.bmw.fr/connecteddrive

## ENVIRONNEMENT DE LA VOITURE

SAISI À **360** DEGRÉS.

Avec BMW ConnectedDrive, vous bénéficiez à la fois d'un grand confort et d'un très haut niveau de sécurité. Conduite, stationnement, visibilité : Les aides à la conduite BMW ConnectedDrive sont à vos côtés en toutes circonstances. Des systèmes ultramodernes tels que radars, détecteurs à ultrasons et caméras observent en permanence l'environnement de la voiture et sont à la base de systèmes d'aide à la conduite intelligents. Qu'elles soient activées à la demande ou se tiennent à l'arrière-plan prêtes à intervenir en cas d'urgence, les aides à la conduite de BMW ConnectedDrive font de chacun de vos déplacements à bord de votre BMW une expérience agréable et sûre.

PLUS DE **40** ANS  
DE CONNEXION.

De tous temps, l'avenir en ligne de mire : BMW s'est lancé dans la mobilité connectée dès les années 1970. En 1999, une nouvelle étape vers un avenir numérique est franchie avec la carte SIM intégrée au véhicule. Viennent ensuite les premiers services en ligne et les services Google ainsi que des systèmes innovants d'aide à la conduite et d'affichage à l'instar de l'Affichage Tête Haute HUD.

Cette évolution est toujours centrée sur la satisfaction du client : BMW est le premier constructeur premium à lui permettre, par le biais de BMW ConnectedDrive, de réserver et de payer des services directement depuis sa voiture ou depuis chez lui via son ordinateur personnel. Et avec l'introduction de BMW Connected et de l'Open Mobility Cloud, BMW franchit à nouveau une étape décisive vers l'avenir de la mobilité.

PLUS DE **20** SERVICES  
DANS LE BMW CONNECTED DRIVE STORE.

L'équipement Services ConnectedDrive est la base des services intelligents du même nom et permet l'intégration de certaines applications pour smartphone. L'équipement « Services ConnectedDrive » permet aussi d'accéder au BMW ConnectedDrive Store, d'où vous pouvez commander ou prolonger partout et à tout moment des services et des applications en fonction de vos besoins, par exemple avec le service Conciergerie ou l'option Musique à la demande « Online Entertainment » qui font de chaque déplacement à bord d'une BMW une expérience confortable et divertissante.

## TOUJOURS ET PARTOUT CONNECTÉ

AVEC BMW CONNECTED **24/7**.

Et si vous n'arriviez plus jamais en retard à vos rendez-vous ? Et si votre BMW connaissait d'avance toutes vos destinations favorites ? Et si vous bénéficiiez toujours d'un guidage fiable, même en dehors de votre voiture ? BMW Connected vous fournit à tout moment et partout les informations souhaitées. BMW Connected est un assistant personnel de mobilité qui facilite vos déplacements au quotidien et vous aide à arriver à destination à l'heure prévue, en toute décontraction. Les informations importantes en termes de mobilité, comme par exemple les recommandations d'heure de départ optimale, sont disponibles à tout moment en dehors du véhicule via un iPhone ou une Apple Watch et se transfèrent immédiatement à la voiture.

# BMW X5 –

Connectée pour plus d'infodivertissement et de confort.

## NOTIFICATION DE L'HEURE DE DÉPART

Via l'iPhone ou l'Apple Watch, **BMW Connected** communique à l'utilisateur l'heure de départ idéale pour parvenir à sa prochaine destination à l'heure voulue. Le système calcule l'heure de départ en fonction de la localisation et des informations en temps réel relatives aux conditions de circulation.<sup>1,2</sup>

## SERVICE CONCIERGERIE

Sur pression d'un bouton, la Conciergerie vous met en communication avec un conseiller du Centre d'Appel BMW. Celui-ci recherche pour vous un restaurant, le distributeur de billets le plus proche ou une pharmacie de garde et, si vous le souhaitez, envoie l'adresse directement au système de navigation BMW de la voiture.

## HOTSPOT WI-FI

L'équipement comprend un hotspot Wi-Fi intégré avec norme 4G/LTE permettant une connexion Internet payante. La connexion se fait via la carte SIM intégrée à la voiture et le forfait payant est fixé par le fournisseur du réseau de téléphonie mobile partenaire.

## AFFICHAGE TÊTE HAUTE HUD BMW

L'Affichage Tête Haute HUD<sup>3</sup> couleur affiche, par le biais d'un système de projection optique, les informations importantes pour la conduite dans le champ de vision du conducteur pour lui permettre de rester concentré sur la route. La vitesse instantanée, les instructions de navigation, l'indicateur de limitation de vitesse avec interdiction de dépassement ainsi que les listes de contacts téléphoniques et de contenus média sont notamment affichés.

<sup>1</sup> Assujéti à l'option Services ConnectedDrive.

<sup>2</sup> L'utilisation est assujétiée à l'équipement Fonctions « Ma BMW à distance ».

<sup>3</sup> Lisibilité réduite avec des lunettes de soleil polarisées. Les contenus de l'Affichage Tête Haute HUD dépendent des équipements choisis. Les surimpressions requièrent l'acquisition d'autres équipements en option.

Pour de plus amples informations sur BMW ConnectedDrive, et notamment sur la durée de validité des différents services et leur coût, rendez-vous sur [www.bmw-connecteddrive.fr](http://www.bmw-connecteddrive.fr) et consultez la liste des prix ou contactez la hotline BMW ConnectedDrive au 0 800 800 899, à votre écoute du lundi au vendredi de 8h30 à 19h00.

### PLUS RAPIDE, PLUS SOBRE.

Plus de puissance délivrée par des moteurs de 3 à 12 cylindres : Ils consomment peu, mais donnent beaucoup : les moteurs BMW TwinPower Turbo combinent dynamisme et efficacité au plus haut niveau grâce à des systèmes d'injection de pointe, à une gestion variable de la puissance et à une technologie de suralimentation bien pensée. Qu'ils fonctionnent à l'essence ou au Diesel et quel que soit leur nombre de cylindres : les moteurs de la gamme BMW EfficientDynamics permettent un déploiement de puissance encore plus impressionnant et des réponses spontanées dès les bas régimes, tout en se montrant sobres et peu polluants.

### PLUS DE PLAISIR, MOINS D'ÉMISSIONS.

Depuis 2000, env. 33 % d'émissions de CO<sub>2</sub> en moins : BMW EfficientDynamics est un ensemble de technologies, qui intéressent non seulement la motorisation mais aussi la conception générale de la voiture et la gestion intelligente de l'énergie. Un arsenal de technologies innovantes présentes de série dans toutes les BMW contribue à améliorer en permanence l'efficacité. Avec des mesures visant à améliorer l'aérodynamisme et l'efficacité du moteur et par le recours à la construction allégée ou à la technologie hybride, BMW a réussi à réduire de 33 % les émissions de CO<sub>2</sub> de sa flotte.

### PLUS RAPIDE, PLUS LÉGÈRE.

Moins de poids grâce à la construction allégée : Pensée jusque dans le moindre détail : la construction intelligente consiste à mettre en œuvre le matériau le mieux adapté dans chaque partie de la voiture. Avec des matériaux high-tech particulièrement légers comme l'aluminium et le carbone (plastique renforcé de fibres de carbone), BMW EfficientLightWeight allège au maximum le véhicule. Le résultat, ce sont des qualités routières encore plus dynamiques conjuguées à un gain de stabilité, de sécurité et de confort.

### PLUS D'ÉNERGIE, MOINS D'ESSENCE.

100 % de plaisir de conduire pour 0 % d'émissions locales : une réalité enfin palpable, grâce à la technologie BMW eDrive. L'énergie nécessaire pour la conduite électrique est fournie par la batterie lithium-ion haute tension et complétée par de très nombreuses mesures visant à augmenter l'efficacité, comme par exemple la récupération de l'énergie de freinage. Le moteur électrique synchrone, spécialement mis au point par BMW pour BMW eDrive, délivre un couple impressionnant, disponible dès l'accélération jusqu'à la vitesse maximale, et combine une mobilité durable avec une agilité et un dynamisme extraordinaires.

### eDRIVE

Avec un modèle hybride comme la BMW X5 xDrive40e iPerformance, la technologie BMW eDrive vous offre le meilleur de deux mondes : conduite 100 % électrique avec zéro émissions sur de courtes distances, en ville par exemple, et performances dynamiques sur route associées à une grande autonomie. La gestion intelligente de l'énergie régule le fonctionnement conjoint des moteurs électrique et thermique, et maximise leur efficacité.

### CONSTRUCTION ALLÉGÉE BMW EFFICIENT LIGHTWEIGHT

Lors de la conception de la BMW X5, un grand nombre de matériaux de haute technologie est utilisé ; des matériaux légers comme l'aluminium pour l'armature avant et l'habitacle, l'acier haute résistance pour la carrosserie ainsi que des matières plastiques ultramodernes et du magnésium. Ces solutions BMW EfficientLightweight réduisent le poids des composants, optimisent la rigidité de la carrosserie et augmentent la sécurité passive du conducteur et des passagers. Elles améliorent également les propriétés dynamiques grâce à une répartition équilibrée du poids entre les essieux avant et arrière.

### AÉRODYNAMISME

Grâce à des mesures ciblées en matière d'aérodynamisme, BMW atteint un coefficient de traînée optimisé, ce qui a un impact favorable sur l'efficacité et sur la stabilité de conduite et réduit le niveau sonore dans l'habitacle. Cette optimisation tient à des solutions de détail telles que la commande des volets d'air, le soubassement caréné ou les diffuseurs aérodynamiques « Air Curtain » dans la jupe avant.

### FONCTION D'ARRÊT ET DE REDÉMARRAGE AUTOMATIQUE DU MOTEUR

La fonction d'arrêt et de redémarrage automatique du moteur coupe ce dernier lors des arrêts de courte durée, par exemple à un feu rouge ou dans un embouteillage, réduisant ainsi la consommation de carburant. Lorsque le conducteur enfonce la pédale d'embrayage (boîte manuelle) ou relâche la pédale de frein (boîte automatique), le moteur redémarre automatiquement en quelques fractions de seconde.



# DÉVELOPPÉE SOUS HAUTE PRESSION. LA TECHNOLOGIE BMW TWIN POWER TURBO.

**BMW TwinPower Turbo.** Innovants, maintes fois primés, les moteurs essence BMW TwinPower Turbo sont au cœur de la stratégie BMW EfficientDynamics. Ils combinent les derniers systèmes d'injection à une gestion moteur entièrement variable et à une technologie de suralimentation novatrice.

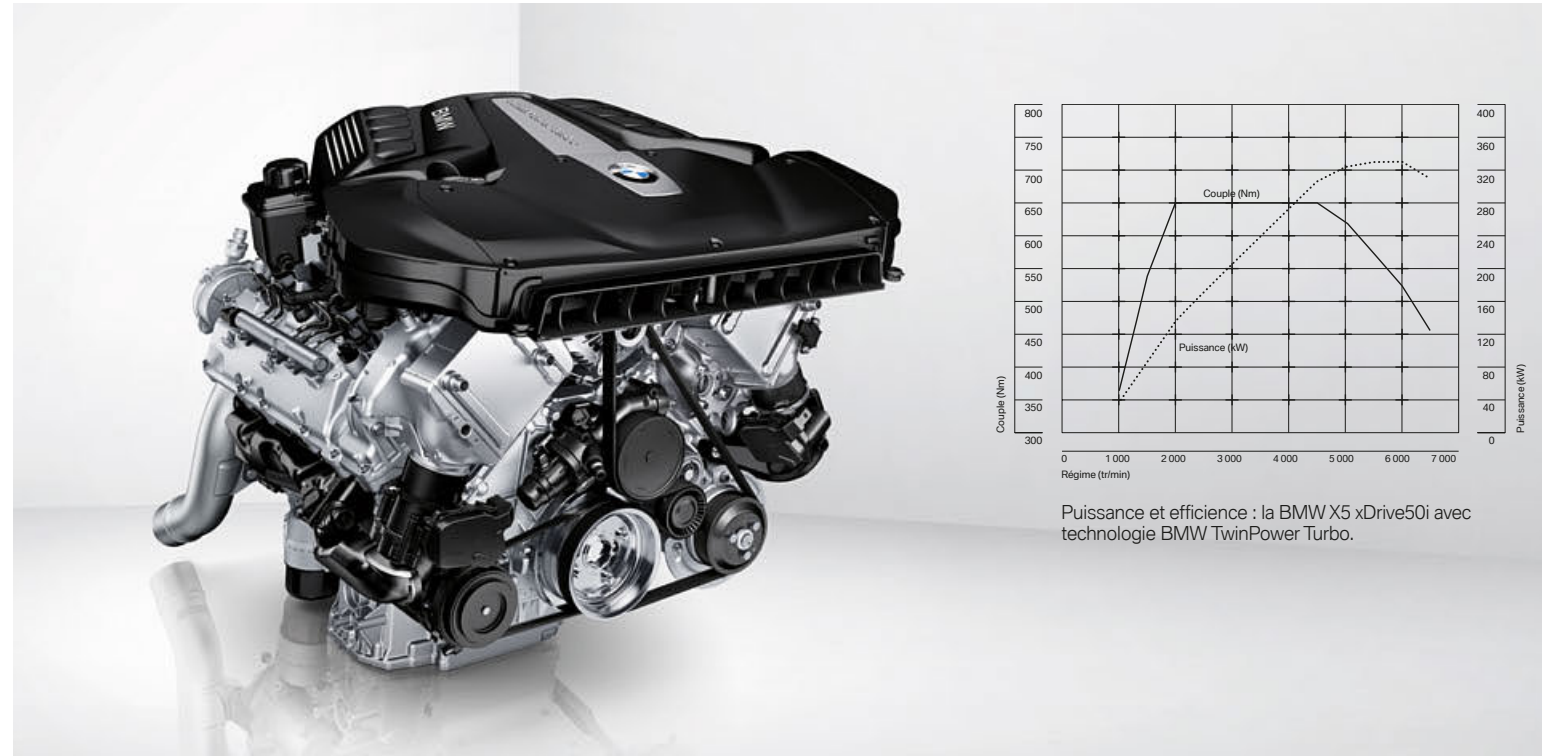

## BMW X5 xDrive35i.

Le 6 cylindres en ligne essence BMW TwinPower Turbo associe le Valvetronic, le Double VANOS et l'injection directe haute précision HPI à un turbocompresseur Twin Scroll. Ce moteur de 306 ch (225 kW) se distingue par des reprises spontanées, un fonctionnement onctueux, un couple de 400 Nm et une accélération de 0 à 100 km/h en 6,5 s. En outre, cette association de technologies intelligentes fait passer la consommation moyenne à seulement 8,5 l/100 km<sup>1</sup> pour des émissions de CO<sub>2</sub> de 197–199 g/km<sup>1</sup>.

## BMW X5 xDrive40e iPerformance.

Avec une puissance cumulée de 313 ch (230 kW), la BMW X5 xDrive40e iPerformance associe la motorisation hybride efficiente eDrive à la technologie 4 roues motrices intelligente BMW xDrive, qui garantit un maximum de motricité et d'agilité, y compris en mode tout électrique. Les principaux composants de cette motorisation sont un quatre cylindres essence développant une puissance de 245 ch (180 kW) avec technologie TwinPower Turbo, un moteur électrique de 113 ch (83 kW)<sup>2</sup> et la technologie 4 roues motrices intelligente BMW xDrive.

## BMW X5 xDrive50i.

Le V8 BMW TwinPower Turbo associe le système Valvetronic avec double VANOS, l'injection directe haute précision HPI et deux turbocompresseurs. Le puissant couple maximal de 650 Nm est disponible entre 2 000 et 4 500 tr/min et les 450 ch (330 kW) du moteur permettent à la BMW X5 xDrive50i d'atteindre les 100 km/h départ arrêté en seulement 4,9 s. Le modèle impressionne également par sa faible consommation de carburant, obtenue grâce à la technologie d'injection haute précision HPI.

<sup>1</sup> Les valeurs de consommation de carburant et d'émissions de CO<sub>2</sub> dépendent de la dimension des pneumatiques utilisés (les valeurs plus élevées concernent des modèles équipés de jantes en option). Vous trouverez de plus amples informations sur la consommation, les émissions de CO<sub>2</sub> et la classe d'efficacité aux pages 62 à 63 ou dans le tarif.

<sup>2</sup> Puissance maximale du moteur électrique synchrone.

**BMW TwinPower Turbo.** Pour plus d'efficacité et de dynamisme, la technologie BMW TwinPower Turbo équipant les moteurs Diesel associe des technologies d'injection dernier cri et une gestion moteur entièrement variable à une technologie de suralimentation innovante. Toutes les versions disponibles recourent à la construction allégée en aluminium et sont dotées d'un filtre à particules sans entretien.

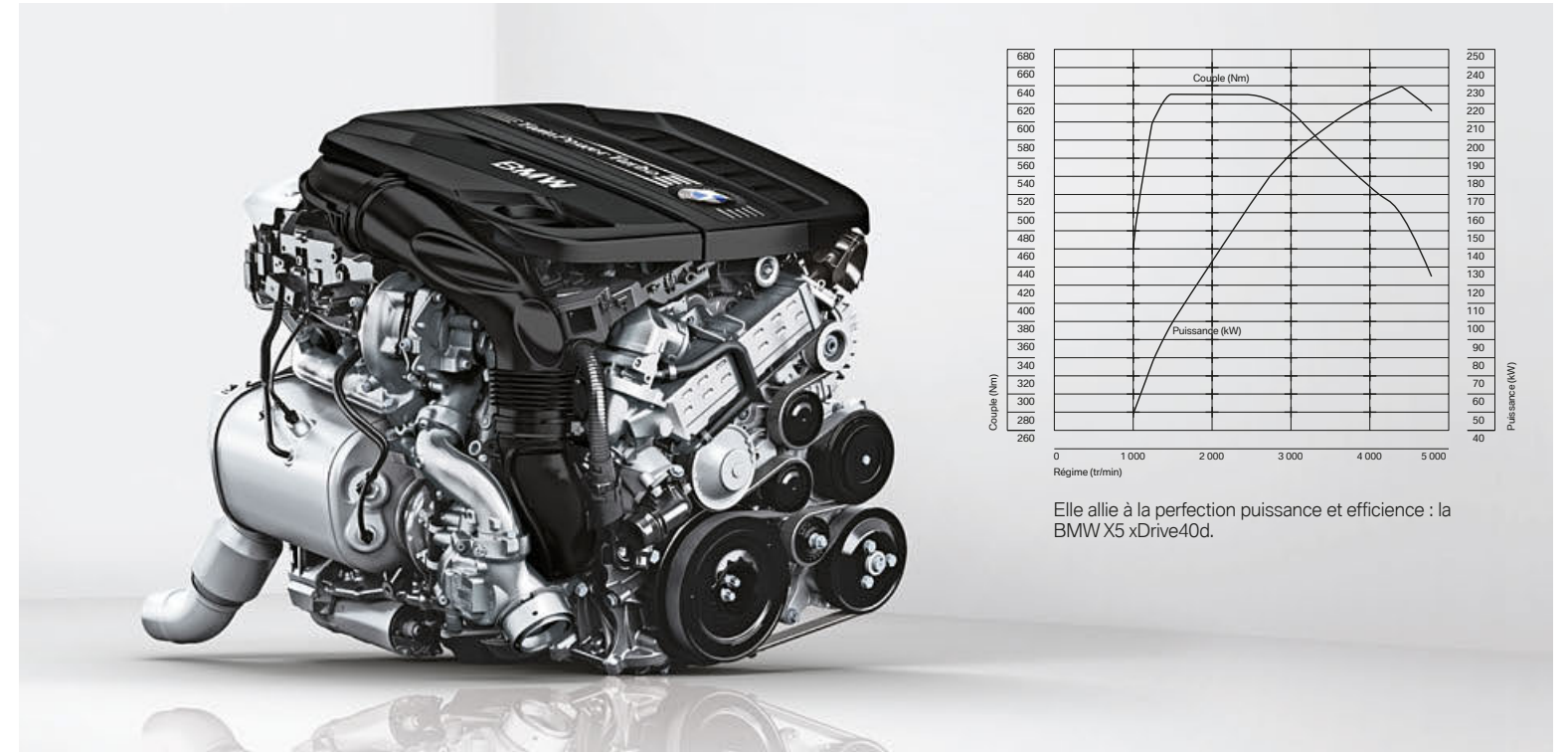

## BMW X5 sDrive25d/xDrive25d.

Ce 4 cylindres Diesel BMW TwinPower Turbo de 2,0 litres de cylindrée développant une puissance de 231 ch (170 kW) est doté d'un système d'injection directe à rampe commune et d'une suralimentation à deux turbocompresseurs à géométrie variable. Grâce à ces technologies, la BMW X5 sDrive25d est la version la plus économe sur l'ensemble de la gamme. La BMW X5 sDrive25d n'est pas dotée d'une transmission intégrale mais d'une propulsion, ce qui diminue le poids total de la voiture et donc la consommation comme les émissions. Le couple maximal de 500 Nm est atteint dès 1500 tr/min. En version propulsion comme en version xDrive, la BMW accélère de 0 à 100 km/h en 7,7 secondes pour une vitesse maximale sur circuit de 220 km/h. La consommation moyenne est de 5,3 – 5,4 l/100 km<sup>1</sup> (xDrive25d : 5,6 l/100 km<sup>1</sup>) pour des émissions de CO<sub>2</sub> réduites à 139 – 141 g/km<sup>1</sup> (xDrive25d : 146 – 148 g/km<sup>1</sup>). La technologie 4 roues motrices intelligente BMW xDrive optimise la motricité et la tenue de cap.

## BMW X5 xDrive30d.

Ce 6 cylindres en ligne Diesel BMW TwinPower Turbo de 3,0 litres de cylindrée combine l'injection directe à rampe commune et un turbocompresseur à géométrie variable. Dès 1 500 tr/min, il délivre un couple impressionnant de 560 Nm pour une puissance de 258 ch (190 kW). Le 0 à 100 km/h est abattu en 6,8 s. La consommation en cycle mixte est comprise entre 5,9–6,0 l/100 km<sup>1</sup> et les émissions de CO<sub>2</sub> sont contenues en moyenne à seulement 156–158 g/km<sup>1</sup>.

## BMW X5 xDrive40d.

Ce moteur Diesel, déployant la puissance impressionnante de 313 ch (230 kW) et doté de l'injection directe à rampe commune ainsi que de la suralimentation à deux turbocompresseurs à géométrie variable, offre dès le régime de 1 500 tr/min un couple maximal de 630 Nm. Cela permet à la BMW X5 xDrive40d de réaliser des performances exceptionnelles avec une consommation moyenne n'excédant pas les 6,0 l/100 km<sup>1</sup> et des émissions de CO<sub>2</sub> contenues entre 157–159 g/km<sup>1</sup>. Le 100 km/h départ arrêté est atteint en un temps record de 5,9 s pour une vitesse maximale sur circuit de 236 km/h.

# BMW X5 xDrive40e HYBRIDE RECHARGEABLE.

**iPERFORMANCE**

La BMW X5 xDrive40e iPerformance combine la motorisation hybride rechargeable ultra-efficace BMW eDrive à la transmission 4 roues motrices intelligente BMW xDrive. Elle permet ainsi un fonctionnement entièrement électrique à zéro émissions sur de courtes distances, en ville par exemple, tout en garantissant des performances dynamiques assorties d'une motricité maximale sur route. Cette motorisation se compose principalement d'un quatre cylindres essence BMW TwinPower Turbo de 180 kW (245 Ch), d'un moteur électrique de 83 kW (113 Ch), d'une batterie lithium-ion haute tension (capacité : 9,2 kWh) et de la transmission 4 roues motrices intelligente BMW xDrive. Cette dernière assure une motricité exceptionnelle, une stabilité optimale et une agilité renforcée par tous les temps et quel que soit l'état de la chaussée, y compris en mode tout électrique. La gestion intelligente de l'énergie régule l'interaction efficace du moteur électrique, du moteur thermique et de la transmission intégrale. Suivant la puissance demandée par le conducteur et le niveau de charge de la batterie, le moteur électrique peut propulser la voiture à lui tout seul ou seconder le moteur thermique. En décélération et au freinage, il transforme même l'énergie cinétique en énergie électrique alimentant la batterie haute tension. En fonctionnement tout électrique, la BMW affiche environ 30 km<sup>1</sup> d'autonomie, tandis que la vitesse maximale en mode électrique s'élève à 120 km/h. La consommation en cycle mixte est de 3,3-3,4 L / 100 km<sup>2</sup> pour 77-78 g<sup>2</sup> de CO<sub>2</sub> / km.

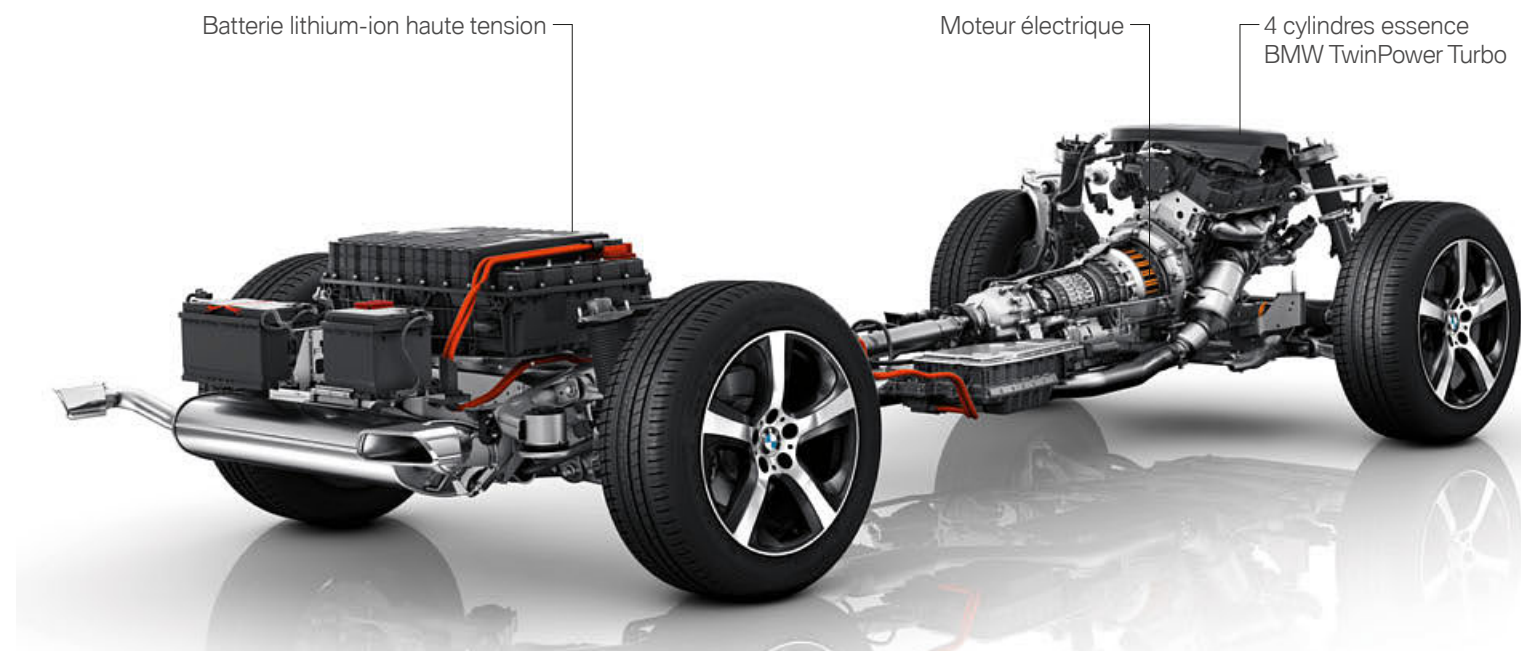

La **touche eDrive** permet au conducteur de choisir entre trois modes de fonctionnement. Le mode AUTO eDRIVE est activé par défaut. Le mode MAX eDrive autorise une conduite 100 % électrique et le mode SAVE BATTERY permet de recharger la batterie ou de maintenir son niveau de charge.



La **prise** pour recharge externe de la batterie haute tension se trouve derrière une trappe, sur l'aile avant gauche de la BMW. Une bague d'étanchéité spéciale protège la prise des agents extérieurs. L'anneau lumineux à LED qui l'entoure indique les différents statuts du processus de recharge.



Les fonctions « **Ma BMW à distance** » permettent, en combinaison avec un smartphone, d'afficher la position de la voiture, de la déverrouiller ou de la verrouiller à distance et bien plus encore.



**BMW 360° Electric.** Les BMW i Wallboxes permettent de recharger la BMW X5 xDrive40e iPerformance simplement et confortablement à domicile. La recharge est également possible sur les bornes publiques ou sur toute prise domestique.



Le **seuil de chargement** n'est rehaussé que de quelques centimètres par rapport à la BMW X5 à motorisation conventionnelle. Cela permet de conserver quasiment toute la capacité du coffre à bagages, qui reste directement accessible. La modularité de l'espace de chargement est préservée à 100 % grâce au dossier de banquette arrière rabattable et fractionnable (40/20/40).



À l'extérieur, le modèle iPerformance se distingue de son homologue conventionnelle par le badge eDrive sur le montant C des deux côtés, par le badge i disposé au niveau des ailes et par les barreaux de calandre et moyeux de roue bleus.

<sup>1</sup> L'autonomie dépend de différents facteurs, et plus particulièrement de votre style de conduite, de l'état du parcours, de la température extérieure et du préchauffage du moteur.

<sup>2</sup> La consommation de carburant, les émissions de CO<sub>2</sub> et la classe d'efficacité varient en fonction de la taille des jantes et des pneumatiques choisis. Vous trouverez de plus amples informations à ce sujet aux pages 62 / 63 et dans la brochure Tarifs.



**Inscription.** Inscription M50d intense en Chrome Foncé.



**Boîte de vitesses Steptronic Sport à 8 rapports.**  
Le sélecteur de rapports avec logo M.



## LA BMW X5 M50d. ADN M INCLUS.

La BMW X5 M50d réunit en elle toute l'expérience des ingénieurs de BMW M, qui se reflète en particulier dans l'harmonisation parfaite du moteur, de la suspension et de la direction. Pour le conducteur, cela se traduit par une maniabilité précise et sportive, synonyme d'une expérience de conduite unique et intense. Grâce à la transmission intégrale intelligente xDrive, le moteur M Performance TwinPower Turbo, qui développe 381 ch (280 kW) et un couple maximal de 740 Nm, garantit une motricité optimale sur la route, associée à une sonorité unique. À l'extérieur comme à l'intérieur, la BMW X5 M50d séduit par des détails particulièrement exclusifs : par exemple, les prises d'air spécifiques dans la jupe avant et les coques de rétroviseurs extérieurs en Gris Ferrique Métallisé. Parfaitement assorties à celles-ci, les jantes en alliage léger 20" (51 cm) style 468 M à rayons doubles (option) avec monte pneumatique mixte. L'intérieur se caractérise notamment par les seuils de porte avec inscription « M50d », les sièges Sport en sellerie combinée Alcantara / cuir Anthracite, les baguettes intérieures Aluminium Hexagon et le pavillon de toit BMW Individual Anthracite.

<sup>1</sup> La consommation de carburant et les émissions de CO<sub>2</sub> dépendent de la dimension des jantes et pneumatiques choisis. Vous trouverez de plus amples informations à ce sujet aux pages 62 / 63 ou dans la brochure Tarifs.

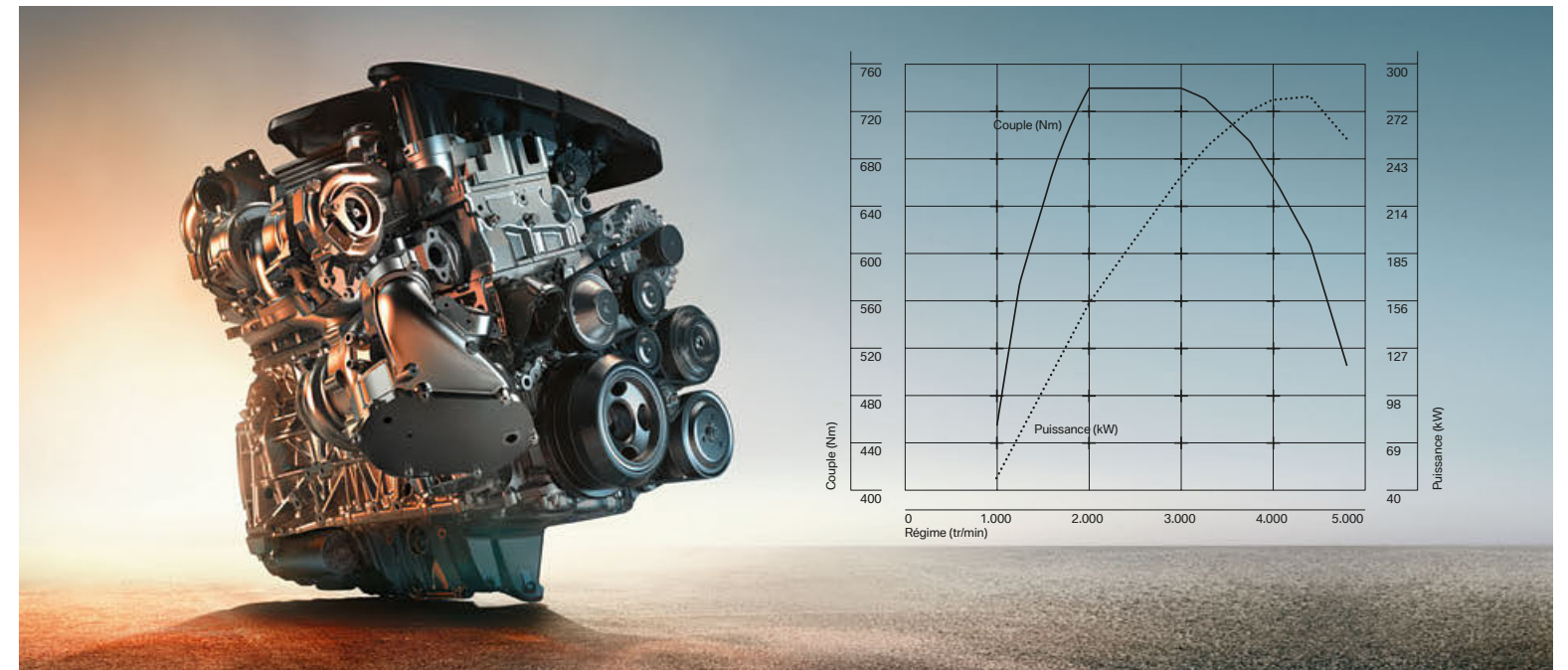

**Concentré de puissance :** le moteur diesel 6 cylindres en ligne M Performance TwinPower Turbo accélère de 0 à 100 km/h en 5,3 s. Avec une consommation moyenne de 6,6 litres aux 100 km<sup>1</sup> pour des émissions de CO<sub>2</sub> de 173 g/km<sup>1</sup>, il présente une combinaison exceptionnelle de dynamisme et d'efficacité.





## LA MEILLEURE SOURCE DE DYNAMISME : DES TRAINS ROULANTS D'EXCEPTION.

Pour vivre une expérience de conduite sportive, la condition essentielle est une tenue de route à toute épreuve. Sur la BMW X5, cette dernière est obtenue grâce à une répartition de la charge sur les essieux proche de 50/50, un comportement directionnel se distinguant par sa neutralité, une remarquable tenue de cap et une motricité exceptionnelle offerte par la technologie 4 roues motrices intelligente xDrive. Découvrez ci-dessous les caractéristiques principales de ces différents équipements.



**La technologie 4 roues motrices intelligente BMW xDrive<sup>1</sup>** s'adapte aux situations de roulage les plus délicates en offrant toujours un plus en matière de motricité. En combinaison avec le Contrôle Dynamique de la Stabilité DSC, elle assure à la BMW une tenue de cap et une stabilité à toute épreuve. Piloté par les capteurs du DSC, le système répartit le couple moteur entre les deux essieux de façon à prévenir toute tendance au survirage ou sous-virage et améliore ainsi la stabilité directionnelle. Elle garantit en outre un démarrage sûr et rapide, même sur les routes en pente ou verglacées. Le DSC est moins mis à contribution en conditions critiques. La technologie BMW xDrive allie ainsi les avantages d'une transmission intégrale (motricité, tenue de cap et sécurité) au dynamisme typique des BMW.

**Direction Servotronic à assistance variable en fonction de la vitesse.** Cet équipement de série adapte l'effort au volant en fonction de la vitesse de la voiture. Il vous assure ainsi un comportement directionnel direct et précis à vitesse soutenue, ainsi qu'un confort optimal et une agilité maximum grâce à un effort au volant diminué lors des manœuvres de stationnement ou en conduite dans des ruelles étroites.

**Packs châssis.** La BMW X5 propose en option des systèmes de régulation de la suspension prédéfinis, pour un dynamisme à la carte.

Le **pack Suspension Adaptative Confort<sup>2</sup>** comprend la suspension SelectDrive à amortisseurs pilotés et la suspension arrière pneumatique pour offrir un confort maximal. Si l'envie vous prend d'opter pour une conduite plus dynamique, le sélecteur de mode de conduite vous offre deux modes aux réglages plus fermes (de série sur la BMW X5 xDrive40e iPerformance). Le **pack Dynamic Drive<sup>3</sup>** vous permet d'exploiter encore mieux le potentiel de votre BMW. Le Contrôle Dynamique de la Transmission et la suspension active Dynamic Drive inclus dans ce pack sont les garants d'une conduite sportive et sûre, qui se traduit notamment par un comportement directionnel très neutre et un roulis minimal en virage.

Le **pack Adaptive Drive<sup>2,3</sup>** regroupe l'ensemble des technologies relatives au châssis et aux suspensions disponibles sur la BMW X5. Il regroupe les composants du pack Suspension Adaptative Confort et du pack Dynamic Drive et permet d'obtenir à la fois un maximum de confort et de sportivité.

<sup>1</sup> Indisponible sur la BMW X5 sDrive25d.

<sup>2</sup> Indisponible sur la BMW X5 M50d.

<sup>3</sup> Non disponible pour les BMW X5 sDrive25d, X5 xDrive25d et X5 xDrive40e iPerformance.

# UNE SÉCURITÉ MAXIMALE GRÂCE AUX NOUVELLES TECHNOLOGIES BMW.

Les technologies de pointe présentes sur la BMW X5 offrent une fiabilité de tous les instants. Qualités routières inégalées et équipements innovants font partie de la dotation de série de cette automobile. À son volant, vous disposez de technologies avancées qui vous épaulent dans toutes les situations. Ainsi, quelles que soient les circonstances, vous vous sentez en sécurité.

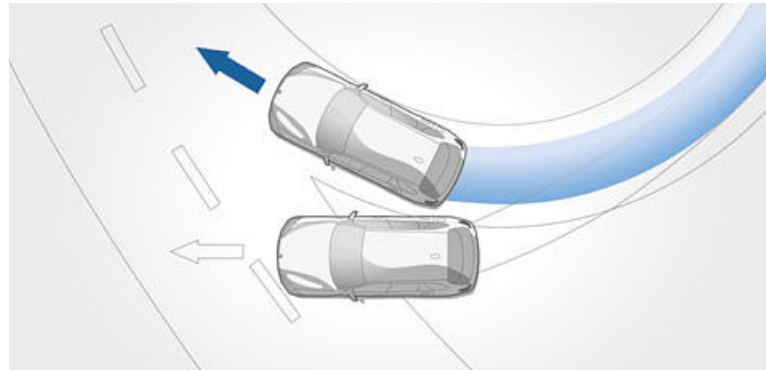

**Le Contrôle Dynamique de la Stabilité DSC+** à fonctionnalités étendues stabilise le véhicule dès qu'une tendance au dérapage est détectée. Les fonctions étendues du DSC+ sont le Contrôle de freinage en courbe CBC, l'Assistant de démarrage en côte et de freinage, la fonction de léchage des disques et l'Amorce du circuit de freinage au lever de pied. Pour une conduite encore plus sportive, la sous-fonction Contrôle Dynamique de la Motricité (DTC) autorise un certain degré de patinage.

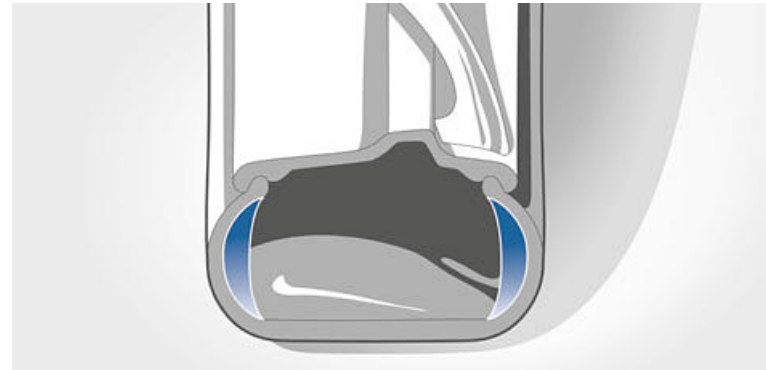

**Pneumatiques RSC permettant le roulage à plat.** Dotés de flancs renforcés, ils ne peuvent pas s'aplatir complètement ni déjanter, même en cas de perte totale de pression. Ainsi, vous pouvez encore rouler en toute sécurité jusqu'au prochain garage même si vos pneumatiques sont dégonflés.

**Des capteurs mesurent la pression de chaque pneumatique.** La mesure individuelle de pression des pneumatiques avertit à temps le conducteur d'une perte de pression.

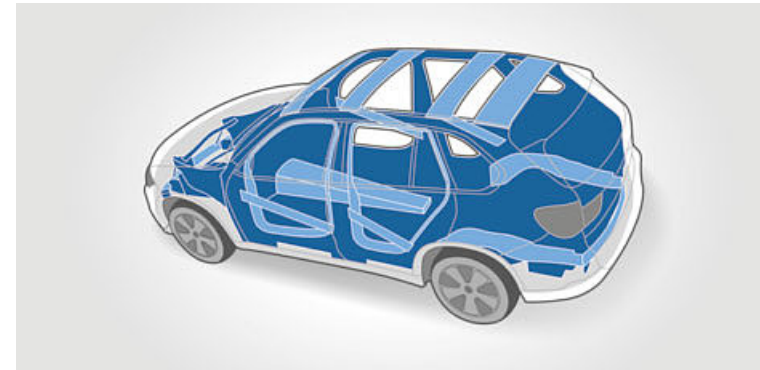

**Habitacle.** Chez BMW, nous sommes très exigeants quant à la rigidité de l'habitacle de nos modèles. En effet, un habitacle rigide améliore non seulement la précision de la direction et l'agilité de la voiture, mais aussi la sécurité de chacun des occupants de la voiture. En outre, les parties avant et arrière intègrent des zones de déformation particulièrement efficaces qui, lors d'une collision, transforment une grande partie de l'énergie en déformation. La carrosserie cédant au niveau de points prédéterminés, les conséquences pour vous d'un accident sont minimisées dès l'impact.

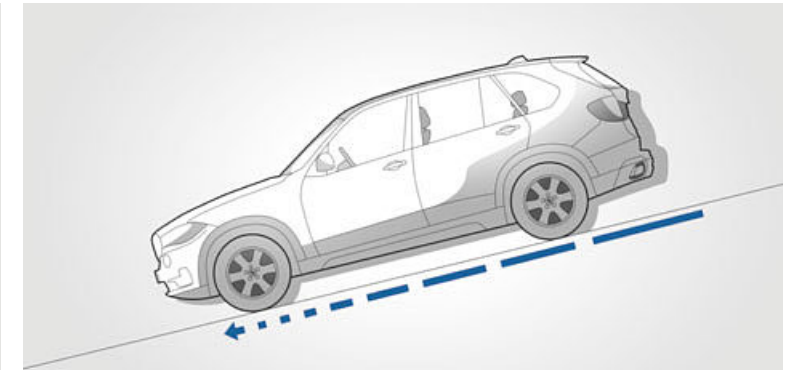

**Le Contrôle de motricité en descente HDC** présent sur les modèles xDrive est un système réduisant automatiquement la vitesse de la voiture sur de fortes pentes afin d'améliorer la sécurité sans que le conducteur ait à freiner. Non disponible sur la BMW X5 sDrive25d.

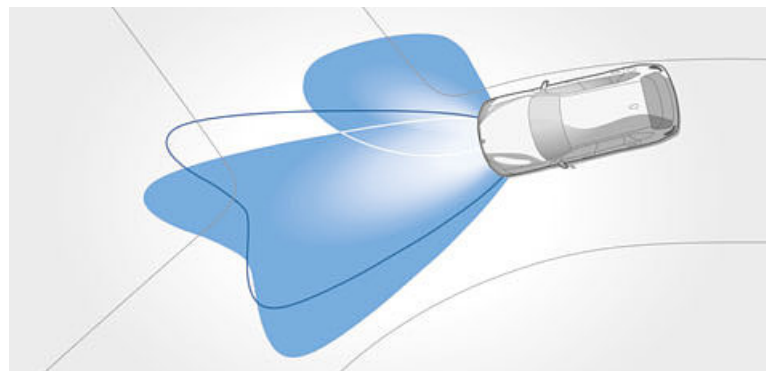

**Projecteurs directionnels** avec répartition variable de la lumière en ville comme sur autoroute, feux de route permanents anti-éblouissement « BMW Selective Beam » et projecteurs bi-Xénon pour un éclairage optimal de la chaussée. Compris dans l'équipement, l'éclairage d'intersection est activé automatiquement, même à l'arrêt, dès l'activation du clignotant ou à partir d'un certain angle de rotation du volant.

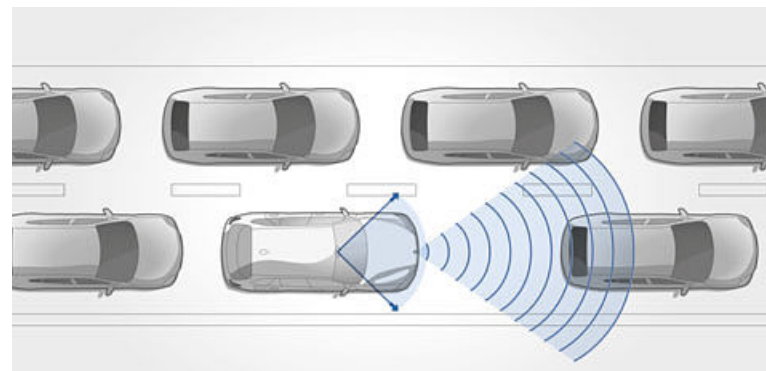

Le **Pack Safety\*** combine l'Avertisseur de franchissement de ligne et l'Avertisseur de risque de collision. L'Avertisseur de risque de collision avec Protection active des piétons et Système anti-collision à basse vitesse met en garde contre les risques de collision avec d'autres véhicules ou des personnes entre 10 et 60 km/h et déclenche un freinage automatique en cas d'urgence. L'Avertisseur de franchissement de ligne émet de légères vibrations dans le volant à partir de 70 km/h environ pour alerter le conducteur de tout franchissement involontaire de la ligne de délimitation de voie.

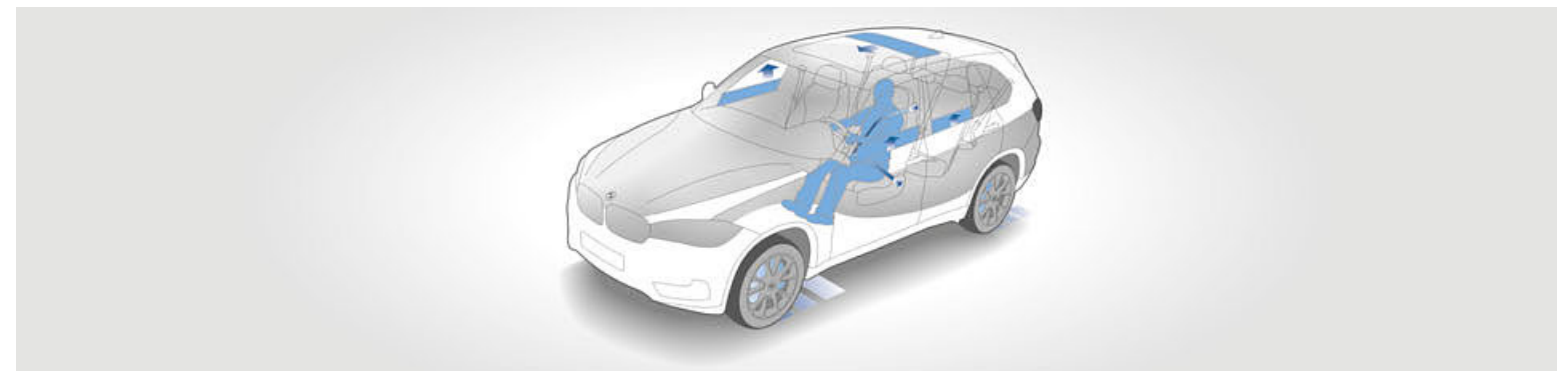

La **Protection active des occupants** est un système de sécurité préventif signé BMW ConnectedDrive. Le système est activé peu après le démarrage et prétend automatiquement les ceintures. En situation critique comme un freinage d'urgence ou une tendance accrue au sous-virage ou au survirage, les ceintures de sécurité des sièges avant sont prétendues, les vitres latérales et le toit ouvrant sont fermés et le dossier du siège passager est ramené en position verticale. Une tension moindre des sangles augmente le confort. Si la collision n'a pas pu être évitée, le système freine le véhicule accidenté sans intervention du conducteur et l'immobilise. Cela réduit, voire évite, dans le meilleur des cas, le risque de collisions secondaires ou de sur-accidents avec toutes leurs conséquences. Par ailleurs, le détecteur de somnolence surveille le comportement du conducteur pour déceler des signes de fatigue ou de déconcentration. Il analyse le comportement du conducteur au volant et réagit dès qu'il détecte la moindre tendance à l'assoupissement : une recommandation de pause apparaît alors sur l'écran de contrôle et un signal sonore retentit.

\* Le fonctionnement du système peut être limité dans l'obscurité et en cas de brouillard.

## FINITIONS LOUNGE ET LOUNGE PLUS.\*



L'habitacle, avec son tableau de bord à plusieurs niveaux, crée un généreux sentiment d'espace. Toutes les commandes, ainsi que le système de navigation BMW Professional en option, sont placés de façon ergonomique et orientés vers le conducteur. Le volant gainé cuir de série avec touches multifonctions tient parfaitement bien en mains. L'agencement intérieur se distingue deux porte-boissons dans la console centrale à l'avant, de nombreux rangements et des matériaux haut de gamme engendrant une atmosphère unique.



L'exemple de configuration ci-dessus montre les sièges de série en cuir Dakota « Canberrabeige » et les inserts décoratifs en bois précieux de peuplier veiné.



La BMW X5 est disponible avec de nombreuses jantes optionnelles en alliage léger 19" (48 cm) ou 20" (51 cm). Ci-dessus, les jantes en alliage léger 19" (48 cm) style 450 à rayons en V.



\* Pour découvrir le détail des équipements de série, le contenu des Finitions ainsi que les options et leur prix, veuillez vous reporter à la brochure Tarifs de ce modèle. La brochure Tarifs est également disponible en téléchargement sur [www.bmw.fr](http://www.bmw.fr), rubrique « Demander une brochure ».

BMW X5 sDrive25d Lounge dans la teinte de carrosserie métallisée optionnelle « Spacegrau ». Modèle présenté avec options.

## FINITION xLINE.\*

### Équipements intérieurs :

- Sellerie en cuir Nappa Exclusive « Mokka » avec fonctions étendues et surpiqûres contrastantes « Nussbraun »<sup>1</sup>
- Inserts décoratifs en aluminium finement brossé
- Planche de bord et hauts de contre-porte habillés de cuir Walknappa « Schwarz »<sup>2</sup>
- Clé radiocommandée avec touches et insert en chrome perlé
- Sièges avant chauffants

### Pack de Design intérieur Nappa Exclusive « Mocca » optionnel :

Ce pack de design intérieur optionnel équipe le modèle présenté ci-dessous et comprend les éléments suivants :

- Cuir Nappa Exclusive étendu « Mocca » avec surpiqûres contrastantes « Nussbraun »
- Inserts décoratifs en bois précieux Finition Pure sculpté
- Planche de bord et hauts de contre-porte habillés de cuir Walknappa « Schwarz » avec surpiqûres contrastantes « Nussbraun »
- Partie inférieure de la planche de bord en « Mocca »

### Équipements extérieurs :

- Calandre BMW avec barreaux exclusifs en « Silber » mat
- Bouclier avant avec éléments de design spécifiques en « Silber » mat et protection inférieure optique en acier inoxydable brossé
- Entourage des vitres latérales et baguette verticale des vitres en chrome perlé, colonne B et colonne C, pourtour et socle des rétroviseurs extérieurs en « Schwarz » brillant
- Bouclier arrière avec éléments de design spécifiques en « Silber » mat
- Protection inférieure arrière en acier inoxydable brossé, sur le côté en optique acier inoxydable
- Sorties d'échappement en « Silber » mat

### BMW Individual :

Vous pouvez compléter la Finition xLine avec les équipements BMW Individual (voir pages 44/45).



Clé radiocommandée avec insert en chrome perlé.



Jantes en alliage léger 19" (48 cm) style 449 à rayons en étoile. Dimensions : 9 J x 19, pneumatiques 255/50 R 19.



Parfaitement harmonisé avec la Finition xLine, le pack de Design intérieur Nappa Exclusive « Mocca » optionnel achève de créer un univers chromatique du plus bel effet.

En combinaison avec le pack de Design intérieur Nappa Exclusive « Mocca » optionnel, la planche de bord en cuir Walknappa « Schwarz » de série sur la Finition xLine est complétée par des surpiqûres contrastantes en « Nussbraun ».



\* Pour découvrir le détail des équipements de série, le contenu des Finitions ainsi que les options et leur prix, veuillez vous reporter à la brochure Tarifs de ce modèle.

La brochure Tarifs est également disponible en téléchargement sur [www.bmw.fr](http://www.bmw.fr), rubrique « Demander une brochure ».

<sup>1</sup> Sellerie cuir Nappa optionnelle en France, Sellerie cuir Dakota de série.

<sup>2</sup> En combinaison avec les selleries cuir Merino BMW Individual, l'option planche de bord en cuir Merino BMW Individual est obligatoire.

## FINITION EXCLUSIVE.\*

### Équipements de la Ligne extérieure « Exclusive » :

- Grilles de calandre BMW avec barreaux exclusifs chromés sur la tranche et grille d'entrée inférieure en noir mat
- Pare-chocs avant avec éléments de design spécifiques en chrome
- Encadrement des vitres latérales et baguettes de bas de glace en chrome, montants centraux et arrière, triangle et socle de rétroviseurs extérieurs en noir brillant
- Habillages de passages de roues dans la teinte de carrosserie
- Bouclier arrière avec éléments spécifiques chromés
- Habillages de la partie inférieure du bouclier arrière et des bas de caisse dans la teinte de carrosserie
- Clé avec touches et insert en chrome perlé

### Pack de Design intérieur Nappa Exclusive « Elfenbeinweiss » optionnel :

Ce pack de design intérieur optionnel équipe le modèle présenté ci-dessous et comprend les éléments suivants :

- Cuir étendu Nappa Exclusive « Elfenbeinweiss » avec surpiqûres contrastantes en « Pergament »
- Inserts décoratifs en bois précieux (chêne d'Amérique)
- Planche de bord et hauts de contre-porte habillés de cuir Walknappa « Atlasgrau » avec surpiqûres contrastantes « Pergament »
- Partie inférieure de la planche de bord en « Elfenbeinweiss »

### Équipements intérieurs de la Finition « Exclusive » :

- Sellerie cuir étendu Nappa Exclusive « Elfenbeinweiss » avec surpiqûres contrastantes « Atlasgrau »<sup>1</sup>
- Clé avec touches et insert en chrome perlé
- Inserts décoratifs en bois précieux (chêne d'Amérique) « Anthrazit » brillant
- Planche de bord et hauts de contre-porte habillés de cuir Walknappa « Schwarz »<sup>2</sup>
- Accès Confort
- Boîte de vitesses automatique Sport avec palettes au volant
- Connectivité avancée
- Kit rangement
- Sièges Advanced Comfort chauffants pour conducteur et passager avant
- Système Hi-Fi Harman Kardon avec amplificateur numérique de 600 W et 16 haut-parleurs
- Toit ouvrant panoramique en verre

### BMW Individual :

Vous pouvez compléter la Finition Exclusive avec les équipements BMW Individual (voir pages 44/45).



Parfaitement harmonisé avec la Finition Exclusive, le pack de Design intérieur Nappa Exclusive « Elfenbeinweiss » optionnel exalte l'élégance de la BMW X5.



Clé radiocommandée avec insert en chrome perlé.



Jantes en alliage léger 19" (48 cm) style 448 à rayons multiples. Dimensions : 9 J x 19, pneumatiques 255/50 R19.



La planche de bord en cuir Walknappa noir avec surpiqûres contrastantes en « Pergament » souligne l'atmosphère exclusive de l'intérieur.



\* Pour découvrir le détail des équipements de série, le contenu des Finitions ainsi que les options et leur prix, veuillez vous reporter à la brochure Tarifs de ce modèle.

La brochure Tarifs est également disponible en téléchargement sur [www.bmw.fr](http://www.bmw.fr), rubrique « Demander une brochure ».

<sup>1</sup> Sellerie cuir Nappa optionnelle en France, Sellerie cuir Dakota de série.

<sup>2</sup> En combinaison avec les selleries cuir Merino BMW Individual, l'option planche de bord en cuir Merino BMW Individual est obligatoire.

## FINITION M SPORT.\*

### Équipements intérieurs spécifiques de la Finition M Sport :

- Seuils de portes M et repose-pied M
- Sièges Advanced pour conducteur et passager avant habillés de Alcantara/cuir exclusif avec passepoil aux couleurs M. D'autres selleries sont disponibles
- Volant M gainé cuir avec touches multifonctions et palettes de changement de rapport
- Ciel de pavillon « Anthrazit »
- Inserts décoratifs en aluminium Hexagon. D'autres inserts décoratifs sont disponibles
- Clé avec logo M exclusif
- Boîte de vitesses automatique Sport avec palettes au volant<sup>1</sup>
- Système Hi-Fi avec amplificateur numérique de 205 W et 9 haut-parleurs

### BMW Individual :

Les équipements Individual (voir pages 44 / 45) constituent un parfait complément au pack M Sport.

### Équipements extérieurs spécifiques de la Finition M Sport :

- Kit aérodynamique M avec jupe avant, jupes latérales et enjoliveurs de passage de roue dans la teinte carrosserie
- Projecteurs antibrouillard à LED
- Jantes en alliage léger 19" (48 cm) style 467 M à rayons doubles, avec monte pneumatique mixte, ou, en option, 20" (51 cm) style 469 M à rayons doubles, avec monte pneumatique mixte, dans les teintes « Ferricgrau » ou « Jetblack ». D'autres jantes sont disponibles
- Pack Suspension Adaptative ou en option pack Dynamic Drive
- Shadow Line brillant BMW Individual ou finition Aluminium Line satiné
- Badges latéraux « M »
- Coques de rétroviseurs extérieurs dans la teinte de la carrosserie
- Sorties d'échappement en chrome brillant dans le design spécifique de la Finition M
- Teinte métallisée exclusive « Carbonschwarz » en option. D'autres teintes de carrosserie sont disponibles
- Rails de toit Shadow Line brillant BMW Individual ou en aluminium satiné



La combinaison exclusive Alcantara/cuir avec badge M intégré aux liserés et les sièges Advanced confèrent à l'habitacle une atmosphère particulièrement sportive également soulignée par le volant M gainé cuir.



Un accueil sportif : seuil de porte en aluminium avec logo M.



Clé radiocommandée avec les couleurs M sur le flanc.



Jantes en alliage léger 20" (51 cm) style 469 M à rayons doubles « Jetblack » avec monte pneumatique mixte. Dimensions : 10J x 20 à l'avant, pneumatiques 275/40 R20 ; 11J x 20 à l'arrière, pneumatiques 315/35 R20.



Jantes en alliage léger 20" (51 cm) style 469 M à rayons doubles, avec monte pneumatique mixte. Dimensions : 10 J x 20 à l'avant, pneumatiques 275/40 R 20 ; 11 J x 20 à l'arrière, pneumatiques 315/35 R 20.



La BMW X5 xDrive50i dans la teinte de carrosserie métallisée exclusive Carbone Noir (option) avec les jantes en alliage léger 19" (48 cm) M à rayons doubles, style 467 M.

powered by 

\*\* Développé par BMW M.

<sup>1</sup> Boîte de vitesses automatique avec palettes au volant sur la BMW X5 xDrive40e.  
\* Pour découvrir le détail des équipements de série, le contenu des Finitions ainsi que les options et leur prix, veuillez vous reporter à la brochure Tarifs de ce modèle. La brochure Tarifs est également disponible en téléchargement sur [www.bmw.fr](http://www.bmw.fr), rubrique « Demander une brochure ».

# BMW Individual

La façon la plus exclusive de rouler en BMW.



Teinte de carrosserie métallisée  
BMW Individual « Rubinschwarz »



## BMW X5. Inspirée par BMW Individual.

Choisir de conduire une BMW, c'est déjà faire preuve d'un caractère à part. Mais celui qui souhaite aller encore plus loin en faisant de son automobile le fidèle reflet de sa personnalité trouvera dans la Collection et auprès des Ateliers BMW Individual des possibilités de personnalisation quasiment illimitées.

Ainsi, la Collection BMW Individual propose des équipements optionnels exclusifs, à l'image des teintes de carrosserie qui fascinent par leurs reflets changeant selon l'incidence de la lumière. Vous pourrez également faire votre choix parmi une sélection de selleries cuir Merino. Sélectionnées avec le plus grand soin, seules les peaux présentant un grain irréprochable et une souplesse exceptionnelle obtenue grâce à un processus de tannage spécial sont retenues. Enfin, le caractère unique se retrouve également au niveau des inserts décoratifs en bois précieux, expression même du savoir-faire artisanal. Qu'ils soient réalisés en « piano laqué » à la finition parfaite ou en kalopanax « Hellbraun », ils apportent la dernière touche de perfection à l'intérieur de votre BMW et démontrent que les détails sont la source de la véritable exclusivité.

Cette offre déjà extraordinaire est encore surpassée par celle des Ateliers BMW Individual, dont l'objectif est de mettre leur style et leur perfectionnisme au service d'une production artisanale pour répondre avec brio aux souhaits des clients, aussi originaux soient-ils.



Teinte de carrosserie métallisée BMW Individual « Rubinschwarz »  
et jantes en alliage léger 20" (51 cm) style 551 I à rayons en V.



Sellerie cuir étendue Merino fine fleur BMW Individual « Amaro Braun »  
avec surpiqûres contrastantes et liserés élégants « Schwarz ».

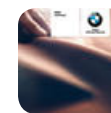

# TEINTES DE CARROSSERIE.

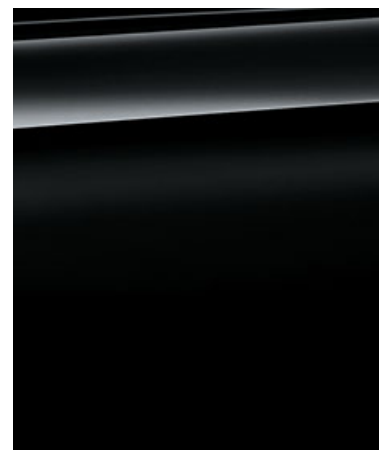

**668 Teinte unie** « Schwarz »<sup>1</sup>



**A90 Teinte métallisée**  
« Sophistograu » brillant<sup>1</sup>



**A83 Teinte métallisée**  
« Glaciersilber »

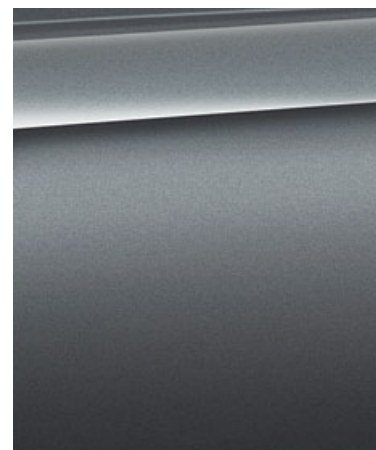

**A52 Teinte métallisée**  
« Spacegrau »



**300 Teinte unie** « Alpinweiss »

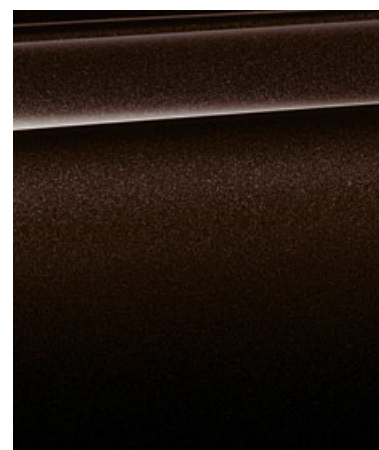

**B53 Teinte métallisée**  
« Sparklingbraun » brillant<sup>1</sup>

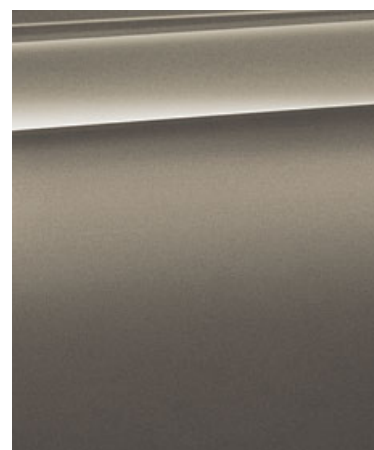

**A14 Teinte métallisée**  
« Mineralsilber »<sup>1</sup>



**A96 Teinte métallisée**  
« Mineralweiss »

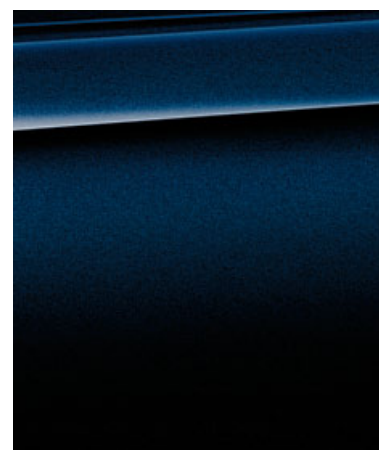

**A89 Teinte métallisée**  
« Imperialblau » brillant<sup>1</sup>



**475 Teinte métallisée**  
« Saphirschwarz »

## FINITION M SPORT

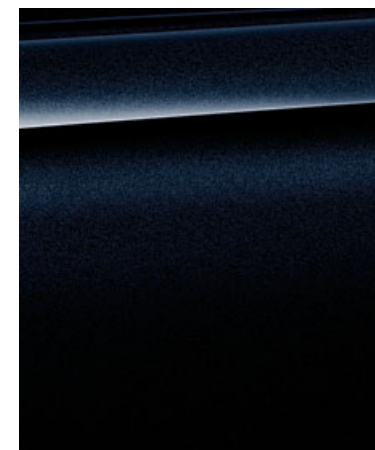

**416 Teinte métallisée**  
« Carbonschwarz »<sup>2</sup>

## BMW INDIVIDUAL



**X01 Teinte métallisée**  
**BMW Individual** « Perlsilber »

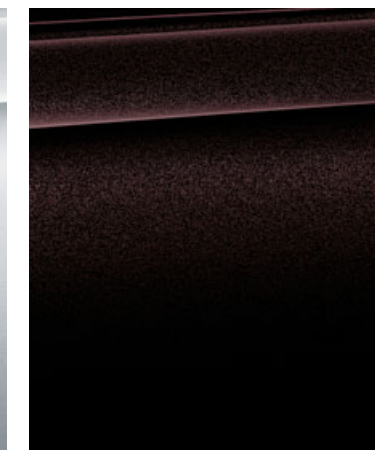

**X03 Teinte métallisée**  
**BMW Individual** « Rubinschwarz »

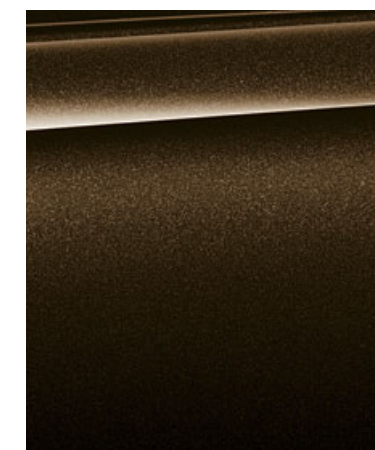

**X13 Teinte métallisée**  
**BMW Individual** « Pyritbraun »

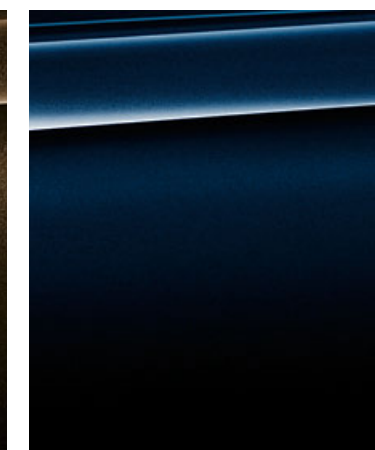

**S34 Teinte métallisée**  
**BMW Individual** « Azuritschwarz »

**Configurateur BMW** : créez la BMW de vos rêves. Tous les moteurs, teintes et tous les équipements actuels sont à votre disposition. Plus d'informations sur [www.bmw.fr/configurateur](http://www.bmw.fr/configurateur)

Ces pages vous permettent de découvrir les teintes et les garnissages proposés sur la **BMW X5**, de contempler à loisir votre teinte préférée ou de comparer différentes combinaisons. Les nuanciers sont destinés à vous donner un premier aperçu. L'expérience ayant montré que certaines teintes d'origine sont difficile à reproduire, nous vous conseillons de vous rendre chez votre Concessionnaire BMW pour vous faire une idée plus précise des teintes proposées. Il se fera un plaisir de vous montrer des échantillons et de vous conseiller si vous avez des souhaits particuliers.

<sup>1</sup> Indisponible sur la Finition M Sport et la BMW X5 M50d.

<sup>2</sup> Uniquement en combinaison avec la Finition M Sport ou sur la BMW X5 M50d.

# TEINTES D'HABITACLE.\*

## GARNISSAGES.

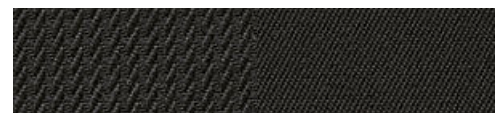

**AVAT Tissu Twill « Anthrazit »**<sup>1, 6, 9, 10</sup>  
teinte d'habitacle « Schwarz »



**LCSW Cuir Dakota « Schwarz »**<sup>3</sup>  
teinte d'habitacle « Schwarz »

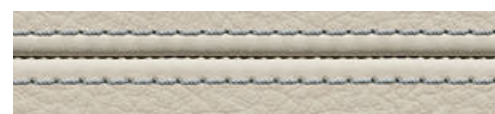

**LCEW Cuir Dakota « Elfenbeinweiss »**  
teinte d'habitacle « Schwarz »



**NAEW Cuir étendu Nappa Exclusive « Elfenbeinweiss »**<sup>3, 4</sup>, avec teinte d'habitacle « Schwarz ».



**GMAT Alcantara/cuir « Anthrazit »**<sup>2, 10, 11, 14</sup>  
teinte d'habitacle « Schwarz »

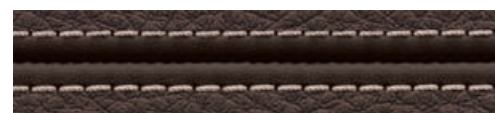

**LCMY Cuir Dakota « Mocca »**<sup>6, 11</sup>  
teinte d'habitacle « Schwarz »



**NAMY Cuir Nappa Exclusive étendu « Mocca »**<sup>3, 5</sup>, teinte d'habitacle « Schwarz »

Veillez noter que, malgré la qualité des garnissages BMW, des dégradations, dues notamment à des vêtements qui déteignent, peuvent apparaître même dans le cadre d'une utilisation normale, par exemple sur les garnissages les plus clairs.

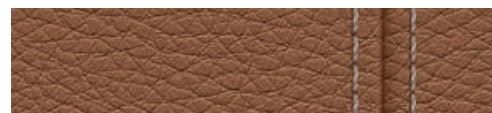

**LCB8 Cuir Dakota « Terra »**  
teinte d'habitacle « Schwarz »

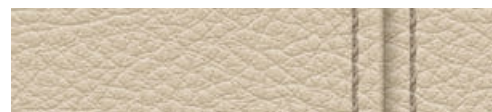

**LCCY Cuir Dakota « Canberrabeige »**<sup>3</sup>  
teinte d'habitacle « Canberrabeige »

## TEINTES D'HABITACLE



« Schwarz », ciel de pavillon « Everestgrau »



« Canberrabeige », ciel de pavillon « Oyster »

## INSERTS DÉCORATIFS.



**4DY « Oxidsilber »** foncé mat¹



**4B9 Aluminium finement brossé**



**4AC Bois précieux (peuplier veiné)**

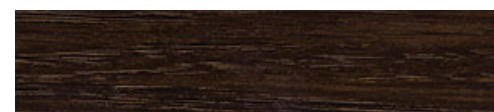

**4CV Bois précieux (chêne d'Amérique) « Anthrazit »** brillant



**4DD Bois précieux Finline Pure sculpté foncé**



**4MR Aluminium Hexagon**<sup>2</sup>

## GARNISSAGES BMW INDIVIDUAL.



**ZAFU Cuir Merino fine fleur BMW Individual « Rauchweiss »**<sup>7, 8, 10</sup>



**ZAN3 Cuir Merino fine fleur BMW Individual « Taupe »**<sup>7, 8, 10</sup>



**ZAP5 Cuir Merino fine fleur BMW Individual « Amarobraun »**<sup>7, 8, 10</sup>



**ZAML Cuir Merino fine fleur BMW Individual « Muskat »**<sup>7, 8, 10</sup>



**ZAP3 Cuir Merino fine fleur BMW Individual « Criollobraun »**<sup>7, 8, 10</sup>

## TEINTES D'HABITACLE BMW INDIVIDUAL.

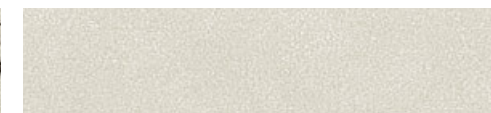

**XD5 Ciel de pavillon en Alcantara BMW Individual « Rauchweiss »**<sup>12</sup>



**XD5 Ciel de pavillon en Alcantara BMW Individual « Scotch »** foncé<sup>13</sup>



**776 Ciel de pavillon en Alcantara BMW Individual « Anthrazit »**



**775 Ciel de pavillon « Anthrazit »**

## INSERTS DÉCORATIFS BMW INDIVIDUAL.



**XEW Bois précieux (kalopanax) BMW Individual « Hellbraun »**



**4WC Bois précieux (frêne) BMW Individual « Vulcanobraun »**



**XE7 BMW Individual « Piano laqué noir »**

\* Pour découvrir le détail des équipements de série, le contenu des Finitions ainsi que les options et leur prix, veuillez vous reporter à la brochure Tarifs de ce modèle. La brochure Tarifs est également disponible en téléchargement sur [www.bmw.fr](http://www.bmw.fr), rubrique « Demander une brochure ».

<sup>1</sup> Indisponible sur la Finition M Sport et la BMW X5 M50d.

<sup>2</sup> Uniquement en combinaison avec la Finition M Sport ou sur la BMW X5 M50d.

<sup>3</sup> En combinaison avec les sièges à ventilation active optionnels, le cuir Dakota est perforé à l'avant et le cuir Nappa Exclusive à l'avant et à l'arrière.

<sup>4</sup> Uniquement en combinaison avec le pack de Design intérieur Nappa Exclusive « Elfenbeinweiss ».

<sup>5</sup> Uniquement en combinaison avec le pack de Design intérieur Nappa Exclusive « Mocca ».

<sup>6</sup> Non disponible en combinaison avec le tableau de bord BMW Individual revêtu de cuir (4M5).

<sup>7</sup> La sellerie cuir étendue Merino fine fleur BMW Individual habille de cuir les sièges avant et arrière y compris les appuis-tête, le dossier des sièges avant, les inserts dans les panneaux de contre-porte, la console centrale y compris l'accoudoir central, les accoudoirs de porte et les inserts pour poignée de portière.

<sup>8</sup> Les sièges sont dotés de liserés contrastants, de surpiqûres contrastantes et de perforations décoratives (perforations décoratives indisponibles en combinaison avec les sièges à ventilation active optionnels à l'avant). En combinaison avec le pack 7 places, la troisième rangée de sièges est en cuir Dakota « Schwarz ».

<sup>9</sup> Uniquement en combinaison avec les sièges de série.

<sup>10</sup> Indisponible en combinaison avec le pack 7 places.

<sup>11</sup> Indisponible en combinaison avec les sièges Advanced Comfort pour conducteur et passager avant.

<sup>12</sup> Uniquement en combinaison avec la sellerie cuir Merino fine fleur BMW Individual « Amarobraun », « Criollobraun » ou « Rauchweiss ».

<sup>13</sup> Uniquement en combinaison avec la sellerie cuir Merino fine fleur BMW Individual « Taupe » ou « Muskat ».

<sup>14</sup> De série sur la BMW M50d.

## Principaux équipements.\*



Les **projecteurs du Pack Advanced Full LED** adaptent le faisceau en fonction de la vitesse et de l'angle de braquage. Ils éclairent la chaussée de façon optimale, améliorent la visibilité dans l'obscurité et incluent un grand nombre de fonctions : bandes lumineuses, anneaux lumineux, feux de croisement, feux de route permanents anti-éblouissement « BMW Selective Beam », projecteurs antibrouillard, éclairage d'intersection, clignotants, éclairage diurne et projecteurs directionnels.

**Pack Advanced Xenon** avec projecteurs bi-Xénon pour feux de route et feux de croisement, y compris lave-projecteurs, bande lumineuse à LED, réglage automatique de la portée des projecteurs et quatre anneaux lumineux à LED assurant les fonctions de feux de position, de stationnement et d'éclairage diurne. Comprend les projecteurs directionnels qui assurent un éclairage variable en ville et sur autoroute, ainsi que les feux de route permanents anti-éblouissement « BMW Selective Beam » pour un éclairage optimal de la chaussée.



**Projecteurs antibrouillard à LED** parfaitement harmonisés avec la lumière émise par les projecteurs bi-Xénon ou Full LED. Ils émettent une lumière d'un blanc lumineux pour une sécurité accrue en cas de mauvaise visibilité.



**Détecteur de pluie, y compris allumage automatique des feux de croisement.** Il active automatiquement les balais d'essuie-glace et règle la vitesse de balayage en fonction de l'intensité de la pluie.

**Feux de route permanents anti-éblouissement « BMW Selective Beam ».** Ils éclairent la chaussée de façon optimale la nuit sans éblouir pour autant les autres usagers. Ainsi, la conduite de nuit devient moins fatigante et nettement plus sûre. Uniquement en combinaison avec le pack Advanced Full LED ou le pack Advanced Xenon.



**Blocs optiques arrière avec conduits lumineux à LED** composés de deux conduits lumineux hautes performances à LED aux formes marquantes conférant à la BMW un design de nuit facilement reconnaissable.



Les **lave-phares** nettoient automatiquement les projecteurs pour une visibilité optimale par mauvais temps.



**Diffuseurs aérodynamiques latéraux « Air Breather ».** Ils canalisent l'air au niveau des passages de roues, contribuant ainsi à réduire les turbulences aérodynamiques, et donc la consommation et les émissions de CO<sub>2</sub>.



**Rails de toit noir mat.** Parfaitement harmonisés au design de la voiture et accolés au pavillon, les rails de toit servent de base au système de portage multifonction BMW.



**Rails de toit Aluminium Line satiné.** Parfaitement harmonisés au design de la voiture et accolés au pavillon, ils servent de base au système de portage multifonction BMW.



□ Les **rails de toit Shadow Line brillant BMW Individual** en noir brillant ajoutent une touche de raffinement supplémentaire. Accolés au pavillon, ils constituent la base d'une unité de portage multifonction BMW permettant de transporter facilement et en toute sécurité un coffre de toit, des vélos, des planches de surf, etc.



**Shadow Line brillant BMW Individual.** Comprend de nombreux éléments en noir brillant : entourage des vitres latérales avant et arrière, habillage des montants centraux, baguette verticale des vitres arrière et socle des rétroviseurs extérieurs.



□ **Aluminium Line satiné** habillant l'entourage des vitres latérales d'aluminium satiné.

□ Le **vitrage calorifuge** pour la lunette arrière et les vitres latérales arrière (foncées) réduit le réchauffement de l'habitacle.



**Hayon en deux parties.** La partie supérieure s'ouvre et se referme via la commande électrique du hayon de série. Ouverte, la partie inférieure constitue une plate-forme pouvant supporter des objets jusqu'à 250 kg.



**Marchepieds en aluminium** avec surface brossée et anodisée et insert en caoutchouc. Apportant une touche marquante, ils facilitent la montée à bord. Indisponible sur la BMW X5 M50d et avec la Finition M Sport.

**Fermeture assistée des portes « Soft Close »** permettant de fermer les portières sans avoir besoin de les claquer.



**Crochet d'attelage** avec système de stabilisation de l'attelage. Il pivote entièrement sous la jupe arrière. Le poids remorqué peut atteindre jusqu'à 3 500 kg en fonction de la motorisation.

\* Pour découvrir le détail des équipements de série, le contenu des Finitions ainsi que les options et leur prix, veuillez vous reporter à la brochure Tarifs de ce modèle. La brochure Tarifs est également disponible en téléchargement sur [www.bmw.fr](http://www.bmw.fr), rubrique « Demander une brochure ».

## Principaux équipements.\*



**Jantes en alliage léger 21" (53 cm) style 599 M à rayons doubles,** « Orbitgrau » mat, bicolores, polies, avec monte pneumatique mixte RSC permettant le roulage à plat. Dimensions : 10 J x 21 à l'avant, pneumatiques 285/35 R 21 ; 11,5 J x 21 à l'arrière, pneumatiques 325/30 R 21.



**Jantes en alliage léger 18" (46 cm) style 446 à rayons doubles.** Dimensions : 8,5 J x 18, pneumatiques 255/55 R 18.



**Jantes en alliage léger 19" (48 cm) style 490 à rayons étoile, BMW EfficientDynamics.** Dimensions : 9 J x 19, pneumatiques 255/50 R 19.



**Jantes en alliage léger 19" (51 cm) M style 467 M' à rayons doubles,** avec monte pneumatique mixte. Dimensions : 9 J x 19 à l'avant, pneumatiques 255/50 R 19 ; 10 J x 19 à l'arrière, pneumatiques 285/45 R 19.



**Jantes en alliage léger 20" (51 cm) style 451 à rayons en Y** avec monte pneumatique mixte. Dimensions : 10 J x 20 à l'avant, pneumatiques 275/40 R 20 ; 11 J x 20 à l'arrière, pneumatiques 315/35 R 20.



**Jantes en alliage léger 19" (48 cm) style 447 à rayons en W** avec monte pneumatique mixte. Dimensions : 9 J x 19 à l'avant, pneumatiques 255/50 R 19 ; 10 J x 19 à l'arrière, pneumatiques 285/45 R 19.



**Jantes en alliage léger 19" (48 cm) style 448 à rayons multiples.** Dimensions : 9 J x 19, pneumatiques 255/50 R 19.



**Jantes en alliage léger 19" (48 cm) style 449 à rayons étoile.** Dimensions : 9 J x 19, pneumatiques 255/50 R 19.



**Jantes en alliage léger 19" (48 cm) style 450 à rayons en V.** Dimensions : 9 J x 19, pneumatiques 255/50 R 19. De série sur la BMW X5 xDrive50i.



**Jantes en alliage léger 20" (51 cm) style 491 à rayons étoile** en noir brillant avec monte pneumatique mixte. Dimensions : 10 J x 20 à l'avant, pneumatiques 275/40 R 20 ; 11 J x 20 à l'arrière, pneumatiques 315/35 R 20.



**Jantes BMW Individual en alliage léger 20" (51 cm) style 551 I à rayons en V** avec monte pneumatique mixte. Dimensions : 10 J x 20 à l'avant, pneumatiques 275/40 R 20 ; 11 J x 20 à l'arrière, pneumatiques 315/35 R 20.



**Volant gainé cuir avec touches multifonctions** pour le téléphone, l'autoradio et le régulateur de vitesse. **Volant chauffant.** La couronne du volant se réchauffe rapidement sur simple pression d'un bouton. Un équipement particulièrement appréciable en hiver.



**Volant Sport gainé cuir,** noir, à 3 branches, avec touches multifonctions et insert en chrome perlé. La **Direction ActiveDrive à démultiplication variable** vous offre une précision, une agilité et un confort parfaits dans toutes les situations de conduite. Indisponible sur les BMW X5 M50d, X5 sDrive25d, X5 xDrive25d et X5 xDrive40e.



**Volant M gainé cuir** avec touches multifonctions, jante en cuir nappa noir et profilage des pouces.



**Volant gainé cuir BMW Individual** reprenant le design du volant Sport gainé cuir, avec application en bois identique aux inserts décoratifs BMW Individual choisis.

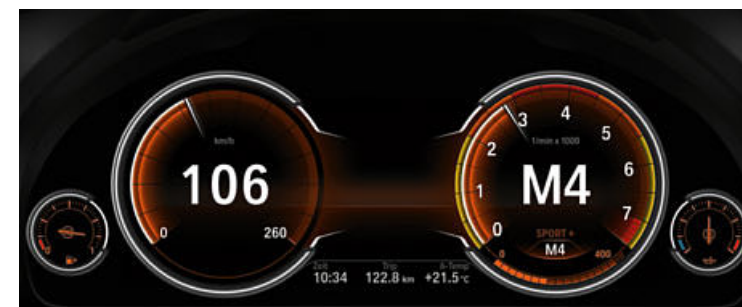

L'**instrumentation « Black Panel » avancée** avec diagonale d'écran de 10,25" (26 cm) offre une mise en scène visuelle impressionnante de l'expérience de conduite. Le système affiche au choix trois modes différents avec des couleurs et un graphisme spécifiques : ECO PRO, COMFORT et SPORT.



**Affichage Tête Haute HUD couleur<sup>1</sup>.** Il projette les informations de conduite essentielles directement dans le champ de vision du conducteur. Vous restez ainsi concentré sur la route. Il affiche notamment la vitesse instantanée de la voiture et les instructions de navigation, les indications de limitation de vitesse avec interdiction de dépassement (option), les messages de l'unité de contrôle et les informations ayant trait aux fonctions d'info-divertissement.

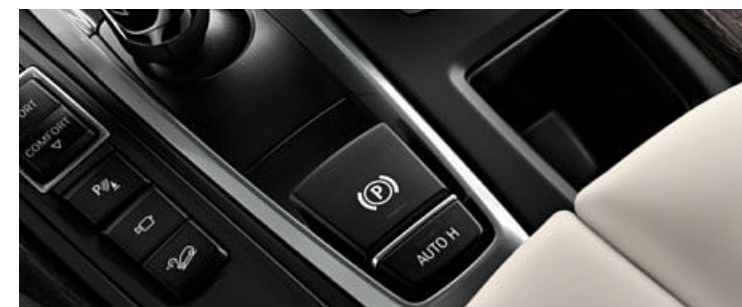

Le **frein de stationnement avec fonction de maintien automatique du véhicule à l'arrêt Auto Hold** est activé aisément via une touche dans la console centrale. Le frein est automatiquement relâché dès que le conducteur appuie sur la pédale d'accélérateur. La fonction de maintien automatique du véhicule à l'arrêt Auto Hold assiste le conducteur, par exemple en circulation en accordéon ou lors d'un démarrage en côte en empêchant la voiture d'avancer ou de reculer inopinément.



**Boîte de vitesses automatique à 8 rapports.** L'étagement particulièrement serré des rapports permet un déploiement de puissance optimal à toutes les vitesses. Cela réduit nettement la consommation de carburant tout en vous offrant encore plus de sportivité et de dynamisme.

<sup>1</sup> Lisibilité réduite avec des lunettes de soleil polarisées.

\* Pour découvrir le détail des équipements de série, le contenu des Finitions ainsi que les options et leur prix, veuillez vous reporter à la brochure Tarifs de ce modèle. La brochure Tarifs est également disponible en téléchargement sur [www.bmw.fr](http://www.bmw.fr), rubrique « Demander une brochure ».

## Principaux équipements.



**Système de vision nocturne BMW « Night Vision » avec éclairage dynamique des piétons « Dynamic Light Spot ».** Il retransmet sur l'écran de contrôle, à l'aide d'une caméra thermique, les images de personnes ou d'animaux se trouvant à plusieurs centaines de mètres. Dès que le système détecte des personnes ou des animaux dans la zone critique, un signal d'alarme s'affiche et l'un des projecteurs « Dynamic Light Spot » braque un faisceau lumineux sur les piétons ou les animaux en danger. En cas d'urgence, un signal sonore est par ailleurs déclenché tandis que le pré-freinage est amorcé pour une efficacité maximale.



**Pack BMW ConnectedDrive<sup>1</sup>.** Il comprend la Navigation multimédia Professional, les Services ConnectedDrive ainsi que la Connectivité avancée. Les Services comprennent entre autres l'Information Trafic en Temps Réel RTTI, la Conciergerie permettant de contacter le Centre d'Appel BMW à tout moment, BMW TeleServices<sup>2</sup>, qui transmet directement à votre Réparateur agréé les informations concernant les opérations de service et d'entretien, ou encore les services « Ma BMW à distance », qui permettent de commander diverses fonctions<sup>3</sup> de votre voiture via le Centre d'Appel BMW ou un smartphone doté de l'application My BMW Remote.



Le **Pack Advanced Safety<sup>3</sup>** comprend l'Avertisseur de franchissement de ligne avec Avertisseur de risque de collision, le régulateur de vitesse actif ACC+ avec fonction Stop&Go (photo ci-dessus) et la nouvelle fonction pilote automatique en embouteillage, l'Avertisseur d'angle mort ainsi que la Protection active des occupants. Le Pack Advanced Safety regroupe ainsi l'ensemble des aides à la conduite disponibles sur la BMW X5.



Le **sélecteur de mode de conduite permet de choisir entre le mode standard COMFORT**, le mode ECO PRO axé sur l'efficacité et les modes SPORT et SPORT+ pour une conduite encore plus dynamique. Le mode ECO PRO optimise, le cas échéant, les points de passage des rapports de la boîte de vitesses automatique, et adapte la commande de chauffage et de climatisation de manière intelligente pour une efficacité accrue.



« **Controler** » **iDrive Touch.** Le pavé tactile intégré dans le « Controler » permet de saisir des caractères avec le doigt, par exemple pour entrer des adresses dans le système de navigation (partie intégrante de la Navigation multimédia Professional).



**Applications en céramique**, entre autres pour le sélecteur de boîte de vitesses, le « Controler » iDrive à l'avant, les boutons du réglage de la climatisation et du volume de l'autoradio. Confère à l'habitacle un cachet unique et haut de gamme.



La **connectivité avancée** sans fil avec recharge par induction propose un pack de téléphonie complet avec Bluetooth et préparation pour hotspot Wi-Fi.<sup>4</sup> L'**interface Bluetooth avec port USB** permet de connecter sans fil des téléphones portables compatibles Bluetooth à la voiture et d'utiliser des sources audio compatibles.



« **Surround View** ». Pour la première fois, le système « Surround View » affiche une vue reconstituée à 360° de la BMW dans son environnement. Cette nouvelle fonctionnalité est possible grâce à une caméra supplémentaire implantée à l'avant de la BMW qui fait également office de caméra d'intersections permettant d'aborder sereinement les croisements manquant de visibilité. L'image filmée par les caméras s'affiche sur l'écran de contrôle.



**Système de manœuvres entièrement automatiques « Park Assist ».** Il facilite les créneaux. Les places de stationnement suffisamment grandes s'affichent sur l'écran de contrôle et peuvent être sélectionnées. Si le conducteur exerce une pression prolongée sur la touche correspondante, le système l'aide activement dans les manœuvres en passant les vitesses, en tournant le volant, en accélérant et en freinant.



La **caméra de recul** affiche l'image de la zone située à l'arrière de la voiture sur l'écran de contrôle. Le conducteur est en outre aidé par des lignes interactives et l'affichage des obstacles.



Les **radars de stationnement avant et arrière PDC** vous permettent de vous garer plus facilement dans des espaces limités.



**Affichage des fonctions xDrive<sup>5</sup>.** Affiché sur le combiné d'instrumentation et l'écran de contrôle les informations importantes pour une conduite en dehors des sentiers battus. Outre la fonction boussole (uniquement en combinaison avec la Navigation multimédia Professional), le système représente de façon numérique et graphique l'angle de dévers, ou encore l'angle d'inclinaison.

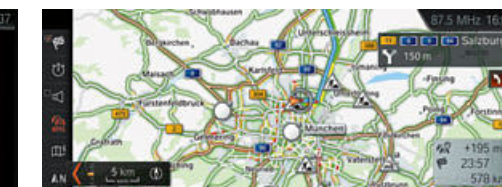

L'**Information Trafic en Temps Réel RTTI** fournit quasiment en temps réel des informations concernant les conditions de circulation sur autoroutes, voies rapides et routes secondaires ainsi que dans de nombreuses agglomérations urbaines.



**Pilote automatique en embouteillage.** Sur autoroute, le système régule la vitesse, maintient la distance de sécurité et garde la voiture sur sa file, de manière autonome et jusqu'à 60 km/h (uniquement disponible avec le Pack Advanced Safety).



L'**Avertisseur d'angle mort** avertit le conducteur lors des changements de voie à l'aide de signaux visuels et de vibrations dans le volant dès qu'il détecte des véhicules situés dans l'angle mort ou sur la voie adjacente.



La **fonction TV** permet de recevoir la télévision numérique avec télétexte et guides électroniques des programmes lorsque la voiture est à l'arrêt.

<sup>1</sup> Pour de plus amples informations sur BMW ConnectedDrive, en particulier sur la durée et le coût des services, veuillez consulter le site Internet [www.bmw.fr/connecteddrive](http://www.bmw.fr/connecteddrive) ou la brochure Tarifs.

<sup>2</sup> Pour la BMW X5 xDrive40e iPerformance, des fonctions spécifiques aux véhicules hybrides sont disponibles via les services eDrive.

<sup>3</sup> Le fonctionnement du système peut être limité dans l'obscurité et en cas de brouillard.

<sup>4</sup> Pour plus d'informations sur les périphériques compatibles à l'adresse [www.bmw.fr/bluetooth](http://www.bmw.fr/bluetooth)

<sup>5</sup> Indisponible sur la BMW X5 sDrive25d.

## Principaux équipements.\*



La **planche de bord en cuir** est habillée sur le dessus de cuir Walknappa « Schwarz ». En combinaison avec les hauts de contre-porte en cuir Walknappa « Schwarz », sa finition haut de gamme confère à l'habitacle une note particulièrement luxueuse.



**Planche de bord en cuir BMW Individual.** La partie supérieure de la planche de bord et les hauts de contre-porte sont habillés de cuir Walknappa « Schwarz » ou « Scotch » foncé<sup>1</sup>. La partie inférieure de la planche de bord est habillée de cuir Merino dans la teinte de garnissage BMW Individual choisie. La planche de bord et les hauts de contre-porte sont ornés de surpiqûres contrastantes. Uniquement en combinaison avec le cuir Merino fine fleur BMW Individual.



**Ciel de pavillon « Anthrazit ».** Avec montants de pare-brise, centraux, de custode et arrière, pare-soleil et poignées de pavillon en noir.



**Système Hi-Fi Harman Kardon** avec amplificateur numérique de 600 W, égalisation spécifique au véhicule et haut-parleurs avec application chromée.



La **station multimédia arrière Professional** comprend deux écrans 10,2" (25,9 cm), indépendants et inclinables, et un lecteur Blu-ray. Pendant le trajet, elle permet d'utiliser le système de navigation et de surfer sur Internet (avec un contrat de téléphonie mobile actif). Elle s'utilise via une télécommande et permet de raccorder des lecteurs MP3, des consoles de jeu ou des casques\* (avec ou sans câble).



**Touches de raccourci** permettant d'enregistrer et d'activer les fonctions les plus souvent utilisées par le conducteur et le passager avant, tels le répertoire téléphonique, les destinations du système de navigation ou encore les stations de radio. Au nombre de huit, ces touches de raccourci placées sur la console centrale sont facilement accessibles.



**Climatisation automatique 2 zones à fonctionnalités étendues** (photo ci-dessus) avec régulation automatique de la température et du débit d'air (séparée pour le conducteur et le passager avant), filtre microporeux, capteur de buée, recyclage automatique de l'air AUC, ventilation auxiliaire et fonction de chaleur résiduelle.

**Climatisation automatique 4 zones.** Mêmes fonctions que la climatisation automatique 2 zones à fonctionnalités étendues avec aérateurs dans les montants centraux et réglage individuel de la température à l'arrière via une commande séparée avec affichage spécifique.



Le **kit éclairage** comprenant de nombreuses sources lumineuses à LED instaure dans l'habitacle une atmosphère raffinée, propice à la détente. Le mode bienvenue, qui génère un tapis de lumière éclairant la zone devant les portes, se traduit à l'intérieur par un design lumineux équilibré à partir de sources directes et indirectes de couleur bleue, blanche et orange.



**Système Hi-Fi Surround Sound Bang & Olufsen.** Comportant 16 haut-parleurs de 1 200 W, il offre une acoustique exceptionnelle grâce au traitement des signaux Dirac Dimensions™. Possibilité de choisir entre les deux environnements acoustiques « Studio » et « Expanded ». L'expérience sonore s'enrichit en outre d'une dimension visuelle avec le rétro-éclairage du haut-parleur central escamotable et deux haut-parleurs d'aigus à l'avant.



Ouvert, le **toit panoramique en verre** aère parfaitement l'habitacle. Fermé, il continue à le baigner de lumière et garantit une atmosphère agréable. S'ouvrant et se refermant de manière entièrement automatique sur pression d'un bouton ou via la clé radiocommandée, coulissant et entrebâillable, il est doté d'un store pare-soleil et d'un déflecteur.

<sup>1</sup> « Schwarz » en combinaison avec les teintes de garnissage « Amarobraun », « Muskat » et « Criollobraun » ; « Scotch » foncé en combinaison avec les teintes « Rauchweiss » et « Taupe ».

\* Pour découvrir le détail des équipements de série, le contenu des Finitions ainsi que les options et leur prix, veuillez vous reporter à la brochure Tarifs de ce modèle. La brochure Tarifs est également disponible en téléchargement sur [www.bmw.fr](http://www.bmw.fr), rubrique « Demander une brochure ».

## Principaux équipements.\*



**Sièges Advanced Comfort pour conducteur et passager avant** avec appuis-tête actifs et nombreux réglages électriques permettant d'adapter individuellement la partie supérieure du dossier, la longueur de l'assise et la hauteur des appuis-tête. L'équipement comprend en outre un réglage du soutien lombaire et une fonction mémoires pour le conducteur et le passager.



**Banquette arrière coulissante à fonctionnalités étendues<sup>1</sup>**. Elle se distingue par un garnissage particulièrement confortable et propose de nombreux réglages individuels. L'angle d'inclinaison du dossier des sièges arrière gauche et droit présente une plage de variation de 10° sur six niveaux de réglage. Les sièges arrière peuvent également coulisser de 80 mm dans le sens longitudinal selon le rapport 60/40. Cela permet d'augmenter l'espace aux genoux ou la capacité de chargement en cas de besoin. La banquette arrière rabattable en 3 parties 40/20/40 de série est conservée.



**La troisième rangée<sup>1</sup>** de sièges garantit une utilisation plus flexible de l'espace. Elle se compose de deux sièges rabattables individuellement dans le sens de la marche. Pour un accès pratique, la deuxième rangée de sièges, avec les sièges confort à l'arrière de série dans cet équipement, peut être rabattue vers l'avant grâce à la fonction Easy-Entry. En outre, la troisième rangée comprend une console centrale avec deux porte-gobelets ainsi qu'un chauffage d'appoint pour l'espace aux pieds (non disponible en association avec la combinaison cuir/Alcantara et tissu Twill).



**Banquette arrière** fractionnable et rabattable en 3 parties (40/20/40). Elle offre davantage de possibilités de transport et permet de configurer plus librement la surface d'assise et le compartiment à bagages. Accoudoir central avec deux porte-boissons intégrés.



La capacité du **compartiment à bagages** peut varier de 650 à 1 870 litres en rabattant la deuxième rangée de sièges.



**Sièges Advanced pour conducteur et passager avant.** Maintien optimal grâce aux flancs proéminents et réglage manuel de la longueur d'assise. Réglage électrique de la position longitudinale du siège et de l'inclinaison de l'assise, ainsi que de la hauteur des appuis-tête.



**Sièges de série** pour conducteur et passager avant avec réglage électrique de la position longitudinale du siège et de l'inclinaison de l'assise, ainsi que de la hauteur des sièges et des appuis-tête.



**Sièges avant chauffants.** Chauffage de la surface d'assise et du dossier à trois niveaux de réglage.



L'option **Sièges avant électriques** permet d'amener aisément les sièges dans les positions souhaitées. La fonction mémoire permet d'activer à tout moment sur pression d'un bouton les réglages personnalisés pour le siège conducteur et les rétroviseurs extérieurs.



**Sièges avant à ventilation active.** Ils augmentent nettement le confort grâce aux ventilateurs situés sur la surface d'assise et dans le dossier.



**Kit rangement.** Il comprend entre autres deux prises 12 V, un compartiment à lunettes dans le rétroviseur intérieur ainsi qu'un vide-poches dans l'accoudoir central à l'arrière. Dans le compartiment à bagages : deux glissières d'arrimage, quatre œilletons d'arrimage<sup>1</sup>, des courroies de serrage gauche/droite, un filet élastique avec crochets de fixation des deux côtés, des crochets multifonctions et un filet sur la paroi latérale.



**Rangements** dans les portes avant et arrière, compartiment de rangement avec couvercle rabattable à côté du volant, boîte à gants, compartiment pour clés, compartiment avec couvercle en deux parties sous l'accoudoir central avant et bac de rangement<sup>1</sup> sous le plancher du compartiment à bagages.

\* Pour découvrir le détail des équipements de série, le contenu des Finitions ainsi que les options et leur prix, veuillez vous reporter à la brochure Tarifs de ce modèle. La brochure Tarifs est également disponible en téléchargement sur [www.bmw.fr](http://www.bmw.fr), rubrique « Demander une brochure ».

<sup>1</sup> Non disponible pour la BMW X5 xDrive40 iPerformance.

## Principaux équipements.\*



**Sac à skis<sup>1</sup>.** Pour transporter en toute sécurité jusqu'à 4 paires de skis ou 3 snowboards sans salir l'habitacle et tout en préservant deux places confortables sur la banquette arrière. Le sac se retire facilement et peut être utilisé en dehors du véhicule. Peu encombrant, il se range dans sa housse fournie, derrière l'accoudoir, lorsque vous n'en avez plus besoin. Indisponible en combinaison avec le pack 7 places.



Les stores **pare-soleil** pour les vitres latérales arrière se déroulent et s'enroulent manuellement. Ils protègent aussi bien de l'ardeur des rayons du soleil que des regards indiscrets.



**4 porte-gobelets.** Deux avec cache coulissant dans la console centrale et deux dans l'accoudoir central arrière.

Le **kit fumeurs** comprend un allume-cigare et un cendrier à l'avant.



**Porte-bouteille.** Pour ranger des bouteilles d'1,5 l à l'avant et d'1 l à l'arrière, dans les compartiments latéraux.



**Accès Confort.** Permet de verrouiller et de déverrouiller la voiture sans manipuler la clé radiocommandée mais aussi d'ouvrir/fermer le hayon électrique. Inclut également l'éclairage des poignées de porte extérieures avant et arrière.

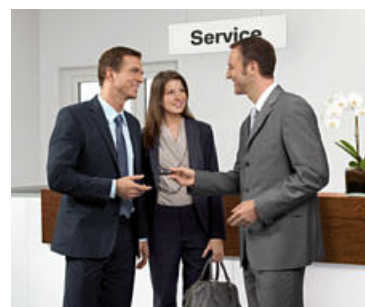

**BMW Service Inclusive.** Votre Partenaire BMW tient à votre disposition une solution intelligente pour vous aider à maîtriser vos coûts d'entretien. Avec BMW Service Inclusive, vous payez une fois et bénéficiez sans autres frais d'une prise en charge des opérations d'entretien courantes pendant une durée et un kilométrage déterminés. Plus de détails sur : [www.bmw.fr/bsi](http://www.bmw.fr/bsi)



**BMW Welt.** Prendre possession de sa voiture au BMW Welt, à Munich, fait partie des plus beaux moments dans la vie d'un automobiliste. Rendez-le inoubliable dans le cadre d'un programme personnalisé. Plus d'informations sur [www.bmw-welt.com](http://www.bmw-welt.com)

## Accessoires BMW M Performance.

Opter pour une BMW, c'est opter pour la sportivité, le dynamisme et l'innovation technologique. Autant de valeurs qui ne laissent place à aucun compromis et que vous pouvez rendre encore plus manifestes avec la ligne d'accessoires BMW M Performance. Une multitude de composants techniques et esthétiques ayant trait à l'aérodynamisme, aux trains roulants, au poste de conduite et à la transmission vous permettent de vivre la fascination automobile avec encore plus

d'intensité. La ligne BMW M Performance est faite pour ceux qui désirent exprimer leur passion pour les prouesses technologiques. Votre Concessionnaire BMW se fera un plaisir de vous renseigner sur la gamme d'accessoires BMW M Performance et de vous remettre un catalogue spécial. Pour plus d'informations :

[www.bmw.fr/performance](http://www.bmw.fr/performance)



**Jantes en alliage léger 21" (53 cm) BMW M Performance style 310 M à rayons doubles.**



**Coques de rétroviseurs extérieurs en carbone BMW M Performance.**



**Flap arrière BMW M Performance et diffuseur arrière en carbone BMW M Performance.**



**Volant BMW M Performance II en Alcantara.**



**Insert en carbone BMW M Performance pour le sélecteur de boîte automatique.**



**Repose-pied en inox BMW M Performance, surface des pédales en inox BMW M Performance.**



**Calandre noire BMW M Performance, coques de rétroviseurs extérieurs en carbone BMW M Performance, lame avant en carbone BMW M Performance, films adhésifs pour bas de caisse BMW M Performance, jantes 21" (53 cm) BMW M Performance style 599 M à rayons doubles, bicolores, freins 19" (48 cm) BMW M Performance en bleu.**

<sup>1</sup> Indisponible sur la BMW X5 xDrive40e.

\* Pour découvrir le détail des équipements de série, le contenu des Finitions ainsi que les options et leur prix, veuillez vous reporter à la brochure Tarifs de ce modèle. La brochure Tarifs est également disponible en téléchargement sur [www.bmw.fr](http://www.bmw.fr) rubrique « Demander une brochure ».

		xDrive35i	xDrive50i	sDrive25d	xDrive25d	xDrive30d	xDrive40d	M50d	xDrive40e
--	--	-----------	-----------	-----------	-----------	-----------	-----------	------	-----------

Poids									
Poids à vide selon norme EU <sup>1</sup>	kg	2 105	2 250	2 070	2 115	2 145	2 185	2 265	2 305
Poids total admissible	kg	2 745	2 890	2 710	2 755	2 785	2 825	2 905	2 980
Charge utile	kg	715	715	715	715	715	715	715	750
Poids remorquable autorisé non freiné <sup>2</sup>	kg	750	750	750	750	750	750	750	750
Poids remorquable autorisé freiné sur pente maxi de 12 % <sup>2</sup>	kg	3 500	3 500	2 700	2 700	3 500	3 500	3 500	2 700
Poids remorquable autorisé freiné sur pente maxi de 8 % <sup>2</sup>	kg	3 500	3 500	2 700	2 700	3 500	3 500	3 500	2 700

Moteur <sup>3,4</sup>									
Cylindres/soupapes		6/24	8/32	4/16	4/16	6/24	6/24	6/24	4/16
Cylindrée	cm <sup>3</sup>	2 979	4 395	1 995	1 995	2 993	2 993	2 993	1 997
Puissance/régime	ch (kW)/ tr/min	306 (225) 5 800–6 400	450 (330) 5 500–6 000	231 (170) 4 400	231 (170) 4 400	258 (190) 4 400	313 (230) 4 400	381 (280) 4 000–4 400	245 (180) 5 000–6 500
Couple maxi/régime	Nm/ tr/min	400 1 200–5 000	650 2 000–4 500	500 1 500–3 000	500 1 500–3 000	560 1 500–3 000	630 1 500–2 500	740 2 000–3 000	350 1 250–4 800

Puissance cumulée moteur électrique eDrive									
Puissance maximale/régime	ch (kW)/ tr/min	–	–	–	–	–	–	–	113 (83) 3 170
Puissance cumulée	ch (kW)	–	–	–	–	–	–	–	313 (230)
Couple cumulé	Nm	–	–	–	–	–	–	–	450

Transmission								
Mode de propulsion	Transmission intégrale	Transmission intégrale	Essieu arrière	Transmission intégrale	Transmission intégrale	Transmission intégrale	Transmission intégrale	Transmission intégrale
Boîte de vitesses de série	8 rapports Steptronic	8 rapports Steptronic	8 rapports Steptronic	8 rapports Steptronic	8 rapports Steptronic	8 rapports Steptronic	8 rapports Steptronic	8 rapports Steptronic

Performances									
Vitesse maximale (sur circuit)	km/h	235	250 <sup>5</sup>	220	220	230	236	250 <sup>5</sup>	210
Vitesse maximale en mode électrique	km/h	–	–	–	–	–	–	–	120 <sup>5</sup>
Accélération 0–100 km/h	s	6,5	4,9	7,7	7,7	6,8	5,9	5,3	6,8

Consommation <sup>3,4</sup>									
Cycle urbain	l/100 km	11,2–11,3	12,9–13,0	5,9	6,2	6,7–6,8	6,8	7,2	–
Cycle extra-urbain	l/100 km	6,9	7,7–7,8	4,9–5,0	5,2–5,3	5,5	5,5–5,6	6,2	–
Cycle mixte	l/100 km	8,5	9,6–9,7	5,3–5,4	5,6	5,9–6,0	6,0	6,6	3,3–3,4
Émissions de CO <sub>2</sub>	g/km	197–199	224–226	139–141	146–148	156–158	157–159	173	77–78
Capacité du réservoir, env.	l	85	85	85	85	85	85	85	85

Capacité batterie haute tension									
Type/capacité brute	kWh	–	–	–	–	–	–	–	Li-Ion/9,2
Autonomie électrique (NEDC) <sup>7</sup>	km	–	–	–	–	–	–	–	31
Temps de recharge (avec BMW i Wallbox Pure/Pro)	h	–	–	–	–	–	–	–	<3 <sup>8</sup>
Temps de recharge (avec prise domestique)	h	–	–	–	–	–	–	–	<5 <sup>8</sup>

Roues									
Dimensions pneumatiques AV/AR	255/55 R 18 V	255/50 R 19 W	255/55 R 18 V	255/55 R 18 V	255/55 R 18 V	255/55 R 18 V	275/40 315/35 R 20 W	255/55 R 18 V	
Dimensions jantes AV/AR	8,5 J x 18	9 J x 19	8,5 J x 18	8,5 J x 18	8,5 J x 18	8,5 J x 18	9 J / 10 J x 19	8,5 J x 18	
Matériau	Alliage léger	Alliage léger	Alliage léger	Alliage léger	Alliage léger	Alliage léger	Alliage léger	Alliage léger	

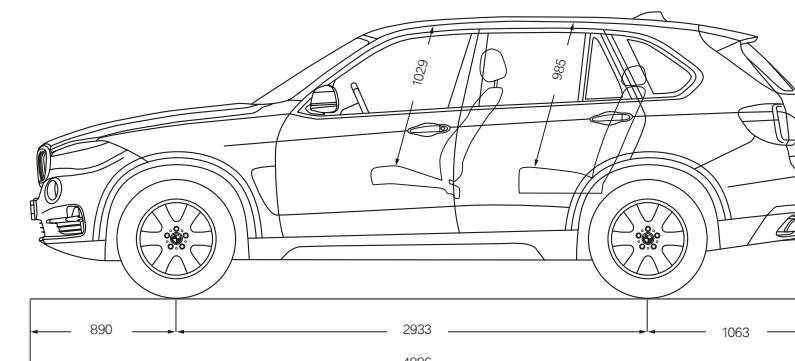
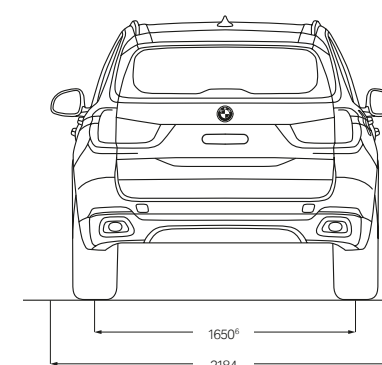
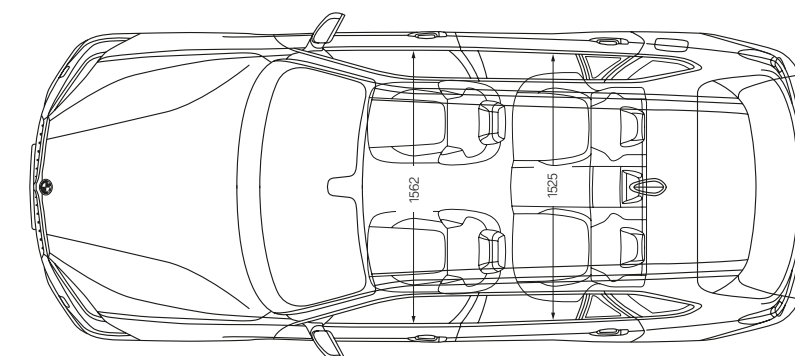
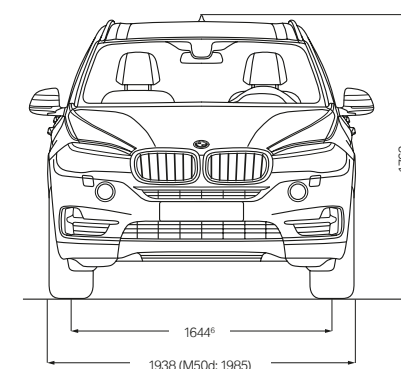

Toutes les cotes sont indiquées en millimètres. Hauteur indiquée avec antenne de toit. Capacité du coffre à bagages : 650–1 870 litres (500–1 720 litres sur la BMW X5 xDrive40e).

<sup>1</sup> La valeur indiquée tient compte d'un réservoir rempli à 90 %, de 68 kg pour le conducteur et 7 kg pour les bagages. Le poids à vide indiqué est celui de la version de base comportant l'équipement de série. Ce poids augmente avec les équipements en option.

<sup>2</sup> Uniquement avec un crochet d'attelage monté d'usine. Dans le cas contraire, le poids remorquable maximal s'élève à 2 700 kg plus 140 kg au point d'attelage.

<sup>3</sup> BMW recommande l'utilisation de supercarburant sans plomb à 95 d'indice RON au minimum. Des carburants à 91 d'indice RON ou plus avec une teneur en éthanol maximale de 10 % peuvent être également utilisés. Les performances et les consommations mentionnées ci-dessus se rapportent à un fonctionnement avec carburant à 98 d'indice RON. Tous les modèles Diesel sont optimisés pour le fonctionnement au gazole sans soufre.

<sup>4</sup> Tous les moteurs satisfont à la norme antipollution EU6. Les consommations sont calculées sur la base du cycle européen. Le cycle mixte se compose pour un tiers de la distance de conduite en cycle urbain et pour deux tiers de conduite en cycle extra-urbain. Les émissions de CO<sub>2</sub> sont également indiquées. Les chiffres de consommation peuvent augmenter en fonction des équipements optionnels. Les consommations de carburant et les émissions de CO<sub>2</sub> dépendent de la taille de roues.

<sup>5</sup> Autolimitée électroniquement.

<sup>6</sup> Voie de la BMW X5 xDrive50i : 1 640 mm à l'avant et 1 646 mm à l'arrière. Voie de la BMW X5 M50d : 1 662 mm à l'avant et 1 702 mm à l'arrière.

<sup>7</sup> L'autonomie dépend de différents facteurs comme le style de conduite, le type de route emprunté, la température extérieure, le chauffage/la climatisation, le préchauffage de la batterie.

<sup>8</sup> En fonction de l'installation électrique locale. Le temps indiqué correspond à une recharge à 80 % de la capacité maximale.

## LE SERVICE BMW.

En acquérant une BMW, vous obtenez par la même occasion la garantie de bénéficier d'un Service Après-Vente parfait et d'une gamme complète de prestations. Ainsi, le **Condition Based Service CBS** surveille en permanence l'état des principales pièces d'usure et des liquides essentiels au bon fonctionnement de votre automobile et vous avertit, en cas de besoin, par l'affichage d'un message correspondant au tableau de bord. Résultat : vous ne vous rendez chez votre Concessionnaire que lorsqu'un passage à l'atelier est effectivement nécessaire.

### SERVICES BMW.



**BMW Service Inclusive :** Avec les contrats d'entretien BMW Service Inclusive, vous profitez pleinement du plaisir de conduire, dans le monde entier, chez tous les Concessionnaires ou Réparateurs Agréés BMW participant au programme. En effet, les coûts liés à l'entretien, aux révisions et au remplacement des pièces d'usure de votre véhicule sont alors pris en charge, et ce, pendant la durée de votre choix. Plus d'informations à l'adresse [www.bmw.fr/bsi](http://www.bmw.fr/bsi)

**BMW Repair Inclusive :** Lors de l'achat d'une BMW neuve, les contrats d'extension de garantie BMW Repair Inclusive vous permettent de prolonger la garantie constructeur au-delà des 2 ans. Si vous le souhaitez, vous pouvez rouler l'esprit tranquille quatre ans supplémentaires (jusqu'au 6<sup>ème</sup> anniversaire de la voiture). Plus d'informations à l'adresse [www.bmw.fr/bsi](http://www.bmw.fr/bsi)

### EXPÉRIENCES BMW.



**BMW TV :** Découvrez toute la diversité de la marque BMW grâce à [www.bmw.tv](http://www.bmw.tv). Par le biais de reportages et de portraits, vous restez au fait des dernières informations dans les domaines de l'automobile, de l'innovation, du sport et du lifestyle.



**Expérience de conduite BMW :** Plus vous maîtrisez votre BMW, plus grand est le plaisir de la conduire. En profitant de nos offres, vous apprendrez à conduire sur des revêtements aux limites des possibilités physiques et saurez à quoi faire attention pour maîtriser votre voiture même en conditions extrêmes. Plus d'informations sur [www.bmw.fr](http://www.bmw.fr)



**BMW & VOUS :** Votre espace client entièrement dédié pour vivre intensément l'esprit BMW. Découvrez chaque mois des articles exclusifs qui vous dévoilent les secrets les plus captivants de BMW. Bénéficiez d'informations et

de services autour de votre BMW et restez en contact avec votre Concessionnaire. Profitez de privilèges clients sélectionnés spécialement par BMW pour vous surprendre. Rejoignez-nous dès maintenant sur [www.bmwetvous.fr](http://www.bmwetvous.fr)



**BMW TeleServices :** Grâce au Condition Based Service, vous êtes informé automatiquement par l'affichage d'un message au tableau de bord de l'échéance d'une opération de maintenance. Avec votre accord, les principales données du véhicule sont automatiquement communiquées à BMW. Votre Concessionnaire ou Réparateur Agréé BMW accède à ces données et, le cas échéant, vous contacte gratuitement pour convenir avec vous d'un rendez-vous. L'utilisation de BMW TeleServices est assujettie aux options Appel d'Urgence Intelligent ou Services ConnectedDrive. Vous pouvez désactiver ce service à tout moment. Plus d'informations à l'adresse [www.bmw.fr/teleservices](http://www.bmw.fr/teleservices)



**BMW Welt :** La réception d'une voiture au BMW Welt est l'un des plus beaux moments de la vie d'un automobiliste. Faites de ce moment une journée inoubliable et savourez la remise de votre nouvelle BMW, dans le cadre d'un programme conçu pour vous. Avec l'usine historique BMW, le musée BMW et le BMW Welt, vous plongez directement au coeur d'un passé passionnant, d'un présent à couper le souffle et d'un futur spectaculaire. Plus d'informations sur [www.bmw-welt.com](http://www.bmw-welt.com)



**Événements BMW :** Retrouvez tous les événements organisés par BMW sur [www.bmw.fr](http://www.bmw.fr)



**BMW Financial Services :** Le financement sur mesure. BMW Financial Services vous offre des concepts séduisants de LOA, de financement et d'assurance. Pour de plus amples informations, vous pouvez consulter la brochure Tarifs ou le site [www.bmw.fr/fs](http://www.bmw.fr/fs), ou encore demander à votre Concessionnaire BMW de vous faire une offre personnalisée.

Un crédit vous engage et doit être remboursé, vérifiez vos capacités de remboursement avant de vous engager.



**BMW Magazine :** Informations et divertissement. Entrez dans le monde exclusif de BMW par le biais d'articles et de reportages relatifs à l'univers de la marque et de ses produits. En acquérant une nouvelle automobile, vous recevrez gratuitement ce magazine deux fois par an.



**Configurateur BMW :** Depuis le moteur jusqu'aux équipements en passant par les teintes, configurez votre voiture de rêve à l'adresse [www.bmw.fr/configurateur](http://www.bmw.fr/configurateur)

Votre BMW y est prise en charge par les professionnels du **Service BMW** qui l'examinent à l'aide de **technologies d'atelier ultramodernes** et effectuent les opérations de maintenance ou les réparations qui s'imposent en utilisant exclusivement des **Pièces d'Origine BMW**. Vous pouvez ainsi compter sur votre BMW pour assurer la pérennité de votre plaisir de conduire en France, où nous sommes représentés par près de **200 Concessionnaires et Réparateurs Agréés** membres du réseau BMW France, et dans plus de 150 pays avec plus de 3 300 Prestataires BMW.

### SERVICES FINANCIERS BMW.

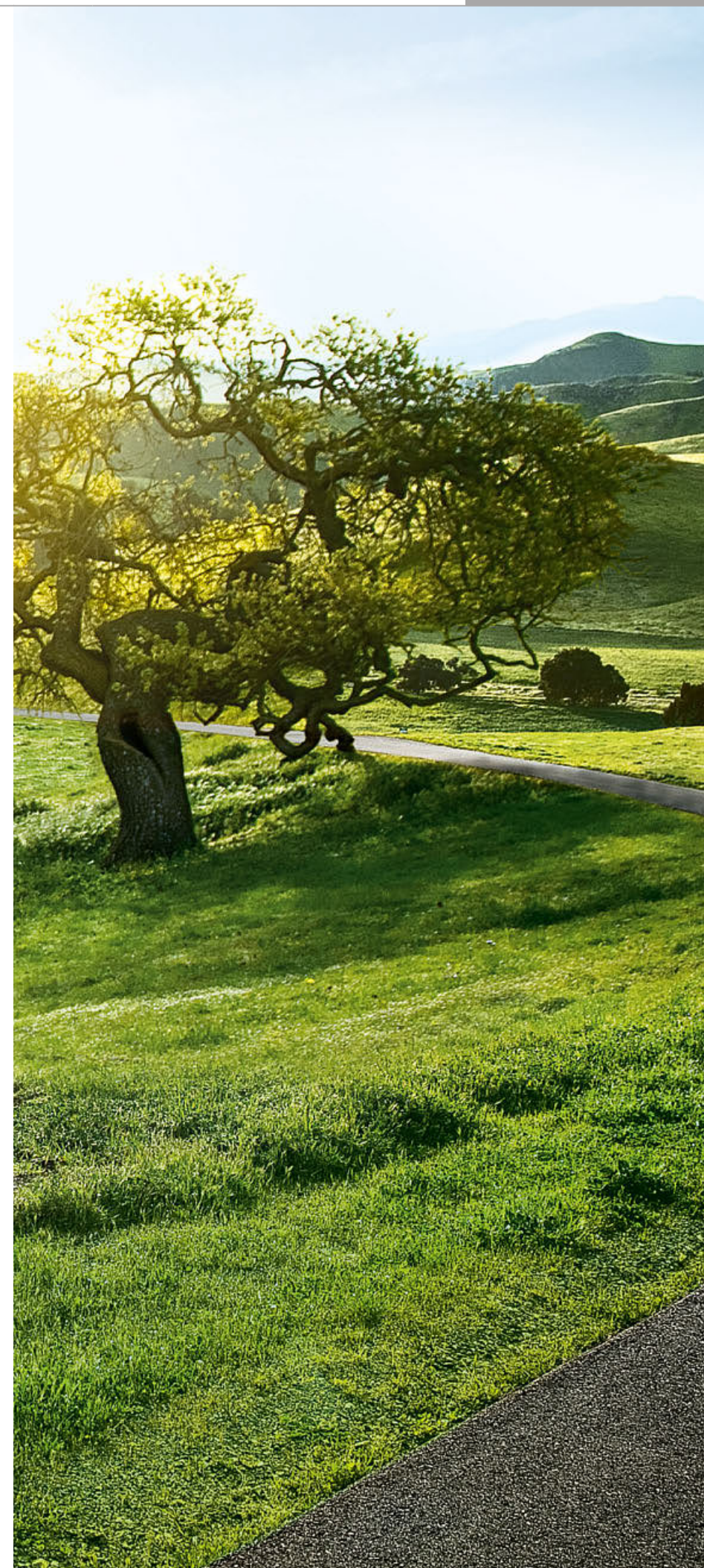

## FAÇONNER L'AVENIR DE MANIÈRE RESPONSABLE.

En 2016, le Groupe BMW a été une nouvelle fois distingué à l'Indice Dow Jones du développement durable comme le constructeur automobile le plus performant en termes de développement durable. Il est ainsi la seule entreprise de la branche automobile répertoriée depuis l'existence de l'indice. Le développement de concepts de véhicules efficaces et de processus de production respectueux de l'environnement, jusqu'au recyclage, sont au coeur de notre philosophie de développement. Grâce à BMW EfficientDynamics et aux véhicules électriques, nous avons réduit les émissions de CO<sub>2</sub> de notre flotte européenne de véhicules neufs de plus de 41 % entre 1995 et aujourd'hui. Nous avons en outre réduit la consommation d'eau et d'énergie dans la production de 33 % entre 2006 et 2015, et avons l'ambition de la réduire de 45 % d'ici 2020. En ce qui concerne nos autres objectifs de gestion des ressources (COV, eaux usées industrielles et déchets), nous avons atteint l'objectif de 45 % dès 2014 et continuons de nous améliorer. Dans notre usine de production de moteurs à Steyr, notre fabrication ne produit aucune eau usée depuis 2007. Bien entendu, chacun de nos véhicules peut être facilement recyclé ou revalorisé au terme de sa phase d'utilisation. Pour la reprise de votre ancienne voiture, adressez-vous à votre partenaire BMW. Pour de plus amples informations, rendez-vous sur notre site Internet

[www.bmw.fr/efficientdynamics](http://www.bmw.fr/efficientdynamics)



Le plaisir  
de conduire

Ce document présente le descriptif des versions, équipements et possibilités de configuration des voitures (dotation d'équipements de série ou options) tels qu'elles sont commercialisées par BMW AG pour le marché allemand. Les équipements et possibilités de configuration concernant les équipements de série et les options des différents modèles peuvent varier après le bouclage rédactionnel du présent document le 15/11/2016 ainsi que dans d'autres pays de l'Union Européenne. Votre concessionnaire BMW se tient à votre disposition pour vous fournir de plus amples informations. Sous réserve d'erreurs et de modifications tant au niveau de la conception que de l'équipement.

© BMW AG, Munich/Allemagne, réf. 99 98 0 003 009. Reproduction même partielle, interdite sans autorisation écrite de BMW AG, Munich.

4 11 005 052 30 Avril 2017 BM. Imprimé en Allemagne 2017.



Avec Ecofolio  
tous les papiers  
se recyclent.