



THE 5

BERLINE
TOURING

TARIFS AU 04/03/2021.

RESPONSABILITÉ SOCIÉTALE
ET ENVIRONNEMENTALE.

ÊTRE PREMIUM ET RESPONSABLE, PREUVES À L'APPUI.

Chez BMW Group, nous pensons qu'aujourd'hui, un constructeur automobile ne peut être Premium sans mettre la protection de l'environnement et du climat au cœur de ses engagements.

Dès 1973, nous avons créé une direction du Développement Durable au sein de BMW Group.

Notre mission : accélérer notre transition vers une mobilité durable, respectueuse de la planète et de ses ressources.



UNE APPROCHE RESPONSABLE TOUT AU LONG DU CYCLE DE VIE DE NOS VOITURES.

APPROVISIONNEMENT ET PRODUCTION



- Achat direct des approvisionnements en cobalt et lithium pour garantir une extraction respectueuse des droits humains et de l'environnement.
- Aucune terre rare dans nos moteurs électriques de 5^e génération.
- 100% d'énergie renouvelable dans toutes nos usines dans le monde.

USAGE



- Une flotte émettant moins de CO₂ que les objectifs ambitieux fixés par l'Union Européenne.
- Un programme inédit "BMW Points" pour encourager la conduite en mode électrique des modèles hybrides rechargeables.
- Intégration accélérée de motorisations alternatives électriques ou hybrides pour tous nos modèles phares.

RECYCLAGE



- Tous les véhicules BMW Group recyclables à 95% conformément à la réglementation.
- À l'usine BMW de Leipzig, réutilisation des batteries usagées de nos véhicules électriques pour stocker la production du site en électricité éolienne.
- Avec notre partenaire français SNAM, revalorisation à plus de 70% des déchets de batteries haute tension usagées.

À L'HORIZON 2030, DES OBJECTIFS TOUJOURS PLUS AMBITIEUX.

33
%

Réduire de 33% les émissions de CO₂ de chaque véhicule, sur l'ensemble du cycle de vie. Soit 40 millions de tonnes de CO₂, une économie équivalente aux émissions de l'industrie anglaise pendant 1 an !

30
MDS

30 milliards d'euros investis d'ici 2025 en R&D pour développer des technologies plus durables.

N°1

Être la référence des constructeurs en matière d'économie circulaire :
• Accélérer l'intégration de matières recyclées : + 50% pour l'aluminium, + 25% pour l'acier + 20% pour le thermoplastique.
• Recycler les batteries à 96%.

0
CO₂

Dès 2021, atteindre la neutralité carbone dans 100% de nos sites de production.

10
MILLIONS

Dès 2024, 100% d'électricité verte pour la production des cellules de batteries : 10 millions de tonnes de CO₂ économisées.

100
%

100% des voitures produites dans notre usine historique de Munich seront électriques.

DES ENGAGEMENTS MESURÉS ET RECONNUS.

- BMW Group est reconnu comme l'entreprise automobile la plus durable au monde selon la notation internationale "Dow Jones Sustainability Indices World and Europe (DJSI)".
- Selon la plateforme Autoéco, BMW Group est le constructeur le plus actif en France en termes de déclaration de déchets d'atelier avec 92% de son réseau de concessions actif.

Member of
**Dow Jones
Sustainability Indices**
Powered by the S&P Global CSA



SOMMAIRE.

MOTORISATIONS	10
ÉQUIPEMENTS DE SÉRIE	18
FINITIONS	20
TARIFS ET LOYERS	28
ÉQUIPEMENTS OPTIONNELS	32
NUANCIERS	
TEINTES EXTÉRIEURES	37
DESIGN INTÉRIEUR	38
JANTES	40
ACCESSOIRES D'ORIGINE	41
CONTRATS BMW SERVICE	42
CARACTÉRISTIQUES TECHNIQUES	44

NOUVELLE
BMW SÉRIE 5 BERLINE.
SPORTIVE ET ÉLÉGANTE.



@BMWFrance



@BMWFrance



@bmwfrance

Nouvelle BMW Série 5 Berline dans la teinte de carrosserie "Phytonicblau" présentée avec options.



NOUVELLE
BMW SÉRIE 5 TOURING.
PUISSANTE ET POLYVALENTE.

Nouvelle BMW Série 5 Touring dans la teinte de carrosserie "Sophistograu", présentée avec options.

RECONNAÎT VOTRE VOIX. RÉPOND À VOS ATTENTES.

BMW INTELLIGENT PERSONAL ASSISTANT* :
UN ASSISTANT PERSONNEL TOUJOURS À VOS CÔTÉS.



*Équipement disponible en option.

1. MOTORISATIONS

LES MOTORISATIONS DISPONIBLES.

AGILITÉ, RAPIDITÉ, SOBRIÉTÉ.

Tous les nouveaux modèles BMW Série 5 sont équipés de moteurs **BMW TwinPower Turbo** combinant dynamisme et efficacité grâce à des systèmes d'injection de pointe, une gestion variable de la puissance et une technologie de suralimentation maîtrisée.

Ces moteurs, inspirés par la technologie **BMW EfficientDynamics**, permettent un déploiement de puissance et des réponses spontanées dès les bas régimes, tout en se montrant sobres et peu polluants.

BMW EfficientDynamics rassemble un ensemble de technologies influant sur la motorisation, la conception générale de la voiture et la gestion intelligente de l'énergie.

La technologie 4 roues motrices exclusive BMW xDrive répartit en continu le couple moteur sur les roues avant et arrière. Vous gagnez en motricité et en sécurité, avec réduction du sous-virage et du survirage.

La direction ActiveDrive à 4 roues directrices disponible (en option) associe une démultiplication asservie à l'angle de braquage sur l'essieu avant à des roues arrière directrices. À faible vitesse, ces dernières braquent dans le sens inverse des roues avant pour plus de maniabilité et d'agilité. À partir d'environ 60 km/h, les roues arrière braquent dans le même sens que les roues avant pour augmenter la stabilité et le confort.

Le Contrôle de la Transmission intervient en courbe pour transmettre davantage de couple aux roues extérieures au virage qu'aux roues intérieures et ralentir ces dernières. Résultat : une sécurité et un comportement dynamique améliorés.

Les systèmes de régulation du comportement dynamique vous assistent dans les situations délicates : l'**ABS** permet de conserver la manœuvrabilité de la voiture en cas de freinage d'urgence. **Le système anti-patinage DSC** (Contrôle Dynamique de la Stabilité) évite les pertes d'adhérence en freinant individuellement les roues.

OPTEZ POUR UN STYLE DE CONDUITE.

En option, vous pouvez adapter la suspension de votre véhicule à votre style de conduite :

Les Suspensions SelectDrive M¹ abaissent la caisse de 10 mm, pour conjuguer confort, dynamisme et sécurité. Le conducteur peut sélectionner son mode de conduite : mode ECO PRO, COMFORT, SPORT ou ADAPTIVE (analyse la route et choisit le mode de conduite approprié).

Les Suspensions DirectDrive¹ avec abaissement d'environ 10 mm se caractérisent par une configuration sportive des trains roulants avec des ressorts de suspension plus courts et des amortisseurs plus fermes.

¹Équipement disponible en option.



NOUVELLE BMW SÉRIE 5 BERLINE.

	Puissance	Moteur	Boîte de vitesses automatique 8 rapports	Accélération 0-100 km/h (sec.)	Consommation mixte combinée* (l/100 km)	Emissions de CO ₂ combinées* (g/km)
DIESEL						
518d	150 ch	4 cyl.	de série	8,8	4,7 - 5,5	124 - 145
520d	190 ch	4 cyl.	de série	7,2	4,7 - 5,6	124 - 146
520d xDrive	190 ch	4 cyl.	de série	7,2	5,0 - 5,8	131 - 152
530d	286 ch	6 cyl.	de série	5,6	5,1 - 5,8	133 - 153
530d xDrive	286 ch	6 cyl.	de série	5,4	5,4 - 6,2	141 - 162
ESSENCE						
520i	184 ch	4 cyl.	de série	7,9	6,1 - 7,1	140 - 162
M550i xDrive 	530 ch	8 cyl.	de série	3,8	10,3 - 11,0	235 - 251
HYBRIDE RECHARGEABLE						
520e	204 ch	4 cyl.	de série	7,9	1,3 - 1,8	30-41
530e	292 ch	4 cyl.	de série	5,9	1,3 - 1,8	30-42
530e xDrive	292 ch	4 cyl.	de série	5,9	1,6 - 2,2	36 - 49
545e xDrive	394 ch	6 cyl.	de série	4,6	1,6 - 2,2	37 - 51



NOUVELLE BMW SÉRIE 5 TOURING.

	Puissance	Moteur	Boîte de vitesses automatique 8 rapports	Accélération 0-100 km/h (sec.)	Consommation mixte combinée* (l/100 km)	Emissions de CO ₂ combinées* (g/km)
DIESEL						
518d	150 ch	4 cyl.	de série	9,2	5,0 - 5,7	132 - 149
520d	190 ch	4 cyl.	de série	7,6	5,0 - 5,8	132 - 151
520d xDrive	190 ch	4 cyl.	de série	7,6	5,3 - 6,0	139 - 158
530d	286 ch	6 cyl.	de série	5,7	5,4 - 6,0	142 - 158
530d xDrive	286 ch	6 cyl.	de série	5,6	5,8 - 6,5	151 - 170
ESSENCE						
520i	184 ch	4 cyl.	de série	8,3	6,6 - 7,4	150 - 170
HYBRIDE RECHARGEABLE						
520e	204 ch	4 cyl.	de série	8,2	1,5 - 1,9	34 - 43
530e	292 ch	4 cyl.	de série	6,1	1,5 - 1,9	35 - 43
530e xDrive	292 ch	4 cyl.	de série	6,1	1,8 - 2,2	41 - 51

*Depuis le 1^{er} septembre 2018, les véhicules légers neufs sont réceptionnés en Europe sur la base de la procédure d'essai harmonisée pour les véhicules légers (WLTP) qui permet de mesurer une consommation de carburant et des émissions de CO₂ plus réalistes que la procédure NEDC précédemment utilisée.

1. MOTORISATIONS



ZOOM SUR LES MOTORISATIONS HYBRIDES RECHARGEABLES.

Les Nouvelles BMW 520e, 530e, 530e xDrive Berline et Touring et 545e xDrive Berline offrent le meilleur des deux mondes : Hybride pour vos longs parcours, le week-end ou en vacances... Électrique la semaine, puisqu'il suffit de quelques heures de recharge, même sur une simple prise domestique, pour bénéficier au quotidien de parcours 100% électriques !

HYBRIDE POUR UNE MOBILITÉ SANS LIMITE.



30-51
G/KM



1.3-2.2
L/100KM

Respect de l'environnement
Vous réduisez votre consommation de carburant et vos émissions de CO₂.



Autonomie sans limite
Le moteur thermique assure une autonomie sans limite pour les longs trajets.



Auto-rechargeable
Le système hybride se recharge lors des phases de décélération et de freinage.

RECHARGEABLE POUR UNE VRAIE EXPÉRIENCE ÉLECTRIQUE.



JUSQU'À 61* KM

Des trajets 100% électriques
Grâce à la capacité de la batterie, sans bruit et sans émission de CO₂.



Recharge simple et rapide
4 H 18 sur une simple prise domestique pour recharger votre batterie à 80% !

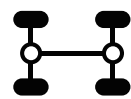

2 moteurs
propulsant les roues arrières ou les 4 roues (modèles avec transmission intégrale xDrive).

* Autonomie en mode électrique WLTP pour BMW 520e et 530e Berline.

PUISSANCE ET SOBRIÉTÉ.

Le système Hybride Rechargeable équipant les Nouvelles BMW 520e, 530e, 530e xDrive Berline et Touring et 545e xDrive Berline comprend :

- 1 Le moteur essence BMW TwinPower Turbo :
 - 163 ch / 4 cylindres pour BMW 520e
 - 184 ch / 4 cylindres pour BMW 530e et BMW 530e xDrive
 - 286 ch / 6 cylindres pour BMW 545e xDrive Berline
- 2 Le moteur électrique de 109 ch
- 3 La batterie lithium-ion haute tension rechargeable

Le système Hybride Rechargeable optimise la coordination des deux moteurs selon le niveau de charge de la batterie et le mode de gestion du système hybride que vous choisissez (via les touches de sélection de mode de conduite). Le moteur électrique peut propulser la voiture à lui tout seul ou seconder le moteur thermique.

La transmission 4 roues motrices xDrive vous garantit une motricité hors-pair et une excellente tenue de route.

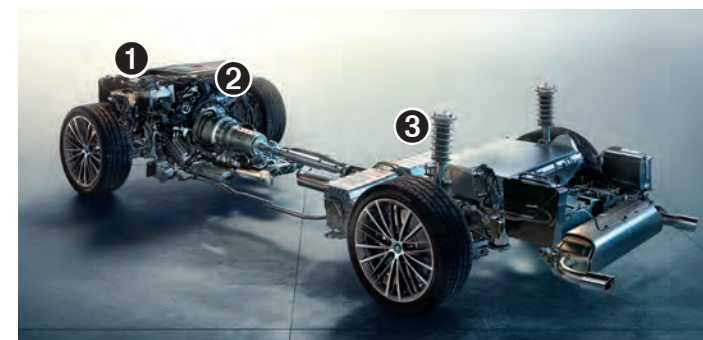

520e / BERLINE et TOURING

204
CH

7.9
SEC / 0-100 KM/H

1.3-1.9
L/100 KM

530e - 530e xDRIVE / BERLINE et TOURING

292
CH

5.9
SEC / 0-100 KM/H

1.3-2.2
L/100 KM

545e xDRIVE / BERLINE

394
CH

4.6
SEC / 0-100 KM/H

1.6-2.2
L/100 KM

61
KM

Vous parcourez jusqu'à 61 km* en tout-électrique, jusqu'à 140 km/h et même jusqu'à 63 km en ville, avec le plaisir d'une conduite silencieuse sans émission locale de CO₂.

L'autonomie en mode électrique dépend de nombreux facteurs :



Style de conduite

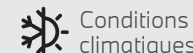

Conditions climatiques



Équipements

ÉQUIPEMENTS SPÉCIFIQUES.

Design.

- Sortie d'échappement simple gauche-droite de 90 mm
- Jantes alliage léger 17" style 618 à rayons en V (Berline)
- Jantes alliage léger 18" style 619 (Touring)

Connectivité.

- Services eDrive Connected

Confort et Fonctionnalités.

- Avertisseur sonore pour piétons
- Câble de recharge Domestique (5 m)
- Câble de recharge T2-T2 (1 phase - 5 m)
- Mode XtraBoost : le moteur électrique seconde temporairement le moteur thermique avec une puissance additionnelle jusqu'à 41 ch (BMW 530e et BMW 530e xDrive uniquement)
- Touches de sélection de modes de conduite



Les touches de sélection de modes de conduite vous permettent de sélectionner le mode de fonctionnement du système hybride :

- HYBRID : En mode HYBRID STANDARD et HYBRID ECO PRO, le véhicule se déplace en mode hybride, c'est-à-dire en combinant le moteur thermique et le moteur électrique.
- ELECTRIC : En mode ELECTRIC STANDARD et ELECTRIC INDIVIDUAL, le véhicule est propulsé uniquement par le moteur électrique.
- BATTERY CONTROL : permet de préserver l'autonomie électrique pour une étape ultérieure du trajet.



L'instrumentation hybride vous informe de tout ce qui se passe dans la voiture sur le plan électrique.



La prise de recharge est protégée par une bague d'étanchéité. L'anneau à LED qui l'entoure indique le niveau de charge de la batterie.

1. MOTORISATIONS



RECHARGER SA BATTERIE, SIMPLE ET RAPIDE.

3 MODES DE RECHARGE.



**À DOMICILE
OU AU TRAVAIL**

Une simple prise domestique suffit. Pour plus de confort et de rapidité, vous pouvez faire installer une WallBox BMW.



EN VILLE

Votre véhicule se recharge aisément sur les bornes publiques à l'aide d'un câble spécifique.



**EN
CONDUISANT**

Le mode SAVE BATTERY permet de recharger votre batterie ou de maintenir son niveau de charge à 90% en utilisant le moteur thermique.

DES TEMPS DE RECHARGE TOUJOURS MAÎTRISÉS.

	0 à 80%	0 à 100%
PRISE DOMESTIQUE	4H18	6H00
WALLBOX BMW OU	2H36	3H36
BORNE PUBLIQUE		



VOS SERVICES CONNECTÉS POUR REPÉRER LES BORNES.

Système de navigation BMW.

Via sa connexion 4G de série, l'écran du système de navigation met à jour quotidiennement les nouveaux emplacements de recharge.

Application smartphone My BMW.

Via l'application My BMW, nous vous indiquons les bornes de recharge et, d'un simple clic, vous les recevez comme destination.

Lorsque votre véhicule est branché, vous pouvez contrôler à distance l'autonomie électrique et le niveau de charge en temps réel.

VOS AVANTAGES FISCAUX.

POUR TOUS :

Pas de Malus CO₂

Largement sous le seuil des 133 g (WLTP 2021), les Nouvelles BMW Série 5 Hybrides Rechargeables sont exemptées de Taxe sur le CO₂.

Exonération totale ou partielle des frais de carte grise

- Dans la plupart des départements, la Carte Grise est gratuite (hors frais de gestion et d'envoi).
- Dans les autres départements, son coût sera divisé de moitié.

EN PLUS, POUR LES PROFESSIONNELS :

Pas de Taxe sur les Véhicules de Société (TVS)

Avec des émissions comprises entre 30 et 51 g CO₂/km, les professionnels peuvent être intégralement exonérés de Taxe sur les Véhicules de Société sur la quasi-totalité des Nouvelles BMW Série 5 Hybrides Rechargeables.

Récupération de la TVA sur l'essence

Avec l'alignement progressif sur le régime de TVA du gazole, la TVA sur l'essence est récupérable à hauteur de 80%.

Plafond d'amortissement réhaussé du prix de la batterie

Grâce à la réintégration de la batterie, les nouvelles BMW Série 5 Hybrides Rechargeables bénéficient d'un plafond à 28 272,34 €.

VOTRE NOUVEAU PROGRAMME "BMW POINTS".

Le programme de fidélité BMW Points vous permet de gagner des points pour chaque kilomètre parcouru en mode 100% électrique avec votre Nouvelle BMW Hybride Rechargeable.

Collectez-les et échangez-les dans l'application My BMW avec votre compte BMW Charging afin d'obtenir des recharges gratuites.

INSTALLEZ UNE WALLBOX CHEZ VOUS EN TOUTE SIMPLICITÉ.



Nos partenaires ChargeGuru et Zeplug vous conseillent sur la solution la plus adaptée et son installation.

Ils sont à votre écoute du lundi au vendredi de 9h à 19h.

EN MAISON INDIVIDUELLE

ChargeGuru vous accompagne de A à Z : visite technique et devis gratuits, installation éligible à toutes les subventions.



Fourniture et pose à partir de 1 095 € TTC⁽¹⁾⁽²⁾

01 76 44 01 21 - bmw@chargeguru.com

EN RÉSIDENCE COLLECTIVE

Zeplug s'occupe des démarches auprès du syndic et propose une solution sans coût pour la copropriété, en installant à ses frais une alimentation dédiée.



Fourniture et pose à partir de 499 € TTC⁽¹⁾⁽³⁾

Abonnement sans engagement, électricité verte incluse à partir de 19,90 € TTC/mois

01 86 26 63 60 - bmw@zeplug.com

PROFITEZ DE VOS AIDES*.

TVA réduite à 5,5%

Crédit d'impôt

pour l'installation d'un système de recharge : **75% du montant des travaux, plafonné à 300 €**

Jusqu'à 960 € de prime ADVENIR si vous êtes en copropriété.

(1) TVA à 5,5 %. Prix net après déduction de l'aide ADVENIR et du crédit d'impôt Borne de recharge de 300 € (sous réserve d'éligibilité).

(2) Tarif pour une Wallbox BMW 3,7 kW dans une configuration d'installation simple.

(3) Pour une borne de recharge Zeplug. (Fourniture et pose d'une Wallbox BMW à partir de 799 € TTC).

* Sous réserve d'éligibilité. Voir conditions avec votre installateur.



ZOOM SUR LA NOUVELLE BMW M550i xDRIVE BERLINE



PLAISIR SANS LIMITE.

La Nouvelle BMW M550i xDrive Berline fait preuve d'un dynamisme remarquable, tout en conservant une motricité exemplaire.

BMW M est synonyme de sportivité à l'état pur et la nouvelle BMW M550i xDrive Berline en est l'incarnation. L'ambition : porter la performance à la perfection, dans les moindres détails.



En avance sur son temps.

La Nouvelle BMW M550i xDrive Berline procure des qualités dynamiques stupéfiantes et des poussées d'adrénaline à chaque accélération. Grâce aux techniques les plus modernes, une propulsion et des composants de suspension innovants, elle affiche des performances impressionnantes en faisant preuve d'un dynamisme de classe supérieure.

Le moteur 8 cylindres M TwinPower Turbo délivre une puissance de 530 ch transmise au sol grâce à la boîte de vitesses M Sport à 8 rapports et le Différentiel autobloquant M Sport.



PUISSANCE

530
CH



COUPLE

750
NM



0-100 KM/H

3.8
SEC

LES ÉQUIPEMENTS SPÉCIFIQUES.

Design.

- Calandre avec applications en Cerium Grey
- Coques de rétroviseurs Cerium Grey
- Ciel de pavillon M Anthracite
- Éclairage d'ambiance
- Enjoliveurs d'échappement de forme trapézoïdale à gauche et à droite, en Cerium Grey
- Inserts décoratifs M Aluminium Rhombic Smoke Grey avec baguette d'accentuation chrome brillant perlé
- Jantes alliage 19" style 664M Cerium Grey, pneus mixte RSC
- Lèvre aérodynamique M, sur la malle de coffre arrière
- Pack Advanced Full LED
- Pack aérodynamique M
- Shadow Line M brillant
- Seuils de porte avec désignation "M550i xDrive", à l'avant et à l'arrière
- Tissu Rhombic / Alcantara, Anthracite / Schwarz

Sécurité et dynamisme.

- Boîte de vitesses automatique Sport à 8 rapports avec Steptronic et palettes au volant
- Différentiel autobloquant M Sport
- Feux de route anti-éblouissement
- Freins M Sport
- Suspensions DirectDrive

Confort et Fonctionnalités.

- Climatisation automatique 4 zones à fonctionnalités étendues
- Connectivité avancée sans fil avec HotSpot Wi-Fi et recharge sans fil par induction
- **Park Assist**
- Sièges avant électriques à mémoires conducteur
- Sièges Advanced pour conducteur et passager avant
- Sièges avant chauffants
- Système Hi-Fi Harman Kardon

ASSISTANCE À LA CONDUITE
Plus de détails page 34

Connectivité.

- BMW Live Cockpit Navigation Pro

SERVICES CONNECTÉS
Plus de détails page 26



Freins M Sport.

Les Freins M Sport à étriers fixes à 4 pistons à l'avant et étriers flottants mono-piston à l'arrière, peints en bleu avec logo M, comportent des disques surdimensionnés offrant une puissance de freinage particulièrement élevée.



Suspensions DirectDrive.

Les Suspensions DirectDrive se distinguent par un abaissement de la caisse d'environ 10 mm. Elles sont en outre équipées de ressorts plus courts, d'amortisseurs plus fermes et de stabilisateurs plus rigides. Cette association permet d'obtenir un comportement encore plus direct, favorisant une conduite très sportive.

Différentiel Autobloquant M Sport.

Via un blocage multidisques piloté par électronique, il compense le différentiel de vitesse de rotation entre les roues arrière : il optimise ainsi la motricité et la tenue de route lors des changements de voie, les accélérations en sortie de virage, dans les virages à allure soutenue et sur les revêtements présentant des coefficients d'adhérence différents.

LES ÉQUIPEMENTS DE SÉRIE.

NOUVELLES BMW SÉRIE 5 BERLINE ET TOURING.

DESIGN

- Inserts décoratifs Oxyde Silver Dark mat avec baguette d'accentuation chrome brillant perlé
- Jantes en alliage léger 17" style 618 à rayons en V (Berline)
- Jantes en alliage léger 18" style 619 (Touring)
- Sellerie tissu Junction Anthracite
- Tapis de sol en velours
- Volant sport gainé cuir

Spécifiques à la BMW Série 5 Touring :

- Rails de toit noir mat

FONCTIONNALITÉS

- ABS
- Accoudoir central arrière avec 2 porte-gobelet
- Airbag passager désactivable via la clé
- Airbags conducteur et passagers + airbags latéraux AV + airbags de tête AV et AR
- Alarme antivol
- Allumage automatique des projecteurs
- Banquette arrière rabattable 40/20/40
- Boîte de vitesses automatique à 8 rapports avec Steptronic (sur toutes les motorisations)
- Clés radiocommandées à mémorisation automatique des réglages "Personal Profile"
- Climatisation automatique 2 zones à fonctionnalités étendues
- Contrôle Dynamique de la Traction DTC et Contrôle Dynamique de Stabilité DSC
- Détecteur de pluie
- Détecteur de somnolence
- Feux stop dynamique à technologie LED
- Fixations ISOFIX pour sièges enfant à l'arrière

- Frein de parking électrique avec fonction Automatic Hold qui maintient le véhicule à l'arrêt sans action sur la pédale de frein
- Hybridation légère (48V) (hors BMW M550i xDrive Berline)
- Indicateur de pression des pneumatiques
- Projecteurs LED avec design lumineux pour fonction d'éclairage diurne et réglage automatique de la portée des projecteurs
- Radars de stationnement PDC AV/AR
- Régulateur de vitesse avec fonction freinage
- Rétroviseurs extérieurs rabattables électriquement et électrochrome côté conducteur
- Tuner DAB

Spécifiques à la BMW Série 5 Touring :

- Commande automatique du coffre (ouverture à distance de la malle de coffre via la clé et fermeture par la touche située sur le coffre ou la clé)
- Œillets d'arrimage dans le coffre à bagages
- Suspension pneumatique arrière avec correcteur d'assiette
- Vitre de hayon à ouverture séparée

Spécifiques aux BMW Série 5 Hybrides Rechargeables :

- Câble de recharge Domestique (5 m)
- Câble de recharge T2-T2 (1 phase - 5 m)
- Xtraboost (uniquement sur BMW 530e)

CONNECTIVITÉ

- BMW Live Cockpit Navigation Pro
- Pack Connected Pro

SERVICES CONNECTÉS
Plus de détails page 26



Nouvelle BMW 530e Berline dans la teinte de carrosserie "Schwarz" avec jantes 18" style 684.

CHOISISSEZ VOTRE FINITION.



FINITIONS. VUE D'ENSEMBLE.

Les Nouvelles BMW Série 5 Berline et Touring sont proposées dans 4 finitions dont 3 avec lignes personnalisées. Choisissez celle qui vous ressemble et personnalisez-la pour confectionner votre BMW Série 5.



**NOUVELLE BMW M550i
xDrive Berline**

Voir ses équipements
spécifiques page 16.

FINITIONS AVEC LIGNES
PERSONNALISÉES

+ LUXURY.
Élegante et raffinée.

M SPORT. +
Mythique et athlétique.

LOUNGE. +
Correspond
à l'équipement de série.

**+ BUSINESS
DESIGN.**
Réservée
aux professionnels.

Pour aller plus loin dans la personnalisation de votre Nouvelle BMW Série 5, vous pouvez choisir de nombreux équipements optionnels. Retrouvez les 3 packs que nous vous proposons et quelques options particulièrement innovantes à partir de la page 32 :

+ PACK INNOVATION.
Le must des technologies
innovantes.

+ PACK LIGHT & SAFETY.
Votre sécurité en tête.

+ PACK ÉVASION.
Votre confort longue distance.

3. FINITIONS

■ FINITION LUXURY.

NOUVELLE BMW SÉRIE 5 TOURING.



Nouvelle BMW 530d Touring dans la teinte de carrosserie "Mineralweiss" avec jantes 19" style 633.

Principales options en plus de l'équipement de série :

DESIGN

- Sellerie Cuir Dakota
- Jantes en alliage léger 18" style 632 à rayons en W
- Rails de toit noir mat
- Chrome Line extérieur
- Planche de bord en Sensatec noir
- Inserts décoratifs en bois précieux Finline Ridge
- Éclairage d'ambiance

FONCTIONNALITÉS

- Accès Confort
- Caméra de recul
- Connectivité avancée sans fil avec HotSpot Wi-Fi et recharge sans fil par induction
- **Park Assist**
- Sièges avant électriques à mémoires conducteur
- Sièges avant avec appui lombaire ajustable
- Sièges avant chauffants

**ASSISTANCE
À LA CONDUITE**
Plus de détails page 34



■ FINITION M SPORT.

NOUVELLE BMW SÉRIE 5 BERLINE.



Nouvelle BMW 530e Berline dans la teinte de carrosserie "Phytomicblau" avec jantes 20" style 846M.

Principales options en plus de l'équipement de série :

DESIGN

- Ciel de pavillon M Anthracite
- Inserts décoratifs M aluminium Rhombicle Smoke Grey
- Jantes alliage 18" style 662 M Ferricgrau pneus mixtes
- Pack aérodynamique M
- Rails de toit noir mat (Touring)
- Shadow Line M brillant
- Sièges Advanced pour conducteur et passager avant
- Tissu Rhombicle / Alcantara, Anthracite / Schwarz
- Volant M gainé cuir

FONCTIONNALITÉS

- Boîte de vitesses automatique à huit rapports avec Steptronic et palettes au volant (sur BMW 518d, 520d, 520d xDrive, 520i)
- Boîte de vitesses automatique à huit rapports Sport avec Steptronic et palettes au volant (sur BMW 530d et Hybrides Rechargeables)
- Caméra de recul
- Connectivité avancée sans fil avec HotSpot Wi-Fi et recharge sans fil par induction
- Éclairage d'ambiance
- Freins M Sport (à partir de BMW 530d et Hybrides Rechargeables)
- Pack Advanced Full LED
- Suspension DirectDrive
- **Park Assist**

**ASSISTANCE
À LA CONDUITE**
Plus de détails page 34

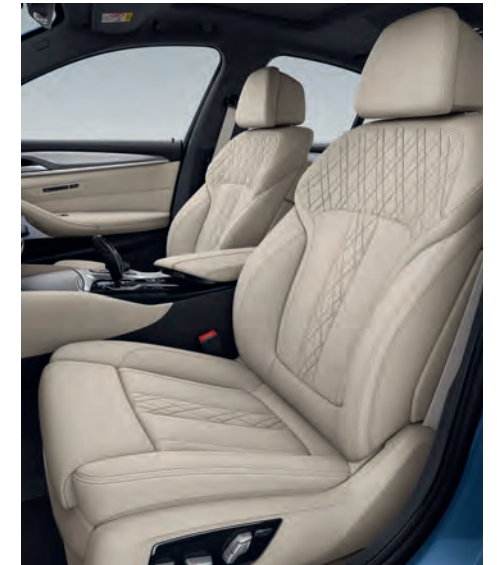

3. FINITIONS

□ FINITION BUSINESS DESIGN.

NOUVELLE BMW SÉRIE 5 TOURING.



Principales options en plus de l'équipement de série :

DESIGN

- Jantes alliage 18" style 844
- Rails de toit Noir mat
- Sellerie Cuir Dakota
- Teinte de carrosserie métallisée

FONCTIONNALITÉS

- Caméra de recul
- Connectivité avancée sans fil avec HotSpot Wi-Fi et recharge sans fil par induction
- Kit de réparation de pneus
- Pack Innovation
 - Affichage tête haute HUD couleur
 - BMW Display Key
 - Commande gestuelle BMW
- **Park Assist Plus**
 - Surround view 3D
 - Remote 3D view

**ASSISTANCE
À LA CONDUITE**
Plus de détails page 34

Nouvelle BMW 530d Touring dans la teinte de carrosserie "Sophistograu" avec jantes 18" style 844.



3. FINITIONS

ZOOM SUR VOS SERVICES CONNECTÉS.

MIEUX CONNECTÉ. ENCORE PLUS LIBRE.

Connectée en 4G à Internet via sa carte Sim intégrée, votre BMW vous propose un écosystème complet de services : navigation, télémaintenance, conciergerie, divertissement...

Grâce à des interfaces équipées de technologies d'Intelligence Artificielle, vous pilotez vos fonctionnalités de manière intuitive, tout en restant entièrement concentré sur votre conduite. Montez à bord d'un univers de services connectés !



SYSTÈME, INTERFACES ET SERVICES ESSENTIELS.

	BMW Live Cockpit Navigation Pro
Système d'exploitation BMW 7.0 avec Remote Software Upgrade (durée illimitée)	■
Connectivité sans fil	Bluetooth + Wifi
Connexions	2 ports USB
Affichage conducteur	Digital HD 12,3"
Écran central	Tactile 12,30"
Radio, lecteur MP3 et double tuner RDS	■
BMW iDrive Controller	■
BMW Intelligent Personal Assistant Assistant vocal intelligent, via l'expression "Dis BMW" ou un mot de commande personnalisé : - vous permet de piloter par la voix toutes vos fonctionnalités connectées - vous aide à connaître votre BMW et à l'utiliser de façon optimale - répond à toutes vos questions sur les fonctions et l'état de votre BMW	■
Téléservices BMW Vos services de télémaintenance intégrés : envoi d'informations à votre concessionnaire, préparation de la prochaine échéance d'entretien, demande d'assistance en cas de panne	■
Appel d'Urgence Intelligent Alerte automatiquement la centrale de surveillance BMW en cas d'accident : - Transmission de la position et d'informations sur la gravité des dommages - Peut être déclenché manuellement pour venir en aide à autre véhicule	■
Système de navigation BMW avec mise à jour des cartes de navigation Over the Air (3 ans)	■
BMW Connected Passerelle entre votre smartphone et votre BMW : - Envoyer vos destinations à votre BMW via l'application My BMW - Proposition automatique de l'itinéraire une fois à bord de la voiture	■
Fonctions Intelligentes (3 ans) - Contrôle par les passagers via leur smartphone de l'Infotainment ou de la climatisation à bord - Apprentissage des habitudes du conducteur, personnalisation de ses réglages d'accueil	■
ÉQUIPEMENT DES FINITIONS	Lounge inclus
M Sport Luxury Business Design M550i xDrive	inclus

PACK DE SERVICES ASSOCIÉS.

	Pack Connected Pro
"Ma BMW à Distance" (3 ans) - Transformer votre smartphone en télécommande de votre BMW : (dé)verrouillage, localisation de la voiture, appel de phares, ventilation, consultation de statuts de la voiture	■
Conciergerie (3 ans) - Service 24h/7j en français même si l'appel est émis depuis l'étranger - Renseignements, recherche et réservation d'hôtels ou de restaurants - Réception des informations directement dans le système de navigation	■
Information Trafic en Temps Réel (3 ans) Conditions de circulation et suggestion d'itinéraires (réseau européen)	■
Smartphone Intégration (durée illimitée) - Apple CarPlay™ : affiche et pilote vos applications iPhone telles que Téléphone, Musique, Messages, Plans... - Google Android Auto™ : affiche et pilote vos applications Android et utiliser la commande vocale "OK Google" pour téléphoner, obtenir un itinéraire, accéder aux contacts...	■
Amazon Alexa (3 ans) Commander la Smart Home, la météo, le calendrier, les actualités, les services de streaming comme Amazon Music, ou répondre à une question d'ordre général	■
In-Car Experiences (3 ans) Accéder via l'assistant vocal à un programme vitalisant ou relaxant à bord	■
Connected Navigation (3 ans) : - Aider à trouver un place de stationnement en voirie ou au parking - Trouver une borne de recharge électrique - Réserver sa borne de recharge	■
Connected Music (3 ans) : Retrouver votre compte premium Spotify directement dans le véhicule via la carte SIM intégrée	■
BMW Music (proposé à l'essai 3 mois) Accéder à plus de 60 millions de titres en streaming (uniquement dans la voiture) (puis souscription possible sur le ConnectedDrive Store pour 89€/an)	■
ÉQUIPEMENT DES FINITIONS	Lounge inclus
M Sport Luxury Business Design M550i xDrive	inclus

4. TARIFS ET LOYERS



TARIFS ET LOYERS.

NOUVELLE BMW SÉRIE 5 BERLINE.

Votre Nouvelle BMW 518d Berline M Sport à partir de 590 €/mois*.

Avec majoration du premier loyer de 7 100 €*. Entretien** et extension de garantie inclus.

***Exemple pour une Nouvelle BMW 518d Berline M Sport. Location Longue Durée sur 36 mois et pour 40 000 km intégrant l'entretien et l'extension de garantie. 36 loyers linéaires : 587,01 €/mois, et avec majoration du premier loyer de 7 006,74 €.**

Offre réservée aux particuliers, valable pour toute commande d'une Nouvelle BMW 518d Berline M Sport jusqu'au 31/03/2021 dans les concessions BMW participantes. Exclusion faite des montants relatifs aux bonus ou malus écologiques susceptibles de s'appliquer.

Sous réserve d'acceptation par BMW Financial Services - Département de BMW Finance - SNC au capital de 87 000 000 € - RCS Versailles B 343 606 448 TVA FR 65 343 606 448. Courtier en Assurances immatriculé à l'ORIAS n°07 008 883 (www.orias.fr).

Consommation mixte combinée : 4,7-5,5 l/100 km. Émissions de CO₂ combinées : 124-145 g/km selon la norme européenne WLTP.

Les valeurs d'émission de CO₂ et de consommation d'énergie mesurées sur la base du cycle d'homologation WLTP correspondent à des valeurs européennes. Renseignez-vous auprès de votre concessionnaire pour connaître les valeurs de consommation et d'émission de CO₂ correspondant aux véhicules configurés pour le marché français pour les modèles sur lesquels se porte votre intérêt.

**Hors pièces d'usure.

BMW SÉRIE 5 BERLINE

	Puissance	Puissance fiscale	Émissions de CO ₂ combinées* (g/km)	Malus*	Lounge	Luxury	M Sport	Business Design ¹
DIESEL								
518d	150 ch	8 CV	124 - 145	0 € - 310 €	49 000 €	54 950 €	55 600 €	53 300 €
520d	190 ch	10 CV	124 - 146	0 € - 330 €	52 450 €	58 400 €	59 050 €	56 750 €
520d xDrive	190 ch	10 CV	131 - 152	0 € - 740 €	55 100 €	61 050 €	61 700 €	59 400 €
530d	286 ch	17 CV	133 - 153	50 € - 818 €	61 300 €	67 250 €	68 000 €	65 600 €
530d xDrive	286 ch	17 CV	141 - 162	230 € - 1 761 €	63 950 €	69 900 €	70 650 €	68 250 €
ESSENCE								
520i	184 ch	10 CV	140 - 162	210 € - 1 761 €	51 450 €	57 400 €	58 050 €	55 750 €
M550i xDrive	530 ch	44 CV	235 - 251	30 000 €		 96 400 €		
HYBRIDE RECHARGEABLE								
520e	204 ch	9 CV	30 - 41	0 €	53 950 €	59 900 €	60 650 €	58 250 €
530e	292 ch	10 CV	30 - 42	0 €	59 550 €	65 500 €	66 250 €	63 850 €
530e xDrive	292 ch	10 CV	36 - 49	0 €	62 200 €	68 150 €	68 900 €	66 500 €
545e xDrive	394 ch	17 CV	37 - 51	0 €	71 850 €	77 800 €	78 550 €	76 150 €



* Depuis le 1^{er} septembre 2018, les véhicules légers neufs sont réceptionnés en Europe sur la base de la procédure d'essai harmonisée pour les véhicules légers (WLTP), procédure d'essai permettant de mesurer la consommation de carburant et les émissions de CO₂, plus réaliste que la procédure NEDC précédemment utilisée. Renseignez-vous auprès de votre concessionnaire pour connaître les valeurs d'émission de CO₂ correspondant aux véhicules configurés pour le marché français et le montant du malus en résultant pour les modèles sur lesquels se porte votre intérêt.

¹ Finition réservée aux seuls clients Entreprises.



BMW FINANCIAL SERVICES

LES AVANTAGES DE NOS SOLUTIONS PASSLEASE LOA ET PASSLEASE LLD.

-  **Zéro contrainte :** Quel que soit votre choix en fin de contrat, aucune démarche liée à la revente n'est nécessaire. Vous évitez les contraintes administratives liées à une transaction et les éventuels frais de dépréciation.
-  **Des économies :** Cette solution de financement vous permet aussi de maîtriser vos charges mensuelles. Si vous êtes un professionnel, il n'y a pas de comptabilisation du véhicule au bilan de la société : vous préservez votre capacité d'endettement.
-  **Des privilèges :** Avec les solutions PassLease LOA et PassLease LLD, BMW vous fait bénéficier de l'extension de garantie constructeur jusqu'à la fin de votre contrat pour tout financement d'une voiture neuve.

Pour connaître le détail des options disponibles sur la Nouvelle BMW Série 5 Berline ainsi que leur tarif, veuillez consulter notre site internet www.bmw.fr ou vous rapprocher de votre Concessionnaire BMW.

Les prix maximum conseillés, tels qu'ils figurent dans ce catalogue, comprennent le prix TTC du véhicule aux spécifications standard et les frais de préparation à la route du véhicule y compris les frais de transport et la fourniture des plaques d'immatriculation définitives. Les prix mentionnés dans le présent tarif ne concernent que les véhicules proposés à la vente par les Concessionnaires membres du réseau BMW Group France selon les spécifications propres au territoire français.

4. TARIFS ET LOYERS



NOUVELLE BMW SÉRIE 5 TOURING.

Votre Nouvelle BMW 518d Touring M Sport à partir de 620 €/mois*.

Avec majoration du premier loyer de 7 400 €*. Entretien et extension de garantie inclus.**

***Exemple pour une Nouvelle BMW 518d Touring M Sport. Location Longue Durée sur 36 mois et pour 40 000 km intégrant l'entretien et l'extension de garantie. 36 loyers linéaires : 618,46 €/mois, et avec majoration du premier loyer de 7 326,29 €.**

Offre réservée aux particuliers, valable pour toute commande d'une Nouvelle BMW 518d Touring M Sport jusqu'au 31/03/2021 dans les concessions BMW participantes. Exclusion faite des montants relatifs aux bonus ou malus écologiques susceptibles de s'appliquer.

Sous réserve d'acceptation par BMW Financial Services - Département de BMW Finance - SNC au capital de 87 000 000 € - RCS Versailles B 343 606 448 TVA FR 65 343 606 448. Courtier en Assurances immatriculé à l'ORIAS n°07 008 883 (www.orias.fr).

Consommation mixte combinée : 4,7-5,5 l/100 km. Émissions de CO₂ combinées : 124-145 g/km selon la norme européenne WLTP.

Les valeurs d'émission de CO₂ et de consommation d'énergie mesurées sur la base du cycle d'homologation WLTP correspondent à des valeurs européennes. Renseignez-vous auprès de votre concessionnaire pour connaître les valeurs de consommation et d'émission de CO₂ correspondant aux véhicules configurés pour le marché français pour les modèles sur lesquels se porte votre intérêt.

**Hors pièces d'usure.

BMW SÉRIE 5 TOURING

	Puissance	Puissance fiscale	Émissions de CO ₂ combinées* (g/km)	Malus*	Lounge	Luxury	M Sport	Business Design ¹
DIESEL								
518d	150 ch	8 CV	132 - 149	0 € - 450€	51 600 €	57 550 €	58 200 €	55 900 €
520d	190 ch	10 CV	132 - 151	0 € - 650 €	55 050 €	61 000 €	61 650 €	59 350 €
520d xDrive	190 ch	10 CV	139 - 158	190 € - 1 276 €	57 700 €	63 650 €	64 300 €	62 000 €
530d	286 ch	17 CV	142 - 158	240 € - 1 276 €	63 900 €	69 850 €	70 600 €	68 200 €
530d xDrive	286 ch	17 CV	151 - 170	650 € - 3 119 €	66 550 €	72 500 €	73 250 €	70 850 €
ESSENCE								
520i	184 ch	10 CV	150 - 170	540 € - 3 119 €	54 050 €	60 000 €	60 650 €	58 350 €
HYBRIDE RECHARGEABLE								
520e	204 ch	9 CV	34 - 43	0 €	56 950 €	62 900 €	63 650 €	61 250 €
530e	292 ch	10 CV	35 - 43	0 €	62 150 €	68 100 €	68 850 €	66 450 €
530e xDrive	292 ch	10 CV	41 - 51	0 €	64 800 €	70 750 €	71 500 €	69 100 €

* Depuis le 1^{er} septembre 2018, les véhicules légers neufs sont réceptionnés en Europe sur la base de la procédure d'essai harmonisée pour les véhicules légers (WLTP), procédure d'essai permettant de mesurer la consommation de carburant et les émissions de CO₂, plus réaliste que la procédure NEDC précédemment utilisée. Renseignez-vous auprès de votre concessionnaire pour connaître les valeurs d'émission de CO₂ correspondant aux véhicules configurés pour le marché français et le montant du malus en résultant pour les modèles sur lesquels se porte votre intérêt.

¹Finition réservée aux seuls clients Entreprises.



BMW FINANCIAL SERVICES

LES AVANTAGES DE NOS SOLUTIONS
PASSLEASE LOA ET PASSLEASE LLD.

🔒 Zéro contrainte : Quel que soit votre choix en fin de contrat, aucune démarche liée à la revente n'est nécessaire. Vous évitez les contraintes administratives liées à une transaction et les éventuels frais de dépréciation.

€ Des économies : Cette solution de financement vous permet aussi de maîtriser vos charges mensuelles. Si vous êtes un professionnel, il n'y a pas de comptabilisation du véhicule au bilan de la société : vous préservez votre capacité d'endettement.

🛡️ Des privilèges : Avec les solutions PassLease LOA et PassLease LLD, BMW vous fait bénéficier de l'extension de garantie constructeur jusqu'à la fin de votre contrat pour tout financement d'une voiture neuve.

Pour connaître le détail des options disponibles sur la Nouvelle BMW Série 5 Touring ainsi que leur tarif, veuillez consulter notre site internet www.bmw.fr ou vous rapprocher de votre Concessionnaire BMW.

Les prix maximum conseillés, tels qu'ils figurent dans ce catalogue, comprennent le prix TTC du véhicule aux spécifications standard et les frais de préparation à la route du véhicule y compris les frais de transport et la fourniture des plaques d'immatriculation définitives. Les prix mentionnés dans le présent tarif ne concernent que les véhicules proposés à la vente par les Concessionnaires membres du réseau BMW Group France selon les spécifications propres au territoire français.

5. ÉQUIPEMENTS OPTIONNELS

RUM / CENTRE



PERSONNALISEZ VOTRE BMW.

PACK INNOVATION.

Le meilleur de la technologie BMW.

Comprend les options suivantes :

- Affichage Tête Haute HUD en couleur
- BMW Display Key : avec écran tactile intégré affichant différents statuts et commandant certaines fonctions (le chauffage auxiliaire, par exemple)
- Commande gestuelle BMW
- Park Assist Plus

CONNECTIVITÉ
Plus de détails page 26

**ASSISTANCE
À LA CONDUITE**
Plus de détails page 34



	Toutes motorisations
Lounge	2 300 €
Business Design	inclus
M Sport	1 880 €
Luxury	
M550i xDrive	1 880 €

PACK LIGHT & SAFETY.

Votre sécurité en tête.

Comprend les options suivantes :

- Pack Advanced Full LED
- Feux de route permanents anti-éblouissements "BMW Selective Beam"
- Protection active
- Drive Assist

**ASSISTANCE
À LA CONDUITE**
Plus de détails page 34

	Toutes motorisations
Lounge	2 350 €
M Sport	1 300 €
Luxury	
M550i xDrive	1 300 €

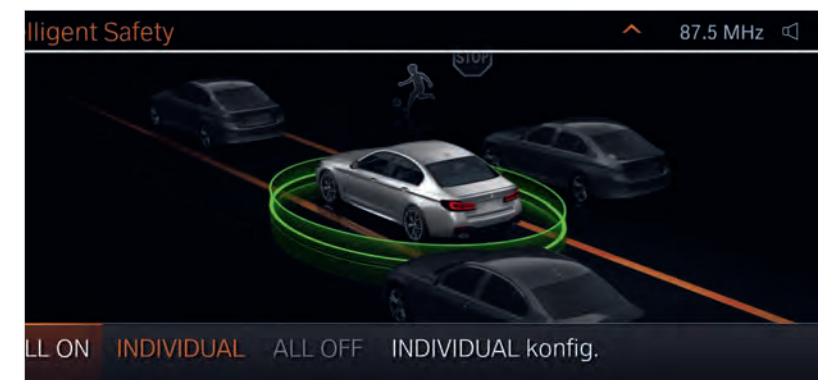

PACK ÉVASION.

Le voyage en grand.

Comprend les options suivantes :

- Toit ouvrant panoramique en verre (Touring uniquement)
- Toit ouvrant en verre coulissant et entrebaillable électriquement (Berline uniquement)
- Stores pare-soleil mécaniques pour vitres latérales arrière et électrique pour lunette arrière (Berline uniquement)
- Stores pare-soleil mécaniques pour vitres latérales arrière
- Prise 12 V supplémentaire (Berline uniquement)

	Toutes motorisations
Lounge	
M Sport	1 750 €
Luxury	
M550i xDrive	1 750 €



ZOOM SUR VOS AIDES À LA CONDUITE.

ASSISTANCE À LA CONDUITE.

DRIVE ASSIST

COMPREND LES FONCTIONNALITÉS SUIVANTES :

- **Speed Limit Info**
Indicateur de limitation de vitesse et d'interdiction de dépassement.
- **Speed Limit Assist**
Le régulateur de vitesse s'adapte, par validation manuelle, aux changements de vitesse détectés.
- **Protection des piétons et des cyclistes**
- **Détection de collision avant avec freinage**
- **Avertisseur de changement de ligne**
Vibration du volant si le véhicule change de voie sans clignotant.
- **Avertisseur d'angle mort**
Affiche un signal dans les rétroviseurs extérieurs lorsqu'un changement de voie présente un danger.
- **Avertisseur de collision arrière**
En cas de risque de collision, déclenche les feux de détresse, tend les ceintures de sécurité, redresse les dossiers et ferme les fenêtres.

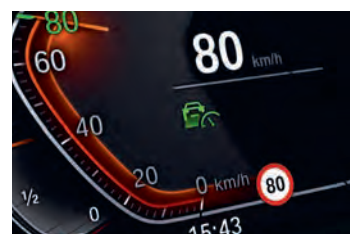

Speed Limit Info vous évite d'être pris en défaut dans votre conduite. Pour plus d'efficacité, l'affichage des limitations de vitesse et des interdictions de dépassement se fait à la fois sur le tableau de bord et dans l'affichage Tête Haute HUD en couleur (équipement en option).

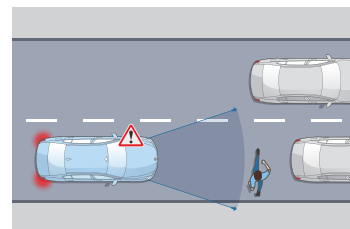

Protection des piétons et des cyclistes

Jusqu'à 65 km/h, le système détecte un risque de collision avant :

- Déclenche un affichage sur le tableau de bord et un signal sonore.
- En l'absence de réaction, intervient sur les freins.

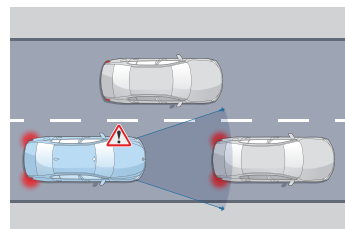

Détection de collision avant avec freinage

Jusqu'à 85 km/h, le système détecte un risque de collision avant :

- Déclenche un affichage sur le tableau de bord et un signal sonore.
- En l'absence de réaction, amorce un freinage d'urgence.

DRIVE ASSIST PRO

EN PLUS DE DRIVE ASSIST, COMPREND :

- **Régulateur de vitesse ACC+ avec fonction Stop&Go**
Régule la vitesse jusqu'à 210 km/h en ajustant la distance au véhicule précédent : freine, stoppe et redémarre le véhicule automatiquement.
- **Pilote semi-automatique**
- **Automatic Speed Limit Assist**
Le régulateur de vitesse s'adapte automatiquement aux changements de limitation de vitesse détectés.
- **Assistant directionnel anticollision latérale**
- **Assisted Driving View (Visualisation 3D de l'environnement)**
- **Assistant d'évitement**
En cas d'obstacle soudain, assiste la manœuvre de braquage et maîtrise la stabilité du véhicule.
- **Avertisseur de circulation à contre-sens**
Alerte visuelle et sonore en cas d'engagement à contre-sens sur l'autoroute, dans une rue à sens unique ou à un carrefour giratoire.
- **Avertisseur de croisement**
Alerte visuelle et sonore en cas de risque de collision à un croisement avec assistance au freinage à basse vitesse.

Drive Assist Pro propose des systèmes d'assistance à la conduite autonome de niveau 2 : le véhicule agit automatiquement sur la vitesse et la direction mais le conducteur doit garder les mains sur le volant.

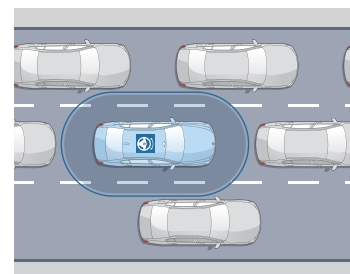

Pilote semi-automatique

Sur route et autoroute, maintient le véhicule dans sa voie et régule sa vitesse, jusqu'à un arrêt complet, notamment en embouteillage.

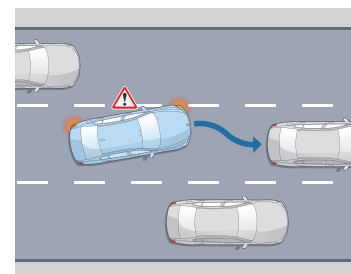

Assistant directionnel anticollision latérale

À vitesse soutenue, avertit d'un changement de voie et agit sur la direction en cas de risque de collision.



Assisted Driving View (Visualisation 3D de l'environnement)

Pour optimiser votre interaction avec les assistants d'aide à la conduite, visualisez en temps réel sur l'écran du tableau de bord la situation que vos assistants perçoivent via leurs capteurs et les actions qu'ils planifient.

ASSISTANCE AU STATIONNEMENT.

PARK ASSIST

COMPREND LES FONCTIONNALITÉS SUIVANTES :

- **Caméra de recul**
Vue grand angle de l'arrière du véhicule avec visualisation de la trajectoire sous un rayon de braquage maximum.
- **Assistant de marche arrière (Auto Reverse)**
- **Assistant de stationnement**

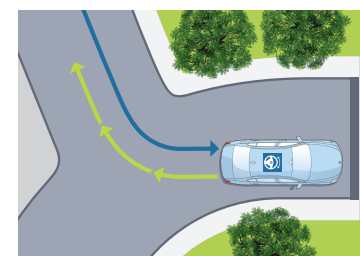

Assistant de marche arrière

Mémoire les 50 derniers mètres parcourus en marche avant, afin de pouvoir reproduire le chemin en marche arrière, par exemple dans un parking ou une impasse.

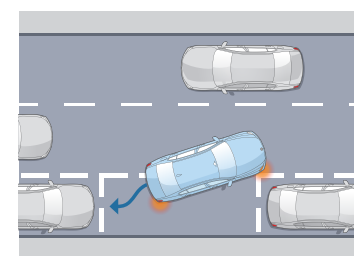

Assistant de stationnement

Jusqu'à 35 km/h, repère un emplacement en passant à proximité. Gère automatiquement toutes les manœuvres d'un créneau ou d'une place perpendiculaire à la chaussée.

PARK ASSIST PLUS

EN PLUS DE PARK ASSIST, COMPREND :

- **Surround View**
- **Remote 3D View**



Surround View

Permet une visualisation Top View (vue du ciel) et Panorama View (vue à 360° du véhicule et de son environnement).



Remote 3D View

Permet de visionner sur un smartphone via l'application My BMW, des images statiques en 3D de votre véhicule garé. (Visuels à titre d'illustration, ne représentant pas une Nouvelle BMW Série 5)

STATIONNEMENT AUTONOME TÉLÉCOMMANDÉ



Via la clé intelligente BMW Display Key, permet l'entrée et la sortie d'un stationnement étroit sans être à bord du véhicule.

DRIVE ASSIST.

Comprend diverses fonctionnalités d'avertissement et une protection active anti-collision avant.

Toutes les finitions	1 150 €
M550i xDrive	1 150 €

DRIVE ASSIST PRO.

En plus de Drive Assist, offre des fonctionnalités pour une conduite autonome de niveau 2.

Toutes les finitions	2 850 €
M550i xDrive	2 850 €

PARK ASSIST.

Prend en charge l'essentiel des manœuvres liées au stationnement.

Lounge	750 €
M Sport Luxury	inclus
M550i xDrive	inclus

PARK ASSIST PLUS.

En plus de Park Assist, offre des fonctionnalités avancées de visualisation.

Lounge	1 350 €
M Sport Luxury	600 €
M550i xDrive	600 €

STATIONNEMENT AUTONOME TÉLÉCOMMANDÉ.

Idéal pour entrer ou sortir d'une place étroite. Disponible sur les BMW 520d, 530d et M550i xDrive.

Toutes les finitions	550 €
M550i xDrive	550 €



HABILLEZ
VOTRE BMW.
PEINTURES, SELLERIES, INSERTS, JANTES.

PEINTURES.

<input type="checkbox"/> Unie¹ Alpinweiss	<input checked="" type="checkbox"/> Unie² Schwarz	<input type="checkbox"/> Métallisée Mineralweiss	<input type="checkbox"/> Métallisée² Glaciersilber	<input type="checkbox"/> Métallisée Bluestone
<input type="checkbox"/> Métallisée Berninagrau Amber effect	<input type="checkbox"/> Métallisée Sophistograu	<input type="checkbox"/> Métallisée Saphirschwarz	<input type="checkbox"/> Métallisée Phytonicblau	<input type="checkbox"/> Métallisée M Carbonschwarz
BMW INDIVIDUAL	BMW INDIVIDUAL	BMW INDIVIDUAL		
<input type="checkbox"/> Métallisée Alvitgrau	<input type="checkbox"/> Métallisée Tanzaniteblau	<input type="checkbox"/> Métallisée Aventurine Rot		
BMW INDIVIDUAL	BMW INDIVIDUAL	BMW INDIVIDUAL	BMW INDIVIDUAL	BMW INDIVIDUAL
<input type="checkbox"/> Métallisée Brilliantweiss	<input type="checkbox"/> Métallisée Frozen Brilliantweiss	<input type="checkbox"/> Métallisée Pure Metal Silver	<input type="checkbox"/> Métallisée Frozen Cashmeresilber	<input type="checkbox"/> Métallisée Frozen Dark Silver

Peintures métallisées de série sur Business Design (sauf BMW Individual).
¹ De série sur BMW M550i xDrive.
² Non disponible sur BMW M550i xDrive.

Equipement de série.
 Equipement option.

[Configurateur BMW] Grâce au configurateur, composez votre BMW à votre image. Vous pourrez accéder à toutes les teintes et équipements actuels. Plus d'informations sur www.bmw.fr/configurateur

[Nuancier] Le nuancier représenté ici vous donne un premier aperçu des teintes et des matériaux disponibles pour votre BMW. L'expérience ayant montré que certaines teintes d'Origine, tant pour la carrosserie et la sellerie que pour les inserts décoratifs sont difficiles à reproduire.

6. NUANCIERS

SELLERIES.

Tissu

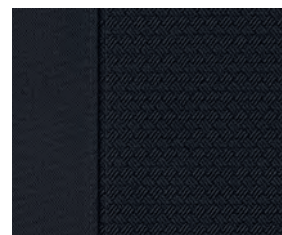

Lounge

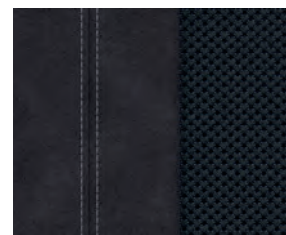

M Sport

Equipement de série.
 Equipement option.

Tissu Junction Anthracite

Tissu Rhombic/Alcantara Anthracite

Sensatec



Lounge
 Luxury
 M Sport



Lounge
 Luxury
 M Sport

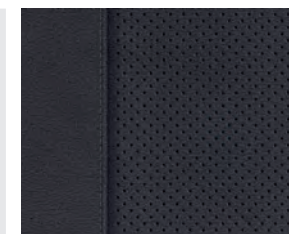

Lounge
 Luxury
 M Sport

Canberrabeige

Cognac

Schwarz

Cuir

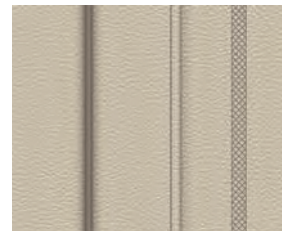

Lounge
 Luxury
 M Sport

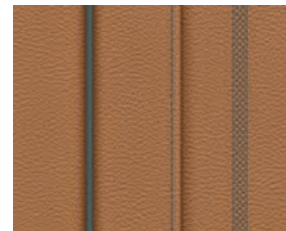

Lounge
 Luxury
 M Sport

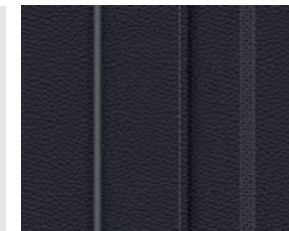

Lounge
 Luxury
 M Sport

Dakota Elfenbeinweiss

Dakota Cognac

Vernasca Dakota / Noir avec passepoil

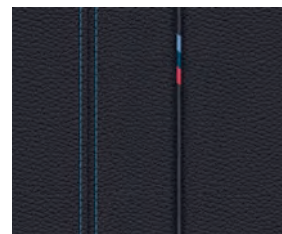

M Sport

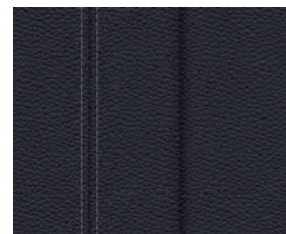

Lounge
 Luxury
 M Sport



Lounge
 Luxury
 M Sport

Dakota Schwarz avec surpiqure contrastante bleue

Dakota Schwarz

Nappa Elfenbeinweiss

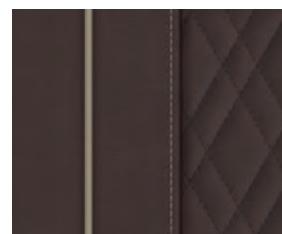

Lounge
 Luxury
 M Sport

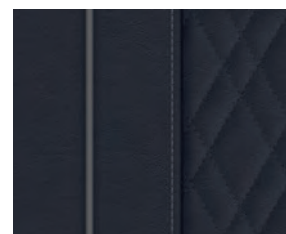

Lounge
 Luxury
 M Sport

Nappa Mokka

Nappa Schwarz

INSERTS DÉCORATIFS.



Lounge



Lounge
 Luxury
 M Sport

Oxide Silver Dark

Aluminium poli

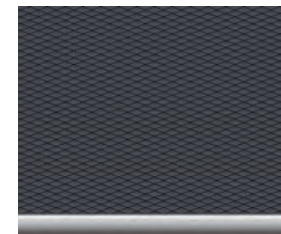

Lounge
 Luxury
 M Sport

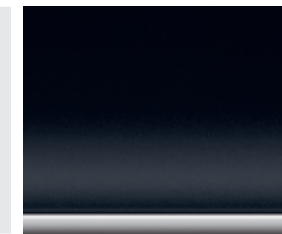

Lounge
 Luxury
 M Sport

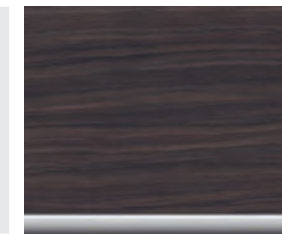

Lounge
 Luxury
 M Sport

M Aluminium Rhombic Smoke Grey

Schwarz

Plaquage bois précieux Finline Ridge

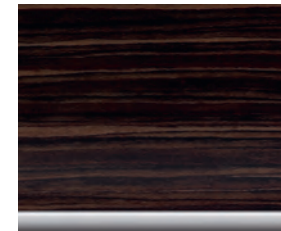

Lounge
 Luxury
 M Sport



Lounge
 Luxury
 M Sport

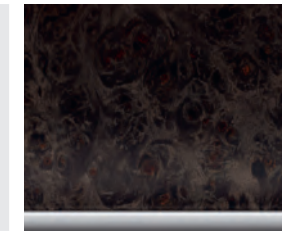

Lounge
 Luxury
 M Sport

Bois précieux Finline Ridge

Bois précieux frêne

Bois précieux peuplier gris madré

Inserts BMW Individual

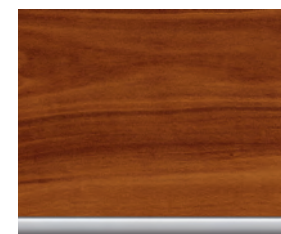

Lounge
 Luxury
 M Sport



Lounge
 Luxury
 M Sport

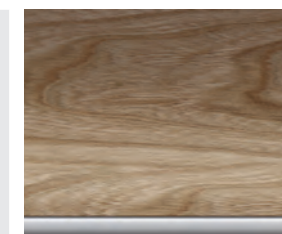

Lounge
 Luxury
 M Sport

Bois précieux Prunier

Piano Black

Bois précieux Kalopanax

6. NUANCIERS

JANTES ET PNEUMATIQUES OPTIONNELS.

Jantes 20"



□ Jantes en alliage léger 20" style 846 M bicolores / Jetblack*
Pneumatiques avant : 245/35 R20
Pneumatiques arrière : 275/30 R20



□ Jantes en alliage léger 20" style 1001i 3D BMW Individual aérodynamique*
Pneumatiques avant : 245/35 R20
Pneumatiques arrière : 275/30 R20



□ Jantes en alliage léger 20" style 668 M
Pneumatiques avant : 245/35 R20
Pneumatiques arrière : 275/30 R20

Jantes 19"



□ Jantes en alliage léger 19" style 635 bicolores*
Pneumatiques avant : 245/40 R19
Pneumatiques arrière : 275/35 R19



□ Jantes en alliage léger 19" style 663 bicolores*
Pneumatiques avant : 245/40 R19
Pneumatiques arrière : 275/35 R19



□ Jantes en alliage léger 19" style 845 M bicolores*
Pneumatiques avant : 245/40 R19
Pneumatiques arrière : 275/35 R19



□ Jantes en alliage léger 19" style 845 M Jetblack
Pneumatiques avant : 245/40 R19
Pneumatiques arrière : 275/35 R19

Jantes 19"



□ Jantes en alliage léger 19" style 633*
Pneumatiques : 245/40 R19

Jantes 18"



□ Jantes en alliage léger 18" style 619
Pneumatiques 245/45 R18



□ Jantes en alliage léger 18" style 632
Pneumatiques 245/45 R18



□ Jantes en alliage léger 18" style 662 M Ferricgrau*
Pneumatiques avant : 245/45 R18
Pneumatiques arrière : 275/40 R18

ACCESSOIRES D'ORIGINE BMW.



Station de recharge par induction
Pour recharger votre smartphone sans fil.



Tapis de sol ajusté
protège de l'humidité et de la saleté la zone avant.
Sa finition noir mat complète idéalement le design intérieur.



BMW Wallbox Plus
Station de recharge électrique rapide.



Prises d'air M Performance
En fibre de carbone.
Optimise l'aérodynamisme du véhicule et affirme son caractère résolument sportif.



Calandre M Performance
Sa grille est réalisée en fibre de carbone premium artisanale et plastique extra résistant. Renforce le look élégant et sportif du véhicule.



Rétroviseurs extérieurs M Performance fibre de carbone
Une touche high tech de sportivité.



Illumination Iconic Glow M Performance
Éclairage à LED de la calandre et de la zone avant.
S'active de l'ouverture jusqu'au démarrage et de l'arrêt jusqu'au verrouillage du véhicule.



Volant sport avec zones de grip Alcantara
Offre une excellente tenue en main pour une conduite plus réactive et directe.



Jantes 20" M Performance bicolores
Avec son jeu de pneumatiques run-flat.



SÉRÉNITÉ À LA CLÉ.

CONTRATS BMW SERVICE.

Les contrats de Garantie Commerciale Étendue, d'Entretien et de Maintenance BMW Service ont été conçus pour que l'entretien de votre BMW soit synonyme de confort et de sérénité.

En souscrivant un contrat BMW Service, vous accédez à une gamme de services et d'opérations de maintenance, pour une totale transparence des coûts d'entretien de votre véhicule.

Vous êtes ainsi certain que les opérations d'entretien et de maintenance de votre véhicule seront effectuées autant de fois que cela s'avère nécessaire sans frais additionnels, dans la limite des services inclus dans votre contrat.

Parce que votre confort et votre plaisir de conduire sont nos priorités, nous vous proposons de choisir parmi 3 niveaux de contrats pour une durée et un kilométrage adaptés à l'utilisation de votre BMW.

Vous pouvez cumuler le contrat de Garantie Commerciale Étendue avec le contrat d'Entretien et le contrat d'Entretien de Maintenance BMW Service pour obtenir une couverture complète.

Contrat de Garantie Commerciale Étendue BMW Service. BMW REPAIR INCLUSIVE.

- Votre garantie commerciale peut être étendue jusqu'à 5 ans en souscrivant ce contrat.
- Ce contrat doit être souscrit dans la limite de 3 mois après la première date d'immatriculation de votre véhicule.

TARIF		Toutes motorisations
3 ans*	▶ 2 + 1 ans	410 €
4 ans*	▶ 2 + 2 ans	855 €
5 ans*	▶ 2 + 3 ans	1 645 €

Contrat d'Entretien BMW Service. BMW SERVICE INCLUSIVE.

PRESTATIONS INCLUSES

- Vidange huile moteur (appoint compris)
- Contrôles périodiques
- Remplacement filtre à air
- Remplacement filtre à carburant
- Remplacement bougies
- Vidange liquide de freins

TARIF		520i ■ 520e 530e ■ 530e xDrive 545e xDrive M550i xDrive	518d 520d ■ 520d xDrive
3 ans	▶ 40 000 Km	530 €	650 €
3 ans	▶ 60 000 Km	985 €	1 035 €
3 ans	▶ 100 000 Km	1 320 €	1 620 €
4 ans	▶ 60 000 Km	1 010 €	1 250 €
4 ans	▶ 80 000 Km	1 320 €	1 500 €
4 ans	▶ 100 000 Km	1 455 €	1 660 €
4 ans	▶ 120 000 Km	1 900 €	2 485 €
5 ans	▶ 60 000 Km	1 105 €	1 310 €
5 ans	▶ 80 000 Km	1 480 €	1 705 €
5 ans	▶ 100 000 Km	1 500 €	1 920 €
6 ans	▶ 120 000 Km	2 125 €	2 545 €

Contrat d'Entretien et de Maintenance BMW Service. BMW SERVICE INCLUSIVE PLUS.

PRESTATIONS INCLUSES

En plus de celles du contrat d'entretien BMW Service Inclusive :

- Service freins AV (disques & plaquettes)
- Service freins AR (disques & plaquettes)
- Remplacement des pièces d'usure d'embrayage
- Remplacement des balais d'essuie-glaces
- Lavage intérieur / extérieur
- Appoint AdBlue

TARIF		520i ■ 520e 530e ■ 530e xDrive 545e xDrive M550i xDrive	518d 520d ■ 520d xDrive
3 ans	▶ 40 000 Km	1 395 €	1 945 €
3 ans	▶ 60 000 Km	2 195 €	2 565 €
3 ans	▶ 100 000 Km	4 125 €	4 185 €
4 ans	▶ 60 000 Km	2 240 €	3 275 €
4 ans	▶ 80 000 Km	3 675 €	3 855 €
4 ans	▶ 100 000 Km	4 150 €	4 235 €
4 ans	▶ 120 000 Km	5 105 €	5 225 €
5 ans	▶ 60 000 Km	2 445 €	3 620 €
5 ans	▶ 80 000 Km	3 795 €	3 915 €
5 ans	▶ 100 000 Km	4 210 €	4 305 €
6 ans	▶ 120 000 Km	5 510 €	5 610 €

* Extension de la garantie commerciale dans la limite de la durée supplémentaire souscrite (1 an, 2 ans ou 3 ans) ou de 200 000 km, premier des deux termes échu.

8. CARACTÉRISTIQUES TECHNIQUES

NOUVELLE BMW SÉRIE 5 BERLINE		518d	520d 520d xDrive	530d 530d xDrive	520i	M550i xDrive	520e	530e 530e xDrive	545e xDrive	
Poids										
Poids à vide UE (xDrive) ¹	kg	1745	1750 (1810)	1835 (1895)	1685	(1990)	1910	1910 (1970)	2020	
Poids total admissible (xDrive)	kg	2340	2345 (2405)	2440 (2505)	2285	(2560)	2505	2505 (2560)	2605	
Charge utile (xDrive)	kg	670	670 (670)	680 (685)	675	(645)	670	670 (665)	660	
Poids remorquable autorisé non freiné (xDrive) ²	kg	750	750 (750)	750 (750)	750	750	750	750 (750)	750	
Poids remorquable autorisé freiné sur pente maxi de 12% / pente maxi de 8% (xDrive) ²	kg	2000/2000	2000/2000 (2000/2000)	2000/2000 (2000/2000)	2000/2000	2000/2000	1700/1700	1700/1700 (2000/2000)	2000/2000	
Capacité du compartiment à bagages	l	530	530	530	530	530	410	410	410	
Moteur BMW TwinPower Turbo										
Technologie d'hybridation		Hybridation légère	Hybridation légère	Hybridation légère	Hybridation légère	-	Hybride Rechargeable	Hybride Rechargeable	Hybride Rechargeable	
Cylindres / soupapes		4/4	4/4	6/4	4/4	8/4	4/4	4/4	6/4	
Cylindrée	cm ³	1995	1995	2993	1998	4395	1998	1998	2998	
Puissance nominale / régime nominal	ch (kW) / 1/min	150 (110) / 4000	190 (140) / 4000	286 (210) / 3250-4400	184 (135) / 5000-6000	530 (390) / 5500-6000	163 (120) / 5000-6500	184 (135) / 5000-6500	286 (210) / 5000-6000	
Couple maxi / régime	Nm / 1/min	350 / 1750-2500	400 / 1750-2500	650 / 1500-2500	250 / 2000-4700	750 / 1800-4600	300 / 1350-3700	300 / 1350-4000	450 / 1600-3500	
Moteur BMW eDrive / Batterie lithium-ion haute tension électrique										
Puissance nominale	ch (kW)	-	-	-	-	-	109 (80)	109 (80)	109 (80)	
Couple nominal	Nm	-	-	-	-	-	105	105	105	
Capacité brute de la batterie	kWh	-	-	-	-	-	12	12	12	
Capacité nette de la batterie	kWh	-	-	-	-	-	11,15	11,15	11,15	
Transmission										
Type de transmission		Propulsion	Propulsion (Transmission intégrale)	Propulsion (Transmission intégrale)	Propulsion	Transmission intégrale	Propulsion	Propulsion (Transmission intégrale)	Transmission intégrale	
Boîte de vitesses		Automatique 8 rapports	Automatique 8 rapports	Automatique 8 rapports	Automatique 8 rapports	Automatique 8 rap. Sport	Automatique 8 rapports	Automatique 8 rapports	Automatique 8 rapports	
Performances⁴										
Vitesse maximale (xDrive)	km/h	220	223-235 (232)	250 (250) ³	235	(250) ³	225	235 (230)	(250) ³	
Vitesse maximale électrique (xDrive)	km/h	-	-	-	-	-	140	140 (140)	(140)	
Accélération 0-100 km/h (xDrive)	s	8,8	7,2 (7,2)	5,6 (5,4)	7,9	(3,8)	7,9	5,9 (5,9)	(4,6)	
Consommations selon le cycle WLTP⁵										
Consommation mixte combinée (xDrive)	l/100 km	4,7-5,5	4,7-5,6 (5,0-5,8)	5,1-5,8 (5,4-6,2)	6,1-7,1	(10,5-11,3)	1,3-1,8	1,3-1,8 (1,6-2,2)	(1,6-2,2)	
Émissions de CO ₂ combinées (xDrive)	g/km	124-145	124-146 (131-152)	133-153 (141-162)	140-162	(235-251)	30-41	30-42 (36-49)	(37-51)	
Norme antipollution (réception par type)		EU6d	EU6d	EU6d	EU6d	EU6d	EU6d	EU6d	EU6d	
Consommation d'énergie électrique	kWh/100 km	-	-	-	-	-	16,3 - 18,2	16,3 - 18,3 (17,4 - 19,4)	17,2 - 19,2	
Autonomie en mode électrique ⁶	km	-	-	-	-	-	53 à 61	52 à 61 (47 à 55)	47 à 57	
Autonomie en mode électrique en ville ⁶	km	-	-	-	-	-	54 à 63	53 à 63 (52 à 55)	51 à 59	
Capacité du réservoir, env.	l	66	66	66	68	68	46	46	46	
Jantes/pneumatiques										
Dimensions pneumatiques		225/55 R17 Y	225/55 R17 Y	225/55 R17 Y	225/55 R17 Y	245/40 R19 Y 275/35 R19 Y	225/55 R17 Y	225/55 R17 Y	225/55 R17 Y	
Dimensions jantes		7,5 J x 17	7,5 J x 17	7,5 J x 17	7,5 J x 17	8 J x 19 9 J x 19	7,5 J x 17	7,5 J x 17	7,5 J x 17	
Matériau		Alliage léger	Alliage léger	Alliage léger	Alliage léger	Alliage léger	Alliage léger	Alliage léger	Alliage léger	

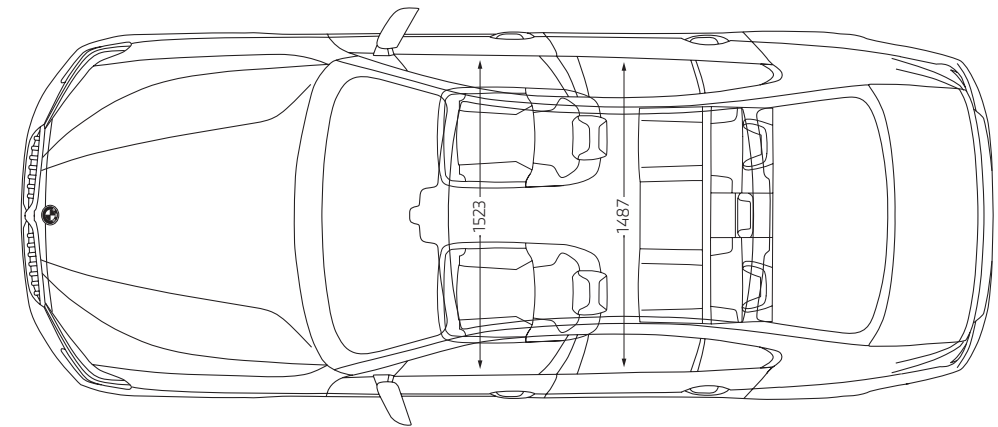
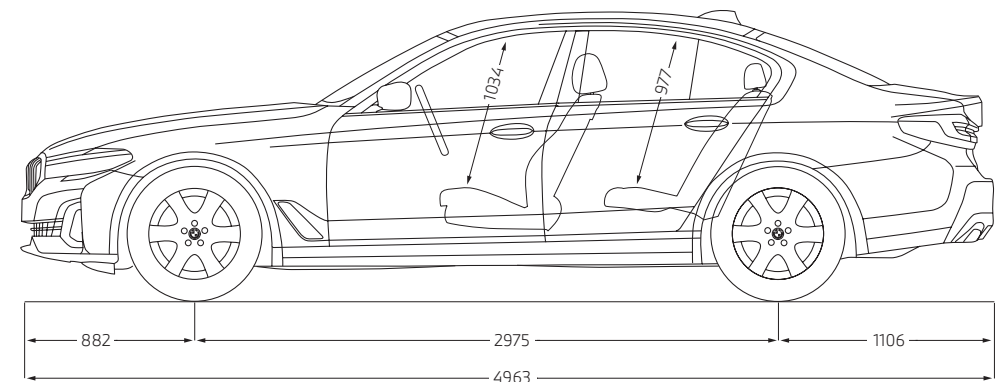
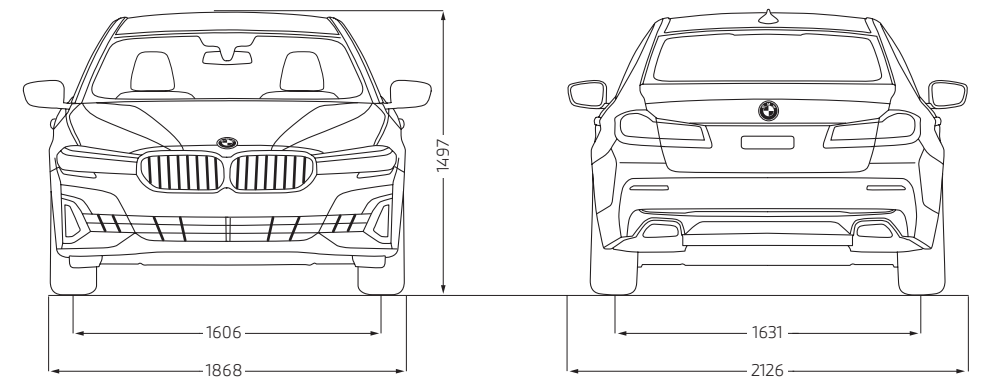

¹ Le poids à vide UE se rapporte à un véhicule avec l'équipement de série et sans équipement en option. Le poids à vide tient compte d'un réservoir rempli à 90 % et de 75 kg pour le conducteur. Les équipements en option peuvent modifier le poids du véhicule, la charge utile et la vitesse maximale en cas d'incidence sur l'aérodynamisme.

² Le poids total effectif de l'attelage ne doit pas dépasser la charge remorquable maximale autorisée plus la charge au point d'attelage maximale autorisée.

³ Limitée électroniquement.

⁴ Les valeurs de performance pour les moteurs essence se rapportent à un carburant de qualité RON 98. Les informations relatives à la consommation se rapportent au fonctionnement avec un carburant de référence conformément au règlement (CE) n° 715/2007 sur le type de véhicule pour lequel la réception a été sollicitée. Les qualités de carburant sans plomb à 91 d'indice RON ou supérieur avec une teneur en éthanol maximale de 10 % (E10) sont autorisées. BMW recommande l'utilisation de supercarburant sans plomb à 95 d'indice RON.

⁵ Les valeurs de consommation de carburant, d'énergie électrique et d'émissions de CO₂ indiquées ont été mesurées conformément à la procédure WLTP. Depuis le 1^{er} septembre 2018, les véhicules légers neufs sont réceptionnés en Europe sur la base de la procédure d'essai harmonisée pour les véhicules légers (WLTP), procédure d'essai permettant de mesurer la consommation de carburant et les émissions de CO₂, plus réaliste que la procédure NEDC précédemment utilisée. Les indications se rapportent à un véhicule doté de l'équipement de série en Allemagne. Les écarts tiennent compte des différences de dimensions au niveau des jantes et des pneumatiques choisis et peuvent varier pendant la configuration.

⁶ L'autonomie réelle dépend de la configuration du véhicule, du style de conduite du conducteur, des conditions de circulation, des conditions météorologiques, de l'ancienneté et de l'état de la batterie, de l'utilisation du système de climatisation ou de chauffage, etc. et peut par conséquent présenter des différences.

8. CARACTÉRISTIQUES TECHNIQUES

		518d	520d 520d xDrive	530d 530d xDrive	520i	520e	530e 530e xDrive
NOUVELLE BMW SÉRIE 5 TOURING							
Poids							
Poids à vide UE (xDrive) ¹	kg	1830	1855 (1915)	1940 (2000)	1790	1975	1975 (2035)
Poids total admissible (xDrive)	kg	2450	2470 (2530)	2550 (2610)	2410	2550	2550 (2610)
Charge utile (xDrive)	kg	695	690 (690)	685 (685)	695	650	650 (650)
Poids remorquable autorisé non freiné (xDrive) ²	kg	750	750 (750)	750 (750)	750	750	750 (750)
Poids remorquable autorisé freiné sur pente maxi de 12% / pente maxi de 8% (xDrive) ²	kg	2000/2000	2000/2000 (2000/2000)	2000/2000 (2000/2000)	2000/2000	1700/1700	1700/1700 (2000/2000)
Capacité du compartiment à bagages	l	560-1700	560-1700	560-1700	560-1700	430 - 1560	430 - 1560
Moteur BMW TwinPower Turbo							
Technologie d'hybridation		Hybridation légère	Hybridation légère	Hybridation légère	Hybridation légère	Hybride rechargeable	Hybride rechargeable
Cylindres / soupapes		4/4	4/4	6/4	4/4	4/4	4/4
Cylindrée	cm ³	1995	1995	2993	1998	1998	1998
Puissance nominale / régime nominal	ch (kW) / 1/min	150 (110) / 4000	190 (140) / 4000	286 (210) / 3250-4400	184 (135) / 5000-6000	163 (120) / 5000 - 6500	184 (135) / 5000 - 6500
Couple maxi / régime	Nm / 1/min	350 / 1750-2500	400 / 1750-2500	650 / 1500-2500	290 / 1350-4250	300 / 1350-3700	300 / 1350-4000
Moteur BMW eDrive / Batterie lithium-ion haute tension électrique							
Puissance nominale	ch (kW)	-	-	-	-	109 (80)	109 (80)
Couple nominal	Nm	-	-	-	-	105	105
Capacité brute	kWh	-	-	-	-	12	12
Capacité nette	kWh	-	-	-	-	11,15	11,15
Transmission							
Type de transmission		Propulsion	Propulsion (Transmission intégrale)	Propulsion (Transmission intégrale)	Propulsion	Propulsion	Propulsion (Transmission intégrale)
Boîte de vitesses		Automatique 8 rapports	Automatique 8 rapports	Automatique 8 rapports	Automatique 8 rapports	Automatique 8 rapports	Automatique 8 rapports
Performances⁴							
Vitesse maximale (xDrive)	km/h	212	225 (222)	250 (250) ³	225	218	225 (225)
Vitesse maximale électrique	km/h	-	-	-	-	140	140 (140)
Accélération 0-100 km/h (xDrive)	s	9,2	7,6 (7,6)	5,7 (5,6)	8,3	8,2	6,1 (6,1)
Consommations selon le cycle WLTP⁵							
Consommation mixte combinée (xDrive)	l/100 km	5,0-5,7	5,0-5,8 (5,3-6,0)	5,4-6,0 (5,8-6,5)	6,5-7,5	1,5-1,9	1,5-1,9 (1,8-2,2)
Émissions de CO ₂ combinées (xDrive)	g/km	132-149	132-151 (139-158)	142-158 (151-170)	150-170	34-43	35-43 (41-51)
Norme antipollution (réception par type)		EU6d	EU6d	EU6d	EU6d	EU6d	EU6d
Consommation d'énergie électrique	kWh/100 km	-	-	-	-	17 - 18,4	17-18,5 (18,5-19,5)
Autonomie en mode électrique ⁶	km	-	-	-	-	52 à 57	51 à 57 (47 à 53)
Autonomie en mode électrique en ville ⁶	km	-	-	-	-	53 à 59	52 à 60 (52)
Capacité du réservoir, env.	l	66	66	66	68	46	46
Jantes/pneumatiques							
Dimensions pneumatiques		225/55 R17 Y	225/55 R17 Y	225/55 R17 Y	225/55 R17 Y	225/55 R17 Y	225/55 R17 Y
Dimensions jantes		7,5 J x 17	7,5 J x 17	7,5 J x 17	7,5 J x 17	7,5 J x 17	7,5 J x 17
Matériau		Alliage léger	Alliage léger	Alliage léger	Alliage léger	Alliage léger	Alliage léger

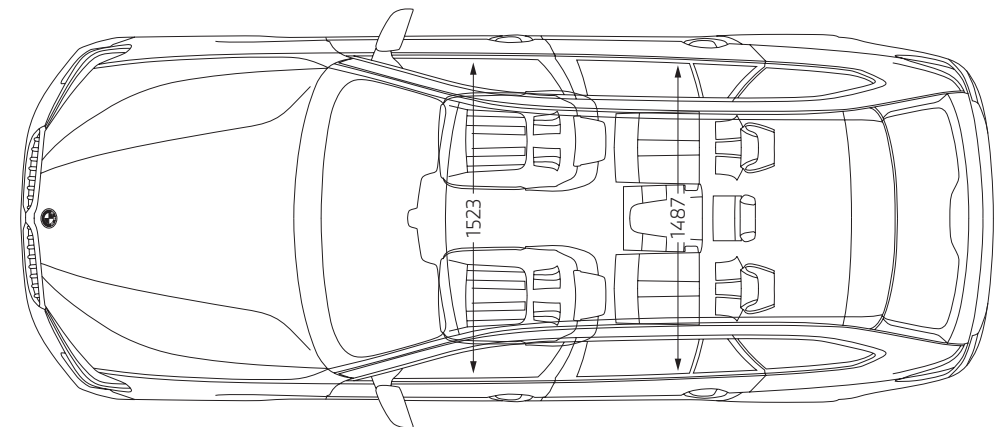
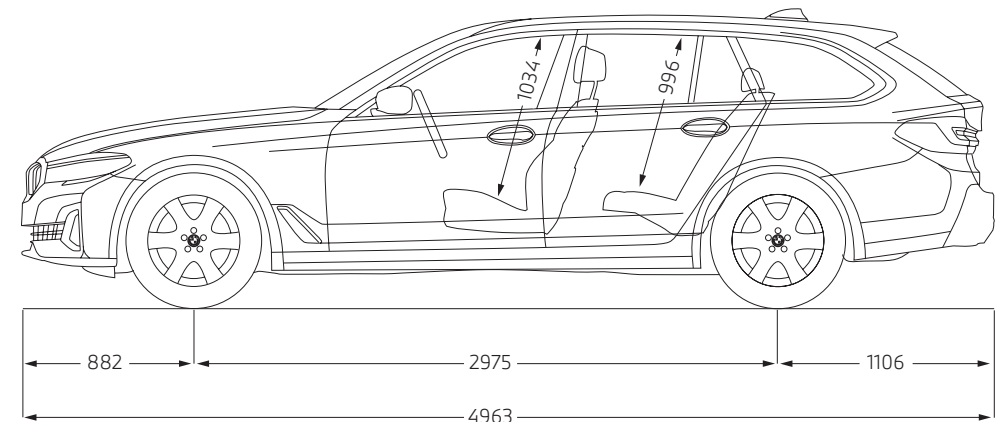
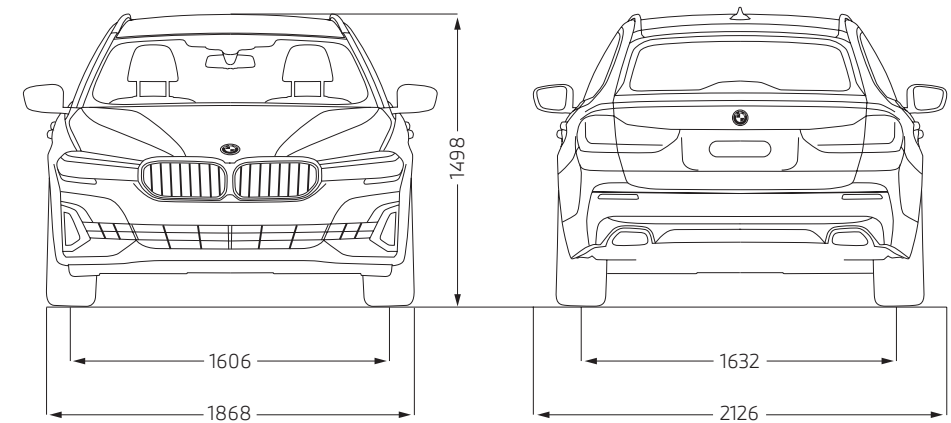

¹ Le poids à vide UE se rapporte à un véhicule avec l'équipement de série et sans équipement en option. Le poids à vide tient compte d'un réservoir rempli à 90 % et de 75 kg pour le conducteur. Les équipements en option peuvent modifier le poids du véhicule, la charge utile et la vitesse maximale en cas d'incidence sur l'aérodynamisme.

² Le poids total effectif de l'attelage ne doit pas dépasser la charge remorquable maximale autorisée plus la charge au point d'attelage maximale autorisée.

³ Limitée électroniquement.

⁴ Les valeurs de performance pour les moteurs essence se rapportent à un carburant de qualité RON 98. Les informations relatives à la consommation se rapportent au fonctionnement avec un carburant de référence conformément au règlement (CE) n° 715/2007 sur le type de véhicule pour lequel la réception a été sollicitée. Les qualités de carburant sans plomb à 91 d'indice RON ou supérieur avec une teneur en éthanol maximale de 10 % (E10) sont autorisées. BMW recommande l'utilisation de supercarburant sans plomb à 95 d'indice RON.

⁵ Les valeurs de consommation de carburant, d'énergie électrique et d'émissions de CO₂ indiquées ont été mesurées conformément à la procédure WLTP. Depuis le 1er septembre 2018, les véhicules légers neufs sont réceptionnés en Europe sur la base de la procédure d'essai harmonisée pour les véhicules légers (WLTP), procédure d'essai permettant de mesurer la consommation de carburant et les émissions de CO₂, plus réaliste que la procédure NEDC précédemment utilisée. Les indications se rapportent à un véhicule doté de l'équipement de série en Allemagne. Les écarts tiennent compte des différences de dimensions au niveau des jantes et des pneumatiques choisis et peuvent varier pendant la configuration.

⁶ L'autonomie réelle dépend de la configuration du véhicule, du style de conduite du conducteur, des conditions de circulation, des conditions météorologiques, de l'ancienneté et de l'état de la batterie, de l'utilisation du système de climatisation ou de chauffage, etc. et peut par conséquent présenter des différences.



Ce document présente le descriptif des versions, équipements et possibilités de configuration des véhicules (dotation d'équipements de série ou options) tels qu'ils sont commercialisés par BMW France en France. Dans d'autres pays membres de l'Union européenne, les versions, équipements et possibilités de configuration des véhicules (dotation d'équipements de série ou options) proposés peuvent être différents. Les modèles photographiés dans ce document peuvent présenter des équipements ou accessoires qui ne sont pas commercialisés par BMW France en France ou qui sont disponibles moyennant un supplément de prix. Les prix et spécifications mentionnés dans le présent document sont modifiables à tout moment et sans préavis. Veuillez consulter votre Concessionnaire BMW local. Il se fera un plaisir de vous renseigner sur les versions spécifiques à votre pays. Document non contractuel.

THE 5 = BMW Série 5.

Mars 2021.