

Le GLC Coupé



Mercedes-Benz



Mercedes, c'est...

La première automobile. L'étoile. Un confort de marche exemplaire et une dotation de sécurité qu'aucune autre voiture de son segment ne peut se targuer de proposer. Mais Mercedes, c'est bien plus que cela. Ce nom incarne un insatiable souci d'exigence. L'exigence d'aller au-delà de toutes les attentes. Initié de nouvelles tendances, rompre avec les conventions et lancer des concepts révolutionnaires. C'est avec tout cela à la fois que le nouveau GLC Coupé vous séduira. Ce n'est pas un SUV classique. Ce n'est pas un coupé classique. C'est une Mercedes.



Découvrez toute la fascination exercée par le nouveau GLC Coupé en HD. Avec l'application iPad® des brochures Mercedes-Benz et la notice d'utilisation numérique « Mercedes-Benz Guides » pour iPhone®. Ces deux applications proposent de nombreuses vidéos et des contenus supplémentaires. Elles sont disponibles gratuitement sur l'iTunes Store® d'Apple®.

Fascination. Véhicules présentés.

02 | Mercedes-Benz GLC 250 4MATIC Coupé

Argent diamant métallisé

Dotation AMG Line Extérieur et Intérieur, jantes alliage AMG multibranches, finition gris titane/naturel brillant, sellerie en cuir bicolore rouge aïrelle/noir, inserts décoratifs AMG en carbone/aluminium clair à stries longitudinales

14 | Mercedes-Benz GLC 350 e 4MATIC Coupé

Blanc diamant brillant designo

Dotation de série Extérieur, jantes alliage à 5 branches, finition noir brillant, Pack Sport Black, sellerie en cuir Nappa designo bicolore porcelaine/noir, inserts décoratifs en frêne noir

50 | Mercedes-AMG GLC 43 4MATIC Coupé

Noir obsidienne métallisé

Jantes alliage AMG à 5 doubles branches, finition gris titane/naturel brillant, sellerie en cuir noir avec surpiqûres rouges, insert décoratif AMG en carbone/aluminium clair à stries longitudinales

Innovation. Principaux points forts.

- 22 | Mercedes me
- 26 | S.A.V. et services
- 30 | Moteurs, 9G-TRONIC et 4MATIC
- 31 | Propulsion hybride rechargeable
- 32 | DYNAMIC BODY CONTROL et AIR BODY CONTROL
- 33 | DYNAMIC SELECT
- 34 | Pack Assistance à la conduite Plus
- 35 | Concept de Sécurité Intégrale
- 36 | Système de sonorisation Surround Burmester®
- 37 | Caméra de recul
- 40 | Équipements, packs et accessoires
- 48 | Jantes et pneumatiques
- 50 | Modèle Mercedes-AMG
- 62 | Caractéristiques techniques
- 65 | Garnitures et peintures





La palme d'or du meilleur acteur dans un univers peuplé de figurants.

Un hymne à l'esthétique. Et à la sportivité. Un gage d'adrénaline. Le nouveau GLC Coupé combine quelques-unes des plus fascinantes facettes de l'Automobile sous une forme inédite, pleine d'assurance. Tout premier SUV Coupé de taille moyenne signé Mercedes-Benz, il reprend avec brio certains éléments caractéristiques des modèles SUV et coupés et les associe à un dynamisme surprenant.



Sans commune mesure.
Mais ultraconnecté.



Votre musique, vos contacts, vos destinations favorites. Le nouveau GLC Coupé vous permet d'intégrer tout ce qui fait que votre vie ne ressemble à aucune autre. Avec une présentation plus fascinante et une commande plus intuitive que jamais. Grâce aux services à distance en ligne (option), vous pouvez même accéder depuis votre smartphone à de nombreuses informations concernant votre véhicule. Où que vous soyez et quelle que soit l'heure.





Suivez les courbes parfaites... Du regard.

La silhouette sportive du nouveau GLC Coupé est empreinte de dynamisme et d'élégance. La carrosserie arbore de larges flancs. Le galbe élancé et les feux arrière au tracé horizontal confèrent au véhicule une allure avant-gardiste pleine d'assurance. A la fois sportive et exclusive, l'AMG Line proposée en option affûte davantage encore le design du modèle. Chaque courbe, chaque détail exhale une irrépressible envie d'aller de l'avant.







Il vous surprendra. Vous fera avancer.
Et vous séduira par ses freinages automatiques.

L'intelligence est le plus attirant des charmes. Et aucun véhicule de ce segment ne peut se targuer de proposer autant de systèmes d'aide à la conduite que le nouveau GLC Coupé. Inclus dans la dotation de série, le système COLLISION PREVENTION ASSIST PLUS est capable d'avertir le conducteur en cas de risque de télescopage et même de déclencher un freinage autonome en cas de besoin. En outre, le véhicule peut être équipé en option du Pack Assistance à la conduite Plus qui réunit de nombreux systèmes pour offrir une solution de protection intégrale unique en son genre. Le véhicule est même capable de repérer et de protéger des piétons traversant un carrefour.



A silver Mercedes-Benz GLC Coupé is shown from the rear left side, driving on a winding asphalt road. The road curves to the right and then back to the left. The landscape is a vast, open desert with red soil and sparse green and orange vegetation. In the distance, there are low mountains under a clear blue sky. Several utility poles with power lines are visible along the road. The overall scene conveys a sense of motion and adventure.

Dynamisme : une volonté farouche d'innover.

Courage, volonté d'aller de l'avant et curiosité sont les sources d'énergie du nouveau GLC Coupé. Pour aller encore plus loin, il se nourrit de technologies innovantes : la transmission intégrale 4MATIC, la boîte de vitesses automatique 9G-TRONIC et la suspension pneumatique AIR BODY CONTROL. Autre atout inédit au registre des performances dynamiques : le train de roulement surbaissé DYNAMIC BODY CONTROL qui autorise des réglages extrêmement personnalisés, pour une sportivité époustouflante ou un confort hors pair.

Le terme hybride désigne bien plus qu'une simple technologie de propulsion.

Il renvoie à un mode de pensée selon lequel rien n'est plus inspirant ni plus moderne que deux concepts qui se fondent pour ne faire qu'un. SUV et coupé. Asphalte et hors piste. Moteur essence et moteur électrique. Quelques-unes des plus fascinantes facettes de l'Automobile ont été réunies à bord du nouveau GLC Coupé pour donner corps à un concept inédit, capable de relever de nouveaux défis et de susciter de nouvelles émotions.





Donnez du peps à vos déplacements.

Le système de propulsion hybride rechargeable du nouveau GLC 350 e 4MATIC Coupé ne se contente pas d'être rapide, sobre et raffiné ; il garantit également des sensations de conduite totalement inédites et fascinantes. Pour des accélérations nettes. Des démarrages en toute discrétion. Et une absence totale d'émissions en local en mode 100% électrique. Ce modèle affiche une puissance combinée de 235 kW (320 ch) et un couple de 560 Nm.

Accélérateur d'indépendance.







Personnalisation, qualité et modernité. Le choix des matériaux les plus raffinés.

Fermer la porte d'une Mercedes a toujours procuré une sensation très spéciale. En effet, rares sont les voitures qui permettent de ressentir de si près la qualité sous sa forme la plus aboutie. Laissez-vous surprendre par les transitions fluides, les surpiqûres nobles des garnitures, les inserts décoratifs exclusifs, le concept de couleurs sophistiqué et les écrans grand format. Quel autre SUV de classe moyenne est capable de mettre autant d'espace au service de votre bien-être ?





A night city street scene with a white car in the foreground and a dark car in the distance. The street is illuminated by warm streetlights and building lights, creating a vibrant urban atmosphere. The white car is partially visible on the left side of the frame, showing its front wheel and side mirror. The dark car is driving away in the distance, its taillights glowing. The street has a crosswalk and a curved curb. Buildings with lit windows and signs line the street, and a few pedestrians can be seen on the sidewalks.

Tout sauf ordinaire. Mais parfaitement apte à une utilisation quotidienne.

Flancs remarquablement musclés, ligne de toit sportive – avec sa silhouette expressive, le nouveau GLC Coupé est incontestablement un hymne à l'élégance. Le design incarne le dynamisme à l'état pur et bien plus encore : il vous offre plus d'espace et de flexibilité que les coupés sport traditionnels. Lorsque les dossiers des sièges arrière sont rabattus, le volume de chargement atteint jusqu'à 1 400 litres.



Notre univers conçu pour vous.

www.mercedes.me – une adresse où tout s’articule exclusivement autour de vous. Découvrez un univers de services, d’offres et de nouveautés fascinantes destinées à faciliter et à enrichir votre vie. Et qui viennent à vous sans le moindre effort – par la voie numérique. C’est ainsi que notre univers devient le vôtre.





Votre vie connectée : sous le signe de la simplicité.

Tous nos services de connectivité et de mobilité et de nombreuses autres offres tout aussi séduisantes – regroupées à un endroit unique, spécialement à votre intention : voilà Mercedes me. Inscrivez-vous gratuitement dès aujourd'hui, et entrez encore plus facilement dans l'univers Mercedes-Benz depuis votre ordinateur fixe ou portable, ou pendant vos trajets par l'intermédiaire d'une tablette, d'un smartphone ou d'une montre connectée. Parce que votre vie est en perpétuel mouvement, nos services s'adaptent également en permanence à vos besoins. Entrez dès maintenant dans l'univers Mercedes me : www.mercedes.me/welcome

Vous souhaitez bénéficier d'offres sur mesure en-dehors de l'espace numérique ? Retrouvez notre univers fascinant dans les Mercedes me Stores du monde entier, par exemple à Pékin, Moscou ou Hambourg.



Avec **Mercedes me connect**, vous gardez le contact avec votre véhicule – et avec le monde entier. De nombreux services de connectivité vous facilitent la vie et vous prêtent assistance pour tout ce qui concerne votre véhicule. Notre offre contribue à renforcer la sécurité, à améliorer la connectivité et, bien sûr, à vous procurer des sensations encore plus inoubliables au volant de votre Mercedes-Benz. Savourez l'impression délicieuse d'être connecté en permanence. Mercedes me connect regroupe les services essentiels qui permettent, entre autres, de bénéficier automatiquement d'une assistance en cas de panne ou d'accident, mais également les services à distance en ligne grâce auxquels vous pouvez régler certains paramètres de votre véhicule par l'intermédiaire de votre smartphone.

Mercedes me inspire vous permet de vivre des événements en relation avec la marque et d'établir une forme de dialogue, source d'inspiration. Nous souhaiterions que vous participiez en partageant vos idées afin de pouvoir vous proposer en permanence les meilleures solutions. Pour ce faire, nous vous invitons à rejoindre la communauté Mercedes me inspire et à profiter d'offres et d'expériences allant bien au-delà des thématiques automobiles classiques, notamment dans les domaines de l'événementiel, des voyages et de l'art de vivre.

Mercedes me move vous ouvre les portes de la mobilité intelligente : avec car2go, pionnier et leader mondial du partage de voitures en libre accès sur la voie publique ; l'application de mobilité moovel regroupant les offres de différents prestataires pour vous aider à trouver la solution optimale pour vous rendre d'un point A à un point B ; ou encore l'application mytaxi pour commander votre taxi, suivre son trajet en direct et régler en toute simplicité. Mercedes-Benz Rent vous permet de louer pour une durée courte ou longue un véhicule adapté à chaque occasion auprès du distributeur Mercedes-Benz le plus proche. Avec Blacklane, procurez-vous une limousine avec chauffeur. FlixBus est conçu pour vous aider à voyager en autocar à prix avantageux et de façon confortable et écologique.

Mercedes me assist facilite considérablement l'entretien de votre véhicule. Mercedes me assist vous permet de choisir en ligne le réparateur Mercedes-Benz le plus proche et d'organiser en quelques clics votre rendez-vous. Vous pouvez, grâce au carnet d'entretien numérique, consulter à tout moment les travaux de maintenance réalisés sur votre véhicule. Le carnet sera consultable en ligne dès le lendemain de la révision. Outre les derniers travaux, vous pouvez également accéder à l'historique complet ainsi qu'aux intervalles de révision de votre véhicule et, si nécessaire, imprimer ces informations.

Mercedes me finance vous propose de nombreuses solutions pour accéder à la voiture de vos rêves. Mercedes-Benz Bank ou Mercedes-Benz Financial Services s'engage à trouver avec vous la formule de crédit-bail, de financement et/ou d'assurance la mieux adaptée à vos besoins. Grâce à nos solutions locatives, vous avez en permanence la possibilité de conduire les modèles les plus récents de la gamme Mercedes-Benz. Vous profitez d'une flexibilité maximale en ne payant que l'utilisation de votre véhicule. A la fin de votre contrat, vous gardez la liberté de le restituer ou de le conserver, en réglant l'option d'achat prévue au contrat (au comptant ou via un refinancement). Vous laissez la liberté de verser un apport modulable à la mise en place du financement, et vous permettez de fixer vous-même la durée de location, de 13 à 72 mois. Avec nos assurances sur la personne et sur le capital, soyez rassuré : vous et vos proches serez protégés et votre capital préservé en toutes circonstances. Une fois le contrat conclu, vous avez la possibilité de gérer vos demandes de financement en tout confort sur Internet.¹

¹ Disponibilité variable selon les marchés.

**Mercedes-Benz
Service**



Un service parfaitement adapté à votre Mercedes.

L'acquisition d'une Mercedes vous permet également de bénéficier d'un partenariat exclusif et inestimable avec Mercedes-Benz. Vos avantages : tranquillité d'esprit, sécurité et indépendance. En d'autres termes : jamais il n'a été aussi rassurant de rouler en Mercedes.

Le meilleur pour votre Mercedes. Personne ne connaît votre Mercedes aussi parfaitement que les spécialistes de nos ateliers Mercedes-Benz. Notre vaste gamme de prestations de service et nos exigences élevées en termes de qualité permettent à votre véhicule de toujours rester dans un état impeccable. Pour y parvenir, nous utilisons exclusivement des outils spéciaux et pièces d'origine Mercedes-Benz.

Le meilleur pour vous. Partez l'esprit serein dès les premiers kilomètres grâce à nos Contrats Service Mercedes-Benz sur mesure. Ceux-ci vous garantissent sur le long terme une sécurité de planification, un contrôle permanent des coûts grâce à des mensualités fixes et une transparence maximale des coûts. Ils vous offrent par ailleurs une protection optimale contre d'éventuels frais supplémentaires à l'atelier.

Le meilleur pour votre mobilité. La solution de mobilité Mercedes-Benz Mobilo¹ vous permet de voyager l'esprit serein dans toute l'Europe – même en cas de panne, d'accident, de petit incident ou d'acte de vandalisme. Mobilo vous donne notamment droit à une assistance sur place, un véhicule de remplacement, un service de remorquage ou une nuit à l'hôtel. Mobilo est incluse pendant deux ans à compter de la date de première mise en circulation et peut être prolongée pendant une durée maximale de 30 ans à chaque opération de service réalisée par un partenaire S.A.V. Mercedes-Benz agréé. A tout moment, vous pouvez nous joindre gratuitement dans toute l'Europe au 00800 1 777 7777².

EN SAVOIR PLUS

Pour obtenir toutes les informations sur les Contrats Service Mercedes-Benz, rendez-vous sur www.mercedes-benz.com/servicevertraege – ou demandez à votre distributeur Mercedes-Benz d'élaborer pour vous une offre personnalisée.

¹ Offre soumise à nos conditions générales. La période de validité se prolonge jusqu'à la révision obligatoire suivante après chaque opération de service effectuée chez l'un de nos partenaires S.A.V. Mercedes-Benz agréés – pour une durée maximale de 30 ans à compter de la date de première mise en circulation. ² A l'étranger, des frais liés à l'itinérance peuvent être facturés.

Que serait le sport automobile sans Mercedes-Benz ?

Le premier véhicule à avoir remporté une course automobile était animé par un moteur Daimler. La première Mercedes était une voiture de course. Et que dire des légendaires Flèches d'Argent ? Elles sont désormais mythiques. L'engagement de Mercedes-Benz dans le monde du sport repose sur une longue tradition. Le sport automobile est aujourd'hui encore très présent dans l'esprit de la marque et se devine dans chaque modèle à l'étoile. Revivez cette histoire absolument unique comme si elle datait d'hier : en visitant le musée Mercedes-Benz de Stuttgart.

EN SAVOIR PLUS

Découvrez ce qui fait bouger le monde depuis 130 ans et embarquez pour un voyage dans le temps à la découverte de l'histoire de l'automobile en visitant le musée Mercedes-Benz. Plus de 1 500 pièces exposées sur une surface de 16 500 m², parmi lesquelles des exemplaires uniques comme la plus ancienne Mercedes datant de 1902 ou encore les légendaires modèles à portes papillon. Bienvenue dans le lieu de toutes les innovations (contenu en anglais) :

www.mercedes-benz.com/museum

www.facebook.com/mercedesbenzmuseum

www.instagram.com/mercedesbenzclassic

www.twitter.com/mb_museum

www.google.com/+mercedesbenzmuseum

www.youtube.com/mercedesbenzmuseum



Que serait Mercedes-Benz sans le sport automobile ?

Le 3 juin 1934 marque la naissance du mythe des Flèches d'Argent à l'occasion de la course internationale de l'Eifel sur le Nürburgring. Aujourd'hui, ce mythe est plus vivant que jamais : en 2015, l'équipe des Flèches d'Argent MERCEDES AMG PETRONAS a remporté pour la seconde année consécutive les titres de Champion du Monde des Constructeurs et de Champion du Monde des Pilotes de Formule 1. La portée de ces succès dépasse de loin les circuits : chaque kilomètre parcouru nous permet de faire évoluer le développement des matériaux légers ou encore de la technologie hybride pour la production en série.

EN SAVOIR PLUS

Suivez-nous et vivez la fascination de la Formule 1.

www.facebook.com/MercedesAMGF1

www.twitter.com/MercedesAMGF1

www.youtube.com/MercedesAMGF1

www.google.com/+MercedesAMGF1

www.instagram.com/MercedesAMGF1

www.MercedesAMGF1.com

www.mercedes-benz.com/motorsport



La puissance. Sous sa forme la plus intelligente.

Plusieurs motorisations, trois carburants, un objectif commun : conserver le confort de marche unique d'une Mercedes-Benz tout en atteignant des valeurs de consommation et d'émission incroyablement basses. Mission accomplie grâce à un pack d'innovations très complet avec un nouveau tandem technologique boîte de vitesses – chaîne cinématique : **9G-TRONIC** et **4MATIC**.

Tous les moteurs sont déjà associés de série à la nouvelle boîte de vitesses automatique 9G-TRONIC (7G-TRONIC PLUS pour le nouveau GLC 350 e 4MATIC Coupé). Une avancée en matière de technologie de transmission. Avec ses neuf rapports de marche avant, cette boîte automatique garantit une efficacité, un confort et un dynamisme inédits. Elle séduit par des passages de rapports plus rapides et plus onctueux. La boîte 9G-TRONIC PLUS permet par ailleurs de réduire la consommation de carburant. Autre nouveauté : l'association de la boîte 9G-TRONIC et de la transmission intégrale 4MATIC. Une conception compacte et de multiples mesures d'allègement ont permis de réduire encore les émissions – sans compromis en termes de confort, de dynamisme et de sécurité de marche.

LA GAMME DE MOTORISATIONS

Diesel :

GLC 220 d 4MATIC Coupé : puissance de 125 kW (170 ch) et couple maximal de 400 Nm

GLC 250 d 4MATIC Coupé : puissance de 150 kW (204 ch) et couple maximal de 500 Nm

GLC 350 d 4MATIC Coupé : puissance de 190 kW (258 ch) et couple maximal de 620 Nm

Essence :

GLC 250 4MATIC Coupé : puissance de 155 kW (211 ch) et couple maximal de 350 Nm

GLC 300 4MATIC Coupé : puissance de 180 kW (245 ch) et couple maximal de 370 Nm

GLC 350 e 4MATIC Coupé : moteur essence de 155 kW (211 ch) et couple de 350 Nm, moteur électrique de 85 kW (116 ch) et couple de 340 Nm, puissance combinée de 235 kW (320 ch) et couple de 560 Nm



GLC 350 e 4MATIC Coupé à technologie hybride rechargeable.

Le nouveau GLC 350 e 4MATIC Coupé tire le meilleur de chaque motorisation : puissance, sérénité et efficacité. Le groupe motopropulseur est composé d'un moteur thermique 4 cylindres à turbocompresseur délivrant 155 kW (211 ch) et un couple maxi de 350 Nm, et d'un module hybride développant 85 kW (116 ch) et un couple maxi de 340 Nm. Il permet une conduite 100% électrique à une vitesse maxi de 135 km/h et sur une distance de 34 km maxi. Au-delà de cette vitesse ou sur les pentes escarpées, le nouveau GLC 350 e 4MATIC Coupé passe automatiquement en mode thermique.

La **technologie hybride rechargeable** permet en outre une recharge de 20 à 100% en quatre heures environ sur une prise conventionnelle. Durant le trajet, dès que vous relâchez la pédale d'accélérateur, la batterie se recharge même automatiquement grâce à une stratégie de fonctionnement intelligente, ce qui permet au véhicule d'afficher des émissions locales de CO₂ de 0 g/km.

LE SEUL VEHICULE HYBRIDE DU SEGMENT AYANT L'INTELLIGENCE D'UNE MERCEDES

Intelligent HYBRID est la stratégie de fonctionnement anticipative des véhicules hybrides Mercedes-Benz permettant d'utiliser la propulsion électrique de la manière la plus efficace possible. Elle comprend – selon l'équipement – les fonctions suivantes : Une **récupération d'énergie à assistance radar**. Une **stratégie de passage des rapports anticipative** qui s'appuie sur les données du régulateur de vitesse et de distance pour les changements de vitesses. Une **stratégie de fonctionnement basée sur l'itinéraire** qui optimise les modes de fonctionnement de la propulsion hybride à l'aide des données émanant du système de navigation, afin d'exploiter au mieux la recharge de la batterie. Un **assistant ECO** qui aide le conducteur à adopter un mode de conduite efficace à l'aide de la pédale d'accélérateur haptique.



GLC 350 e 4MATIC COUPE

La technologie hybride rechargeable permet une recharge externe rapide de 20 à 100%¹ en seulement deux heures sur un boîtier mural et environ quatre heures sur une prise standard.

- 1 | Moteur essence 4 cylindres
- 2 | Système de récupération d'énergie au freinage
- 3 | Moteur électrique
- 4 | Batterie lithium-ion haute tension
- 5 | Prise de charge

¹ Temps de charge de 20 à 100%, variable selon le point d'alimentation de 2,0 à 4,1 h (400 V/16 A-230 V/8 A).



Passer sans perdre de temps du mode confort au mode sport : DYNAMIC BODY CONTROL.

Le train de roulement réglable en acier **DYNAMIC BODY CONTROL** est proposé en exclusivité en option pour le nouveau GLC Coupé. Conçu sur la base du train de roulement sport livré de série, il permet, via le contacteur **DYNAMIC SELECT**, de moduler de manière sensible les propriétés de l'amortissement. Les possibilités de réglage offrent une vaste amplitude entre un paramétrage confort, sportif et très sportif. Le conducteur peut choisir parmi les trois modes : « Confort », « Sport » et « Sport+ ». Le train de roulement est par ailleurs surbaissé de 15 mm.

Les modes « Sport » et « Sport+ » renforcent l'action des amortisseurs. L'abaissement du niveau du véhicule et le réglage plus ferme du train de roulement permettent une conduite plus dynamique alliée à un confort élevé, même sur les longs trajets. Le système d'amortissement fonctionne en permanence et le réglage s'effectue individuellement pour chacune des roues, d'où une amélioration de la sécurité de marche et du confort de roulement.

AUTRES SYSTEMES DE TRAINS DE ROULEMENT

Le nouveau GLC Coupé est équipé de série d'un **train de roulement sport**. La fermeté accrue de la suspension et des amortisseurs renforce le caractère sportif du véhicule sans entraîner de perte de confort significative. En outre, la direction très directe améliore encore l'agilité du véhicule.

L'association du système de suspension pneumatique multicoussins **AIR BODY CONTROL** et de l'amortissement réglable en continu assure un confort de marche et un dynamisme de très haut niveau. Roue par roue, l'amortissement s'adapte aux conditions de marche. Le conducteur peut adapter le réglage pour davantage de confort ou de sportivité. Le niveau du véhicule peut être relevé de 50 mm (maxi). A vive allure, l'assiette est abaissée pour réduire la résistance à l'air et améliorer encore la tenue de route.



Emotions par simple pression sur une touche. DYNAMIC SELECT.

Avec **DYNAMIC SELECT**, il suffit d'un effleurement du doigt sur le contacteur de la console centrale pour sélectionner son style de conduite : confortable, sportif, particulièrement sportif, efficace ou personnalisé. Des paramètres tels que les caractéristiques du moteur, de la boîte de vitesses, du train de roulement et de la direction sont adaptés au programme de conduite choisi.

Le réglage standard (mode « Confort ») correspond à un comportement routier équilibré et optimisant la consommation. Le programme de conduite « Sport » offre plus d'agilité et de dynamisme, avec des caractéristiques plus directes de la direction, un réglage sport ferme du train

de roulement (en liaison avec DYNAMIC BODY CONTROL ou AIR BODY CONTROL), une montée en régime spontanée et des points de passage des rapports modifiés (avec 9G-TRONIC PLUS). Le mode « Sport+ » exacerbe encore la sportivité du véhicule. Le réglage du train de roulement (en liaison avec DYNAMIC BODY CONTROL ou AIR BODY CONTROL) et de la chaîne cinématique est encore plus dynamique. La fonction Stop/Start ECO est désactivée. Le programme de conduite « Eco » est conçu pour maintenir la consommation de carburant à un niveau aussi faible que possible. Les réglages de la courbe caractéristique de la pédale d'accélérateur et de la loi de passage des rapports (avec 9G-TRONIC) sont en outre modifiés et la puissance

de certains équipements tels que les sièges chauffants, la lunette arrière dégivrante ou la climatisation est ajustée.

La technologie hybride autorise les modes « Croisière » et « Croisière+ » : lorsque le conducteur relâche la pédale d'accélérateur, le véhicule utilise sa propre énergie cinétique et glisse sur la route en économisant du carburant. Le mode « Individuel » permet au conducteur d'adapter les différents paramètres au gré de ses envies – direction, chaîne cinématique ou encore train de roulement (dans ce dernier cas, en liaison avec DYNAMIC BODY CONTROL ou AIR BODY CONTROL).

Pack Assistance à la conduite Plus. Les dangers en moins.

Intervenir dès que nécessaire. S'abstenir dès que possible. Cette sérénité est incluse dans le **Pack Assistance à la conduite Plus** (option). L'offre combine des systèmes de sécurité et d'aide à la conduite qui facilitent la tâche du conducteur, réduisent les risques d'accident et améliorent la protection des occupants et des autres usagers de la route. Le freinage d'urgence assisté **BAS PLUS** avec assistant de carrefour et le frein **PRE-SAFE®** peuvent réduire les risques d'accident aux intersections et de télescopage, ainsi que les collisions avec les piétons, en particulier en ville. L'**avertisseur de franchissement de ligne actif** et l'**avertisseur d'angle mort actif** peuvent assister le conducteur en cas de sortie de voie involontaire ou de risque de collision avec d'autres véhicules lors d'un changement de voie. En faisant intervenir les freins d'un seul côté, ils peuvent contribuer à ramener le véhicule dans sa file, voire à éviter un accident. Enfin, **PRE-SAFE® PLUS** enrichit le système de protection préventive des passagers **PRE-SAFE®** de différentes mesures activées en cas de risque de collision par l'arrière. Le système **DISTRONIC PLUS* avec assistant directionnel et Stop & Go Pilot** peut aider le conducteur à respecter une distance de sécurité par rapport au véhicule qui précède et une position bien centrée sur la file.

* A proximité d'installations radioastronomiques, le capteur de proximité 24 Ghz se désactive automatiquement.

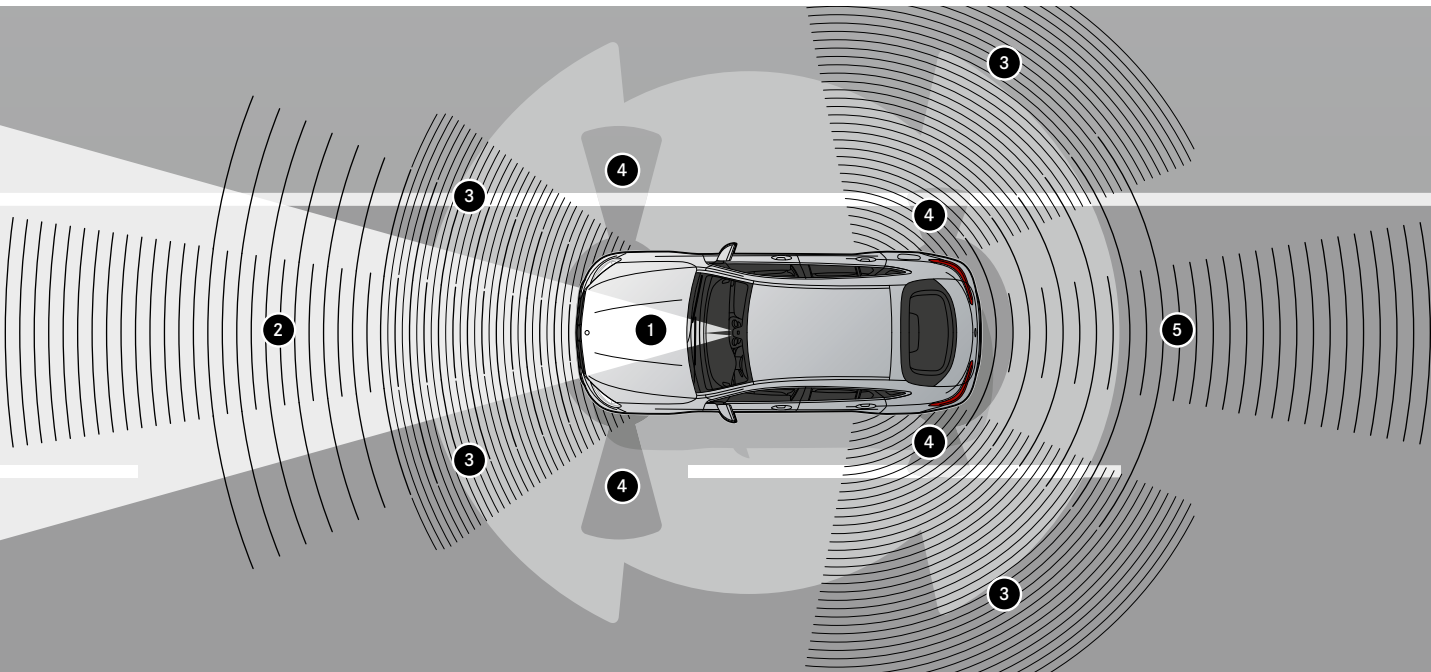

MERCEDES-BENZ INTELLIGENT DRIVE

Le fonctionnement des multiples systèmes de sécurité et d'aide à la conduite disponibles à bord du nouveau GLC Coupé est basé sur l'exploitation de la caméra stéréo, des radars de proximité et longue portée, et des capteurs sur tout le pourtour du véhicule.

- 1 | Caméra stéréo multifonctions
- 2 | Radar longue portée avec balayage de la zone médiane
- 3 | Radar de proximité
- 4 | Capteurs à ultrasons
- 5 | Radar multimodes

Jamais il n'a été aussi rassurant de rouler en Mercedes-Benz.

Nous avons été le premier constructeur automobile au monde à mettre au point un **Concept de Sécurité Intégrale**. Un concept destiné à prévenir les accidents, à réagir aux dangers de manière optimale et à minimiser les conséquences des collisions pour les passagers de la Mercedes comme pour les autres usagers de la route.

POUR UNE CONDUITE PLUS SURE

Le **système de détection de somnolence ATTENTION ASSIST** accroît la sécurité de marche, notamment sur les longs trajets et lors des déplacements nocturnes. En analysant le comportement directionnel du conducteur, il détecte les signes de fatigue excessive et le manque flagrant d'attention et prévient le risque de micro-sommeil au volant en déclenchant des signaux d'alerte visuels et sonores.

Le **système de régulation ADAPTIVE BRAKE** améliore les performances de freinage par des actions intelligentes, par exemple en veillant à ce que les disques de frein restent secs par temps de pluie. Si le conducteur relève brutalement son pied de la pédale d'accélérateur, les plaquettes de frein viennent aussitôt se poser sur les disques. En côte enfin, le système empêche le véhicule de reculer.

Particulièrement utile, a fortiori dans les embouteillages, le régulateur de vitesse et de distance **DISTRONIC PLUS** (option) maintient la distance de sécurité avec le véhicule qui précède. Si nécessaire, le système peut freiner puis relancer le véhicule par une accélération, le tout en parfaite autonomie.

SECURITE EN CAS DE DANGER

En cas de risque de télescopage, l'avertisseur de collision **COLLISION PREVENTION ASSIST PLUS** livré de série peut déclencher un freinage afin d'éviter la collision ou d'en minimiser les conséquences.

Doté de capteurs radar, l'**avertisseur d'angle mort** optionnel rend visible l'une des principales sources de danger sur la route. Lorsqu'un véhicule est détecté dans l'angle mort, un triangle rouge apparaît sur le rétroviseur extérieur. Un signal sonore retentit également au besoin. Le système est opérationnel de 30 km/h à la vitesse maxi. S'il détecte un changement de voie inopiné entre 60 et 200 km/h, l'**avertisseur de franchissement de ligne** (option) avertit le conducteur par un signal tactile sous forme de vibrations au niveau du volant. Les avertisseurs d'angle mort et de franchissement de ligne sont réunis dans le Pack Assistant de trajectoire (option).

Le **système de protection des occupants PRE-SAFE®** (option) est capable de détecter certaines situations critiques en amont et d'activer des mesures de protection préventive des occupants en cas de risque d'accident, telles que la tension réversible des ceintures et la fermeture automatique des vitres latérales.

SECURITE EN CAS D'ACCIDENT

Le véhicule bénéficie d'un système de protection très complet qui peut réduire le risque de blessure encouru par les occupants et les autres usagers de la route. Il comprend notamment le **capot moteur actif**, capable de se relever automatiquement de quelques centimètres en cas d'accident pour aider à protéger les piétons ou les cyclistes. Les passagers bénéficient eux aussi d'une protection rapprochée grâce à **neuf airbags** (dont deux airbags latéraux en option à l'arrière).

SECURITE APRES L'ACCIDENT

Les véhicules Mercedes-Benz sont tous équipés au mieux pour permettre aux équipes de secours d'intervenir en cas de nécessité. Dans les situations d'urgence, le moteur peut être automatiquement coupé, le verrouillage centralisé désactivé, et les feux de détresse et l'éclairage intérieur peuvent s'activer. Enfin, le **système d'appel d'urgence Mercedes-Benz** intégré transmet les données de position GPS (selon pays) et les informations clés relatives au véhicule. Bien entendu, nous espérons que tout cela ne sera jamais nécessaire.

Vos yeux pour tout contrôler. Vos oreilles pour tout apprécier.

Garder les informations les plus importantes dans son champ de vision sans pour autant quitter la route des yeux – c'est désormais possible grâce à l'**affichage tête haute**. Il projette une image virtuelle grand format d'env. 21 x 7 cm dans le champ de vision du conducteur. Cette image reste en suspens à quelque 2 mètres devant lui, au-dessus du capot moteur. L'affichage passe par un visuel couleur haute résolution. Le type d'informations affichées varie en fonction de l'équipement et concerne par exemple des instructions de navigation, la vitesse, les limitations de vitesse ou encore les réglages du TEMPOMAT ou de DISTRONIC PLUS.

Toutes les informations sous les yeux, un son exceptionnel dans les oreilles. Savourez la qualité sonore du **système de sonorisation Surround Burmester®**. Une expérience acoustique hors du commun, composée avec la participation de 13 haut-parleurs, un amplificateur SDS 9 canaux et une puissance de sortie de 590 W. Des composants électroniques et acoustiques parfaitement harmonisés qui transforment l'habitacle du Nouveau GLC en auditorium. Aux places avant ou arrière, la fonction Surround restitue un son spatial propice au bien-être.



Stationnement en marche arrière. L'art d'anticiper.

La **caméra de recul** livrée de série simplifie considérablement les manœuvres de stationnement en marche arrière et les rend plus sûres. Grâce à elle, le conducteur peut visualiser sur l'écran média la zone située derrière le véhicule. Des lignes de guidage dynamiques lui permettent de se repérer plus facilement lors des manœuvres. En fonction de l'angle de braquage, elles permettent de visualiser la chaussée et la largeur du véhicule, ainsi que différentes distances depuis l'arrière du véhicule. Lors d'une sortie de stationnement, notamment d'une voie d'accès à une propriété, il est possible d'afficher une image grand angle à 180° afin de détecter encore plus tôt des piétons ou des véhicules à l'approche. Un volet logé sous l'étoile Mercedes permet d'éviter l'encrassement de la caméra. Il se relève automatiquement lorsque le conducteur enclenche la marche arrière.



SOLUTIONS MULTIMEDIAS A BORD DU NOUVEAU GLC COUPE

Navigation, téléphone, systèmes audio et vidéo, Internet – telles sont les fonctions proposées par le système de commande et d'affichage **COMAND Online***. L'affichage s'effectue via un visuel central couleur haute résolution grand format de 21,3 cm (8,4 pouces). La commande à l'aide du nouveau pavé tactile est aisée et intuitive.

Navigation conviviale, données cartographiques précises et excellent guidage : le système optionnel **Garmin® MAP PILOT** transfère tous les avantages d'un système de navigation Garmin® sur l'Audio 20 CD avec pavé tactile en option.

Livré de série, le système multimédia **Audio 20 CD** avec écran média de 17,8 cm (7 pouces) offre un accès Internet et permet la connexion d'appareils portables via Bluetooth®. Disponible en option avec prééquipement pour système de navigation et également avec pavé tactile.

* Voir au dos du présent document.



Prenez de la hauteur.

La position d'assise surélevée est l'un des signes distinctifs de la fascination exercée par les SUV. Elle procure une sérénité incomparable au volant. A bord du nouveau GLC Coupé, cette pole position vous permet de goûter au dynamisme et à l'agilité d'un coupé sport – une sensation absolument unique. Les sièges avant sont en outre déclinés en deux variantes : L'AMG Line intérieur livrée de série comprend des sièges sport en similicuir ARTICO/DINAMICA noir agrémentés de surpiqûres grises. Sur les modèles équipés du Pack Exclusif Intérieur, les clients ont le choix entre une combinaison raffinée en similicuir ARTICO/tissu Grenoble noir ou marron expresso/noir (voir photo). L'AMG Line Intérieur comprend des sièges sport en similicuir ARTICO/microfibre DINAMICA agrémentés de surpiqûres contrastées grises.



Atmosphère sportive de bout en bout : les contours des deux places arrière extérieures sont conçus comme ceux de sièges individuels et offrent aux passagers un excellent maintien latéral en cas de conduite sportive.

OPTIONS DES SIEGES CONFORT A BORD DU NOUVEAU GLC COUPE

Doté de nombreuses possibilités de réglage électriques et mécaniques et d'un soutien lombaire électropneumatique à 4 réglages, le **Pack Confort** permet d'ajuster la position d'assise en fonction des préférences individuelles et favorise une assise ergonomique. Ceci améliore le confort d'assise ressenti par le conducteur et le passager avant, notamment lors des longs trajets.

Grâce à une ventilation active, la **climatisation des sièges** abaisse rapidement la température de la surface des sièges jusqu'à un niveau agréable les jours de forte chaleur. Le chauffage de siège activable dispense une chaleur bienfaisante à la carte par temps froid.

Voir plus loin.

Le **toit ouvrant électrique** proposé en option garantit une circulation de l'air agréable dans l'habitacle, sans générer de courants d'air. Le toit ouvrant en verre rend également l'habitacle encore plus lumineux. Un pare-soleil coulissant protège des rayonnements solaires trop intenses. Les fonctions « fermeture confort » et « ouverture été » peuvent être activées via la clé de contact électronique en maintenant les touches correspondantes enfoncées.

Le compartiment de chargement généreux procure lui aussi un sentiment d'espace totalement surprenant : le nouveau GLC Coupé est équipé de série de dossiers arrière fractionnables selon un rapport 40/20/40, lesquels sont dotés d'un système de déverrouillage électrique et d'abaissement automatique en liaison avec le Pack Rangements (option).

UNE INVITATION A CHARGER SANS COMPTER

Inclus dans la dotation de série, le **hayon EASY-PACK** s'ouvre et se ferme par simple pression sur une touche, permettant ainsi un chargement et un déchargement faciles du coffre.

Avec un peu moins de 500 litres, le volume du compartiment de chargement est généreux malgré la ligne de toit plongeante typique d'un coupé. Le volume de chargement peut atteindre jusqu'à 1 400 litres lorsque les dossiers arrière sont complètement rabattus.





La dotation de série.

Une dotation de sécurité très étoffée, unique dans cette catégorie de véhicules. Des éléments de confort qui rendent chaque trajet un peu plus agréable. De multiples détails et des finitions d'exception. Le nouveau GLC offre tout cela de série à son bord. Pour une conduite responsable, placée sous le signe de la fascination et du luxe, jour après jour.

POINTS FORTS EXTERIEURS

Grille de calandre à une lamelle dans le ton argent iridium mat avec insert chromé

Grille de calandre diamant avec pastilles noires

Pack Chrome Extérieur : encadrement de vitre en chrome, insert chromé sur la grille de calandre ; protection anti-encastrement design en chrome à l'avant et à l'arrière ; sorties d'échappement en acier inoxydable

Jantes alliage à 5 branches 18" avec monte 235/60 R 18 (82R)

Feux arrière à LED

POINTS FORTS INTERIEURS

AMG Line intérieur avec sièges au design exclusif, à capitons horizontaux et garnitures en similicuir ARTICO/DINAMICA avec surpiqûres contrastées

Volant multifonctions à 3 branches, en cuir noir, avec marquages dans la zone de préhension médiane

Combiné d'instruments intégrant un visuel multifonctions de 13,97 cm (5,5")

Inserts décoratifs en laque noire et nombreux éléments chromés argentés

Ciel de pavillon en tissu noir



Le Pack Exclusif Intérieur.

Une allure éclatante : avec de nombreux éléments chromés, des garnitures en similicuir ARTICO raffiné et des inserts décoratifs en bois noble finement structurés, le Pack Exclusif Intérieur crée une atmosphère de luxe incomparable.

POINTS FORTS

Sièges au design exclusif à capitons horizontaux en similicuir ARTICO, disponibles en option sans majoration de prix

Volant multifonctions à 3 branches, en cuir noir ou marron expresso

Partie supérieure de la planche de bord et bas de glace en similicuir ARTICO déclinés dans les tons noir ou marron expresso avec surpiqûres contrastées

Insert décoratif horizontal chromé argenté sur la planche de bord

Inserts décoratifs en tilleul au niveau des contre-portes et de la console centrale

Ciel de pavillon en tissu gris cristal, porcelaine ou noir

Pack d'éclairage intérieur

Tubes d'adaptation extérieurs des buses d'aération finition argent, cerclages et boutons de réglage chromés argentés, lamelles chromées sur la face avant





L'AMG Line Extérieur et Intérieur.

Pour une sportivité encore accrue, misez sur les lignes AMG Line Extérieur (de série à partir de la ligne Sportline) et Intérieur (de série). Elles se distinguent par un design axé sur les performances, des éléments empruntés au sport automobile et des composants high-tech.

AMG PUR

Découvrez toute la fascination d'AMG, page 50 et suivantes.

POINTS FORTS EXTERIEURS

Kit carrosserie AMG composé des jupes avant et arrière AMG

Grille de calandre diamant agrémentée de pastilles chromées et d'une lamelle

Pack Chrome avec grille de calandre à inserts chromés, protection anti-encastrement design en chrome, baguette de ligne de ceinture en aluminium, encadrements de vitre en chrome et système d'échappement à sorties en acier inoxydable intégrées dans le pare-chocs (motorisations essence) ou deux sorties décoratives (motorisations diesel)

Jantes alliage AMG à 5 doubles branches, finition gris titane/naturel brillant avec monte 235/55 R 19 à l'avant et 255/50 R 19 à l'arrière (RTA)

POINTS FORTS INTERIEURS

Sièges sport à capitons horizontaux, en similicuir ARTICO/DINAMICA agrémentés de surpiqûres contrastées grises

Volant sport multifonctions en cuir noir à 3 branches, avec marquages, méplat dans la partie inférieure et palettes de commande de boîte chromées argentées

Pack d'éclairage intérieur

Insert décoratif horizontal en aluminium sur la planche de bord et les portes avec baguette décorative chromée argentée

Inserts décoratifs finition laque noire brillante sur la console centrale



designo.

Plongé dans un élégant ton noir ou dans une version raffinée porcelaine/noir, l'habitacle de votre GLC Coupé resplendira d'un éclat unique. Transformez-le en un lieu exclusif et fascinant grâce aux packs d'équipements designo. La sellerie en cuir Nappa d'exception, les inserts décoratifs spéciaux et de nombreux détails séduisants combleront toutes les attentes par leurs finitions artisanales de toute beauté.

Pour la France, veuillez vous reporter au tarif en vigueur afin de connaître le détail des garnitures en cuir. Pour plus de détails concernant l'offre designo, merci de prendre contact avec votre distributeur Mercedes-Benz.

INTERIEUR BICOLORE PORCELAINE/NOIR

Sièges en cuir Nappa designo porcelaine/noir designo à motif en losanges, agrémentés de surpiqûres blanches et d'une plaquette « designo » sur les dossiers

Volant sport multifonctions à 3 branches, en cuir noir, avec méplat dans la partie inférieure et marquages profonds au niveau des zones de préhension

Partie supérieure de la planche de bord en similicuir ARTICO noir

Parties centrales des contre-portes ornées d'un motif en losanges de couleur blanc platine pearl, avec surpiqûres

Inserts décoratifs en aluminium dans les portes/frêne noir sur la console centrale

INTERIEUR NOIR

Sièges en cuir Nappa designo noir à motif en losanges, agrémentés de surpiqûres gris cristal et d'une plaquette « designo » sur les dossiers

Volant multifonctions à 3 branches, en cuir noir

Partie supérieure de la planche de bord en similicuir ARTICO noir

Accoudoir central noir agrémenté de surpiqûres contrastées gris cristal

Partie centrale des contre-portes noire à motif en losanges avec surpiqûres contrastées gris cristal

Inserts décoratifs en tilleul



Le Pack Sport Black.

Le Pack Sport Black proposé en option met en exergue le tempérament sportif et expressif du nouveau GLC Coupé par de nombreux éléments de design dans le ton noir. Qu'il s'agisse des jantes, des baguettes décoratives ou des vitres – le GLC Coupé place incontestablement la barre très haut.

POINTS FORTS EXTERIEURS

Grille de calandre avec étoile Mercedes intégrée et une lamelle dans le ton noir brillant avec inserts chromés

Protection du soubassement peinte en noir à l'avant/à l'arrière

Boîtiers de rétroviseurs extérieurs finition noir brillant

Baguette de ligne de ceinture et encadrements de vitres dans le ton noir brillant

Vitres teintées foncées à partir du montant médian

Jantes alliage à 5 branches avec monte 235/55 R 19 (R39) en liaison avec la dotation de série Extérieur

Jantes alliage AMG à 5 doubles branches avec monte 235/55 R 19 à l'avant et 255/50 R 19 à l'arrière (RTB) en liaison avec l'AMG Line Extérieur

Photo : GLC 250 4MATIC Coupé, finition bleu brillant métallisé, équipé du Pack Sport Back basé sur l'AMG Line Extérieur avec jantes alliage AMG multibranches (93R, option) sur monte 255/45 R 20 à l'avant et 285/40 R 20 à l'arrière.



Options.

Détails subtils, atmosphère unique ou solutions techniques raffinées – les possibilités sont quasiment infinies.

Découvrez notre vaste gamme d'options dans ce catalogue, notre tarif ou notre site Internet : www.mercedes-benz.fr.

Composez le nouveau GLC Coupé selon vos préférences personnelles.

1 Avec sa lumière indirecte des plus agréables, l'**éclairage d'ambiance** crée une atmosphère de bien-être unique. Les trois couleurs et cinq niveaux d'intensité proposés permettent de composer une ambiance lumineuse presque sur mesure.

2 Pour une visibilité maximale sur routes secondaires et autoroutes, mais aussi dans les carrefours et les virages, l'**Intelligent Light System à LED** s'adapte automatiquement aux conditions de luminosité et de marche. Outre une esthétique marquante, la technologie LED offre une meilleure puissance d'éclairage pour un éblouissement moindre.

3 Grâce à une ventilation active, la **climatisation des sièges** abaisse rapidement la température de la surface des sièges jusqu'à un niveau agréable les jours de forte chaleur. Le chauffage de siège activable dispense une chaleur bienfaisante à la carte par temps froid.

4 L'**Aide au Parking Active (APA)** aide le conducteur à rechercher des emplacements de stationnement adéquats, à se garer dans des emplacements en créneau ou en bataille et à quitter les emplacements en créneau. Elle pilote automatiquement le véhicule dans la place et prend en charge les opérations de braquage et de freinage.

Accessoires d'origine.

L'offre d'accessoires d'origine est aussi variée que vos futurs itinéraires. Chaque produit a été spécialement développé pour le nouveau GLC Coupé, conformément aux critères de qualité élevés de Mercedes-Benz.

Découvrez l'intégralité du programme sur le site :

www.mercedes-benz-accessories.com

1 **Jante alliage à 5 doubles branches**, finition gris Himalaya mat/naturel brillant, pour monte 235/60 R 18.

2 **Jante alliage à 6 branches**, finition noir/naturel brillant, pour monte 235/55 R 19.

3 **Barres de toit en aluminium** exactement adaptées à la carrosserie de votre GLC Coupé et pouvant accueillir de nombreuses solutions de transport Mercedes-Benz : porte-skis et snowboards, porte-vélos ou coffres de toit. Testées en collision. Verrouillables. **Coffre de toit 450** : design aérodynamique parfaitement assorti à votre Mercedes-Benz. Matériau extrêmement résistant. Fixation optimale, facile et rapide aux barres de toit. Manipulation particulièrement aisée grâce à la possibilité d'ouverture des deux côtés. Verrouillable des deux côtés. Volume : env. 450 l. Charge utile maximale : 75 kg (variable selon la charge autorisée sur le toit de votre véhicule).

4 **Projecteur à LED, étoile Mercedes**, kit en 2 parties. Pour les éclairages de seuil des portes latérales.

5 **Étoile Mercedes éclairée**. Grâce à un système de fibres optiques et de LED, l'étoile implantée au centre de la calandre de votre Mercedes s'illumine lorsque vous déverrouillez le véhicule à distance ou lorsque vous ouvrez une porte ou le hayon. Fonctionnel uniquement lorsque le moteur est coupé. Non compatible avec DISTRONIC PLUS.





R41



R2R



48R



27R



R96



R26



75R



R61

Jantes et pneumatiques.

Pour les plus terre à terre, les jantes sont simplement indispensables. Pour les autres, elles contribuent à la séduction qu'exerce la voiture. Nombre d'automobilistes ne peuvent imaginer leur voiture idéale sans un modèle de jantes spécifique. Nous le comprenons parfaitement et avons tout fait pour qu'ils aient l'embaras du choix au moment de se décider.

DOTATION DE SERIE ET OPTIONS

R41 Jante alliage à 10 branches, finition argent vanadium, avec monte 235/60 R 18

R96 Jante alliage à 5 branches, finition argent vanadium, avec monte 235/60 R 18 (option)

R2R Jante alliage à 5 branches, finition argent vanadium, avec monte 235/60 R 18 (option)

R26 Jante alliage à 10 branches, avec monte 235/55 R 19 (option)

48R Jante alliage à 5 branches, finition gris trémolite/naturel brillant, avec monte 235/55 R 19 (option)

75R Jante alliage multibranches, finition gris trémolite/naturel brillant, avec monte 235/55 R 19 (option)

27R Jante alliage à 10 branches, avec monte 235/55 R 19 (option)

R61 Jante alliage à 5 branches, avec monte 255/45 R 20 (option)



R39



R33



RTB



49

93R



29R



RTA



92R



684

AMG

R39 Jante alliage à 5 branches, avec monte 235/55 R 19 (option ; inclus dans le Pack Sport Black en liaison avec la dotation de série Extérieur)

29R Jante alliage à 5 branches, avec monte 255/45 R 20 (jante en accessoire départ usine, option ; non compatible avec l'AMG Line Extérieur)

R33 Jante alliage à 5 doubles branches, avec monte 255/45 R 20 (option)

RTA Jante alliage AMG à 5 doubles branches, avec monte 235/55 R 19 à l'avant et 255/50 R 19 à l'arrière (de série sur la ligne Fascination ; incluse dans l'AMG Line Extérieur)

RTB Jante alliage AMG à 5 doubles branches, avec monte 235/55 R 19 à l'avant et 255/50 R 19 à l'arrière (option ; incluse dans le Pack Sport Black en liaison avec l'AMG Line Extérieur ; série sur Mercedes-AMG GLC 43 4MATIC Coupé)

92R Jante alliage AMG multibranches, avec monte 255/45 R 20 à l'avant et 285/40 R 20 à l'arrière (de série sur la ligne Sportline ; uniquement en liaison avec l'AMG Line Extérieur et pour le Mercedes-AMG GLC 43 4MATIC Coupé)

93R Jante alliage AMG multibranches, finition noir brillant/naturel brillant, avec monte 255/45 R 20 à l'avant et 285/40 R 20 à l'arrière (option ; uniquement en liaison avec l'AMG Line Extérieur et pour le Mercedes-AMG GLC 43 4MATIC Coupé)

684 Jante alliage AMG à 5 doubles branches, finition noir brillant/naturel brillant, avec monte 255/40 R 21 à l'avant et 285/35 R 21 à l'arrière (option pour Mercedes-AMG GLC 43 4MATIC Coupé ; disponible également en gris titane avec le code 650)

VOUS TROUVEREZ D'AUTRES JANTES

dans notre programme d'accessoires à l'adresse www.mercedes-benz-accessories.com ou chez votre distributeur Mercedes-Benz.

Sportif de haut niveau. Le Mercedes-AMG GLC 43 4MATIC Coupé.

Mercedes-AMG n'est pas seulement le nom d'un constructeur de véhicules hautes performances. Ces trois lettres sont une promesse. La promesse d'avoir toujours une longueur d'avance. Un souci d'exigence énorme, une générosité sans faille. Voilà notre secret pour créer des véhicules exceptionnels, destinés à des personnes exceptionnelles.

Telle est notre recette pour donner corps à des concepts totalement inédits. Une nouvelle forme d'expressionnisme, par exemple, qui allie la présence forte d'un SUV et le dynamisme irrésistible d'une voiture de sport : le nouveau Mercedes-AMG GLC 43 4MATIC Coupé.

Bienvenue dans l'univers d'AMG.





PUISSANCE



Le champion des accélérations.

Du remue-ménage dans les starting blocks – voilà ce que promet le V6 biturbo qui anime le nouveau Mercedes-AMG GLC 43 4MATIC Coupé. Fort de ses 270 kW (367 ch), il affiche un couple de 520 Nm et passe de 0 à 100 km/h en 4,9 secondes. Le système DYNAMIC SELECT AMG garantit des sensations de conduite hors pair. Cinq programmes de conduite vous sont proposés au choix, du mode confortable et efficient au mode extrêmement sportif. On imagine aisément votre état d'esprit à l'arrivée.





Concentré de puissance.

Prêt pour des performances de pointe : dès la ligne de départ, on devine l'énorme potentiel qui se cache sous le capot du Mercedes-AMG GLC 43 4MATIC Coupé. La jupe avant arborant la bordure centrale inférieure typique des modèles AMG est le signe caractéristique d'une supériorité affirmée sur le plan sportif. Détail esthétique majeur de la partie avant : la grille de calandre diamant agrémentée d'inserts chromés et de pastilles chromées. Le profil fait la part belle aux jantes alliage 21 pouces à 5 doubles branches, remarquables au premier coup d'œil. Fort des éléments dynamiques qui parachèvent la majestueuse partie arrière – déflecteur, diffuseurs et sorties d'air – le bolide impose toute sa présence à la route. Ajoutez à cela la sonorité incomparable du système d'échappement sport AMG émise par les sorties chromées et vous aurez une certitude absolue : face à ce véhicule, toute comparaison serait vaine.





Lever de rideau sur un modèle très sportif.

Une silhouette de coupé à nulle autre pareille qui suggère un tempérament irrésistiblement sportif : ou comment définir le Mercedes-AMG GLC 43 4MATIC Coupé en quelques mots. Ce véhicule doit notamment ses énormes réserves de reprises à la transmission intégrale 4MATIC Performance AMG. Résultat : une motricité optimale et un plaisir de conduire maximal, transmis à la perfection à la route par la toute première boîte de vitesses automatique à 9 rapports 9G-TRONIC au monde à temps de passages raccourcis et ce, quel que soit le type de chaussée. Dès lors, rien ne pourra freiner les élans de cet athlète de haut niveau, si ce n'est son système de freinage hautes performances.



Compétiteur au grand cœur.

Rythme de croisière. Brèves décélérations. Pleins gaz : le moteur qui anime une authentique Mercedes-AMG doit être à la hauteur de toutes vos exigences. Et au-delà. C'est pourquoi le V6 biturbo de 3,0 litres du Mercedes-AMG GLC 43 est doté de la technologie d'injection dernier cri – pour une consommation réduite et un dynamisme accru. Et pour permettre à ce dynamisme de s'exprimer, le train de roulement sport AMG à régulation électronique fonctionne en parfaite harmonie avec le système 4MATIC Performance AMG. En résumé, un concentré de technique qui pose de nouveaux jalons au sein du segment des SUV.

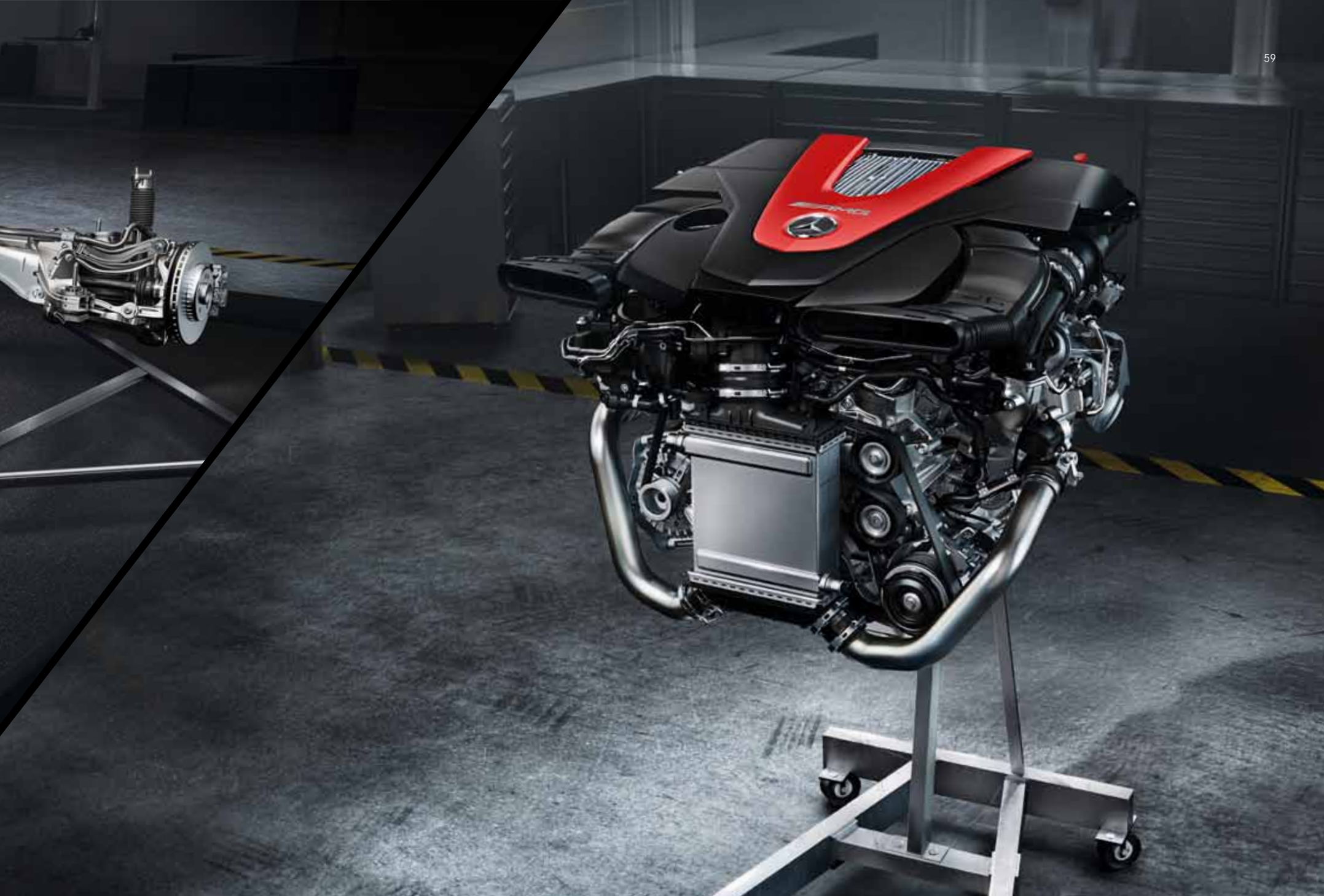





La passion se décuple quand on la partage. L'AMG Private Lounge est la communauté des passionnés d'AMG. Elle permet aux clients AMG de se rencontrer lors d'événements exceptionnels, mais aussi d'échanger sur les dernières nouveautés d'Affalterbach sur la plateforme en ligne qui leur est réservée. Ils profitent également d'offres spécifiques et d'une liaison directe avec le siège AMG via le site www.mercedes-amg.com/privatelounge/welcome

L'AMG Driving Academy met l'esprit d'équipe à l'honneur grâce à des moments aussi intenses qu'inoubliables : découvrez l'univers de la performance avec d'autres passionnés et améliorez vos talents de pilote sur des circuits ou lors de manifestations « lifestyle » dans les endroits les plus extraordinaires de la planète. Devenez membre de la « World's Fastest Family », la famille la plus rapide au monde. www.mercedes-amg.com/driving-academy

Vous souhaitez aller encore plus loin ? AMG vous propose l'AMG Customer Sports Programm, une plateforme dédiée au sport automobile professionnel – et la Mercedes-AMG GT3, une voiture de course spécialement développée à cet effet. Bénéficiez d'un univers de services totalement intégré qui vous permet de vivre la passion du sport automobile au plus haut niveau : www.mercedes-amg.com/customersports

A l'AMG Performance Studio, nous réalisons la voiture de vos rêves. La créativité de nos experts ne connaît pas de limites, qu'il s'agisse d'améliorer les caractéristiques de votre voiture grâce à des raffinements techniques, de l'habiller d'une peinture extravagante ou de la doter d'équipements intérieurs inédits. Les voitures qui naissent dans nos ateliers sont des pièces uniques et artisanales de la plus haute précision.

Découvrez l'univers d'AMG. Découvrez la Driving Performance.

Nous ne construisons pas seulement des voitures. Nous réalisons aussi des rêves.

Caractéristiques techniques.

Nombre de cylindres/disposition
Cylindrée totale (cm ³)
Puissance nominale ¹ (kW (ch) à tr/min)
Puissance nominale ¹ du moteur électrique (kW (ch) à tr/min)
Puissance combinée (kW [ch] à tr/min)
Couple nominal ¹ (Nm à tr/min)
Couple nominal ¹ du moteur électrique (Nm à tr/min)
Couple combiné (Nm à tr/min)
Boîte de vitesses
Accélération de 0 à 100 km/h (s)
Vitesse maxi approximative (km/h)
Dimensions des pneus avant, arrière
Carburant
Consommation de carburant ² (l/100 km)
Cycle urbain/extra-urbain/mixte
Emissions de CO ₂ ² (g/km) en cycle mixte
Norme antipollution ³
Consommation d'énergie (nouveau cycle mixte européen) (kWh/100 km)
Autonomie en mode électrique (km)
Capacité du réservoir (option)/dont réserve env. (l)
Volume du coffre ⁴ (l)
Diamètre de braquage (m)
Longueur ⁵ /Largeur avec rétroviseurs ⁵ (mm)
Empattement ⁵ (mm)
Largeur de voie avant ⁵ /arrière ⁵ (mm)
Poids à vide ⁶ (kg)/P.T.A.C. (kg)
Charge remorquée non freinée/freinée (kg)

Le meilleur pour le moteur :
les huiles moteur d'origine Mercedes-Benz.

Moteurs diesel

GLC 220 d 4MATIC Coupé	GLC 250 d 4MATIC Coupé	GLC 350 d 4MATIC Coupé
4 en ligne	4 en ligne	6 en V
2 143	2 143	2 987
125 (170)/3 000-4 200	150 (204)/3 800	190 (258)/3 400
-	-	-
-	-	-
400/1 400-2 800	500/1 600-1 800	620/1 600-2 400
-	-	-
-	-	-
9G-TRONIC	9G-TRONIC	9G-TRONIC
8,3	7,6	6,2
210	222	238
235/60 R 18	235/60 R 18	235/60 R 18
Gazole	Gazole	Gazole
5,7-6,2/4,7-5,0/5,0-5,4	5,7-6,2/4,7-5,0/5,0-5,4	6,9-7,2/5,4-5,7/6,0-6,2
131-143	131-143	161-169
Euro 6	Euro 6	Euro 6
-	-	-
-	-	-
50 (66)/7,0	50 (66)/7,0	66/7,0
500-1 400	500-1 400	500-1 400
11,80	11,80	11,80
4 732/2 096	4 732/2 096	4 732/2 096
2 873	2 873	2 873
1 620/1 619	1 620/1 619	1 620/1 619
1 845/2 520	1 845/2 520	1 915/2 530
750/2 200	750/2 500	750/2 500

¹ Valeurs de puissance nominale et de couple selon le règlement (CE) n° 595/2009, version actuellement en vigueur. ² Les valeurs de consommation de carburant et d'émissions de CO₂, indiquées ont été calculées selon la méthode de mesure prescrite (§ 2 n° 5, 6, 6a de la directive énergétique Pkw-EnVKV, dans sa version en vigueur). Ces valeurs ne s'appliquent pas à un modèle en particulier et ne font pas partie de l'offre. Elles ne sont présentées ici qu'à des fins de comparaison entre différents types de véhicules. ³ Donnée valable uniquement dans l'Union européenne. Des variations sont possibles selon les pays. ⁴ Données selon directive 2007/46/CE, dans la version en vigueur. ⁵ Les cotes indiquées sont des valeurs moyennes. Elles s'entendent pour le véhicule à vide avec

	Moteurs essence			Hybride rechargeable
	GLC 250 4MATIC Coupé	GLC 300 4MATIC Coupé	Mercedes-AMG GLC 43 4MATIC Coupé	GLC 350 e 4MATIC Coupé
Nombre de cylindres/disposition	4 en ligne	4 en ligne	6 en V	4 en ligne
Cylindrée totale (cm ³)	1 991	1 991	2 996	1 991
Puissance nominale ¹ (kW (ch) à tr/min)	155 (211)/5 500	180 (245)/5 500	270 (367)/5 500-6 000	155 (211)/5 500
Puissance nominale ¹ du moteur électrique (kW (ch) à tr/min)	-	-	-	85 (116)/3 500
Puissance combinée (kW [ch] à tr/min)	-	-	-	235 (320)/5 000
Couple nominal ¹ (Nm à tr/min)	350/1 200-4 000	370/1 300-4 000	520/2 500-4 500	350/1 200-4 000
Couple nominal ¹ du moteur électrique (Nm à tr/min)	-	-	-	340/0-2 000
Couple combiné (Nm à tr/min)	-	-	-	560/n. c.
Boîte de vitesses	9G-TRONIC	9G-TRONIC	9G-TRONIC	7G-TRONIC PLUS
Accélération de 0 à 100 km/h (s)	7,3	6,5	4,9	5,9
Vitesse maxi approximative (km/h)	222	236	250 ⁷	235 ⁸ /135 ⁹
Dimensions des pneus avant, arrière	235/60 R 18	235/60 R 18	235/55 R 19, 255/50 R 19	235/60 R 18
Carburant	Sans plomb 95	Sans plomb 95	Sans plomb 98	Sans plomb 95
Consommation de carburant ² (l/100 km)				
Cycle urbain/extra-urbain/mixte	8,4-8,7/6,0-6,5/6,9-7,3	9,2-9,4/6,4-6,8/7,5-7,8	10,9-11,5/7,0-7,5/8,4-8,9	-/-/2,5-2,7 ¹⁰
Emissions de CO ₂ ² (g/km) en cycle mixte	159-170	169-177	192-203	59-64
Norme antipollution ³	Euro 6	Euro 6	Euro 6	Euro 6
Consommation d'énergie (nouveau cycle mixte européen) (kWh/100 km)	-	-	-	13,9-15,2
Autonomie en mode électrique (km)	-	-	-	34 ¹⁰
Capacité du réservoir (l)/dont réserve env.	66/7,0	66/7,0	66/7,0	50/7,0
Volume du coffre ⁴ (l)	500-1 400	500-1 400	550-1 600	350-1 250
Diamètre de braquage (m)	11,80	11,80	12,10	11,80
Longueur ⁵ /Largeur avec rétroviseurs ⁵ (mm)	4 732/2 096	4 732/2 096	4 727/2 096	4 732/2 096
Empattement ⁵ (mm)	2 873	2 873	2 873	2 873
Largeur de voie avant ⁵ /arrière ⁵ (mm)	1 620/1 619	1 620/1 619	1 639/1 655	1 620/1 619
Poids à vide ⁶ (kg)/P.T.A.C. (kg)	1 785/2 430	1 785/2 430	1 855/2 460	2 040/2 625
Charge remorquée non freinée/freinée (kg)	750/2 400	750/2 400	750/2 460	750/2 000

dotation de série. ⁴ Données sur le poids à vide selon directive 92/21/CE, dans la version en vigueur (poids du véhicule en ordre de marche avec conducteur de 68 kg, 7 kg de bagages et réservoir rempli à 90%). Le poids à vide s'entend pour les véhicules avec dotation de série. Il s'accroît généralement avec les accessoires et les options, ce qui réduit d'autant la charge utile. ⁷ Bridage électronique. ⁸ Valable uniquement en cas de batterie haute tension entièrement rechargée. ⁹ Vitesse maxi en mode électrique. ¹⁰ Des divergences par rapport aux valeurs standard certifiées peuvent survenir en conditions réelles d'utilisation. Ces valeurs réelles sont influencées par divers facteurs spécifiques, tels que le style de conduite, les conditions environnementales et l'état de la chaussée. Vous trouverez davantage d'informations techniques sur le site www.mercedes-benz.fr

Dimensions.

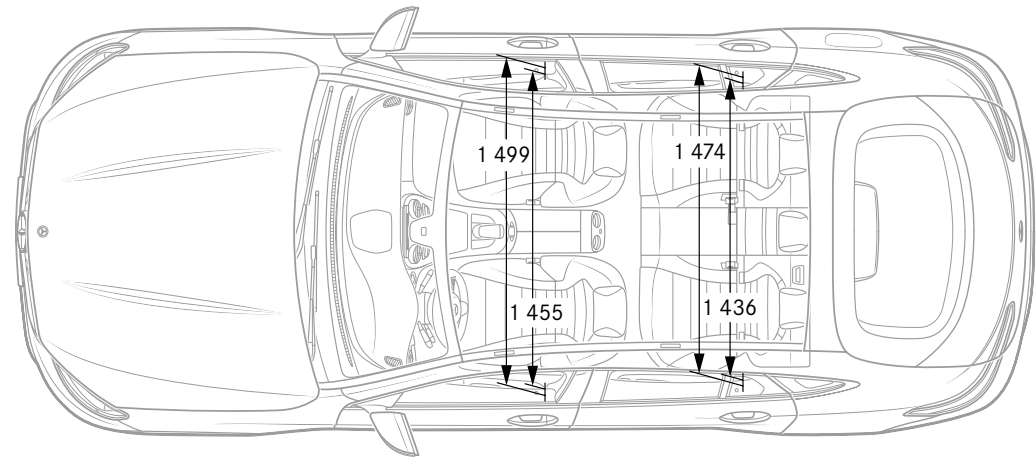
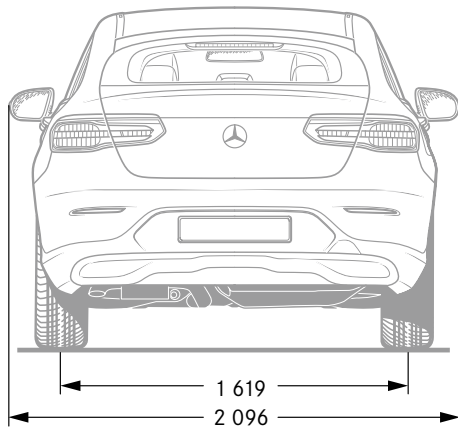
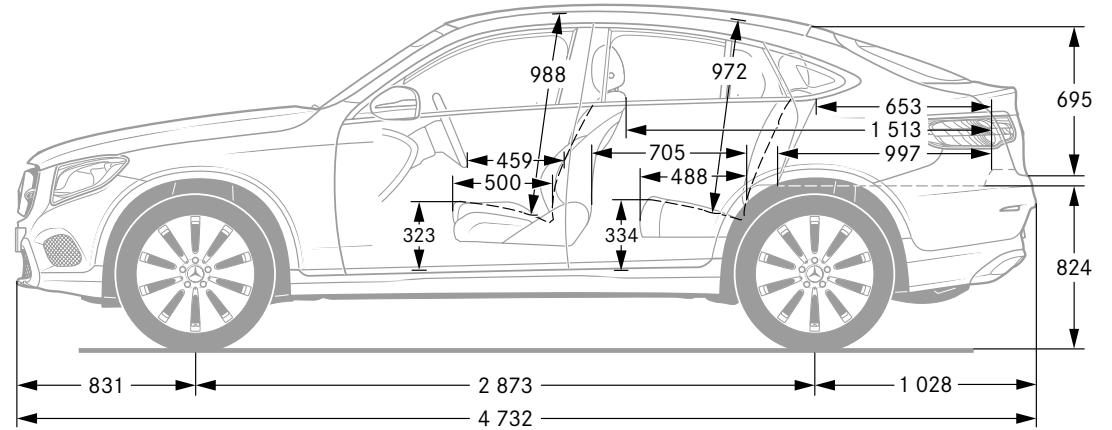
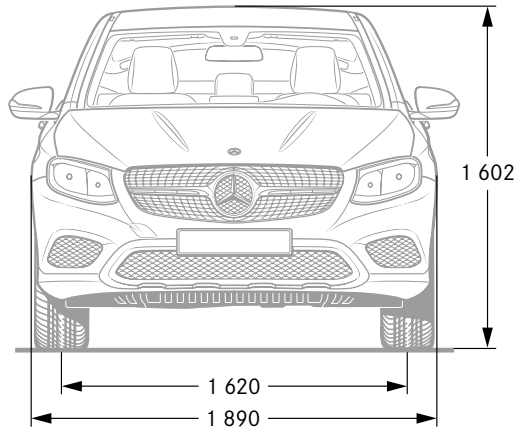

Cotes exprimées en millimètres. Les valeurs moyennes indiquées s'entendent pour le véhicule à vide avec dotation de série.

Garnitures et inserts décoratifs.

Garnitures

- 101 Similicuir ARTICO noir
 105 Similicuir ARTICO beige soie naturelle/marron expresso
 114 Similicuir ARTICO marron expresso/noir
 115 Similicuir ARTICO beige soie naturelle/noir
 197 Similicuir ARTICO rouge airelle/noir^{1,2}
 221 Cuir noir^{1,3,4}
 224 Cuir marron expresso/noir^{1,4}
 225 Cuir beige soie naturelle/marron expresso^{1,4}
 234 Cuir marron cuir/noir^{1,4}
 235 Cuir beige soie naturelle/noir¹
 241 Cuir noir⁴
 297 Cuir rouge airelle/noir^{1,2,4}
 301 Similicuir ARTICO/tissu Grenoble noir^{1,5}
 314 Similicuir ARTICO/tissu Grenoble noir/marron expresso^{1,5}
 641 Similicuir ARTICO/microfibre DINAMICA noir⁶
 651 Similicuir ARTICO/microfibre DINAMICA noir^{1,7}
 971 Cuir Nappa designo noir^{1,4,8}
 975 Cuir Nappa designo blanc platine pearl/noir^{1,4,8}

Inserts décoratifs

- H80 Finition laque noire
 H07 Tilleul linestructure marron brillant^{1,9}
 739 Aluminium clair à stries longitudinales/finition laque noire^{1,6,7}
 H24 Tilleul linestructure marron clair brillant¹
 731 Ronce de noyer marron brillant¹
 H09 Frêne marron à pores ouverts¹
 736 Frêne noir à pores ouverts¹
 H73 Carbone AMG/aluminium clair à stries longitudinales¹

¹ Option. ² Uniquement en liaison avec AMG Line Intérieur. ³ Egalement disponible en option en liaison avec AMG Line Intérieur. ⁴ Option pour Mercedes-AMG GLC 43 4MATIC Coupé. ⁵ Uniquement en liaison avec Pack Exclusif Intérieur. ⁶ Série pour Mercedes-AMG GLC 43 4MATIC Coupé. ⁷ Série en liaison avec AMG Line Intérieur. ⁸ Uniquement en liaison avec Pack Exclusif Intérieur. ⁹ Série en liaison avec Pack Exclusif Intérieur et intérieur designo noir.

Dotation de série

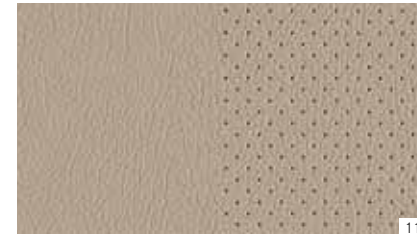

Pack Exclusif Intérieur¹

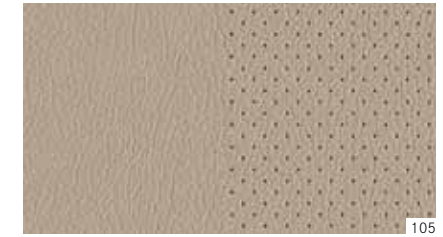

AMG Line¹

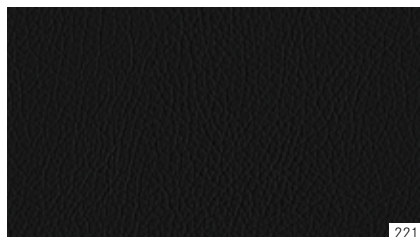

221



224



225



234

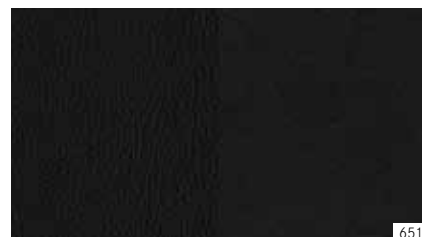

651



641



197



241



297

designo¹



971



975

Inserts décoratifs

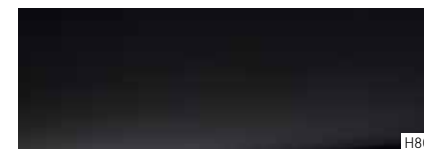

H80



H07

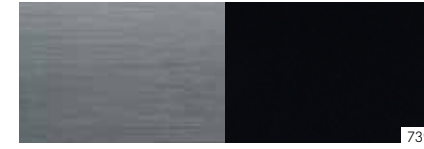

739



H24



731



H09



736



H73

Peintures.

Peintures standard



040

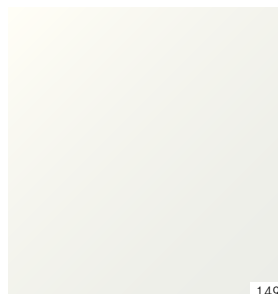

149

Peintures métallisées¹



197



775



896



988



796



992



890

Peintures design¹



271



799



996

Peintures standard

- 040 Noir
149 Blanc polaire

Peintures métallisées¹

- 197 Noir obsidienne
775 Argent iridium
796 Marron citrine
890 Bleu cavansite
896 Bleu brillant
988 Argent diamant
992 Gris sélénite

Peintures design¹

- 271 Marron citrine magno designo
799 Blanc diamant brillant designo
996 Rouge jacinthe métallisé designo
-

¹ Option. Pour plus de détails concernant les autres peintures designo, merci de prendre contact avec votre distributeur Mercedes-Benz.



Mercedes-Benz est l'un des partenaires à l'origine de la fondation « Laureus Sport for Good Foundation ».

Depuis la création de la fondation en l'an 2000, Mercedes-Benz soutient et promeut les objectifs et les valeurs de ce programme à but caritatif d'envergure internationale à travers des projets sportifs à caractère social, destinés à améliorer les conditions des enfants et des adolescents malades ou défavorisés. Laureus est aujourd'hui l'un des piliers de l'engagement sociétal de Mercedes-Benz. Chaque nouvelle Mercedes est en quelque sorte une ambassadrice de ces valeurs. En achetant un véhicule à l'étoile, vous apportez votre soutien à la fondation « Laureus Sport for Good Foundation ».

* L'utilisation du navigateur Internet et des services en ligne Mercedes-Benz est possible uniquement via un téléphone compatible et soumise à la souscription d'un contrat de téléphonie avec transfert de données auprès d'un opérateur téléphonique. La réception de données issues d'Internet dans la zone de couverture du réseau peut entraîner un surcoût, notamment à l'étranger. Renseignez-vous auprès de votre opérateur. Votre distributeur Mercedes-Benz se tient à votre disposition pour plus d'informations concernant les services en ligne Mercedes-Benz.

NB sur les informations contenues dans ce catalogue : des modifications ont pu intervenir sur le produit depuis le 08/08/2016, date de clôture de la rédaction. Dans la mesure où il s'agit d'une publicité internationale, certains types de véhicules, équipements ou accessoires figurant dans cette brochure peuvent ne pas être proposés dans certains pays. Par ailleurs, les visuels et les textes peuvent présenter des équipements ou des accessoires proposés de série ou en option, selon le pays de commercialisation. Les éventuelles différences de teinte sont dues aux techniques d'impression. Pour obtenir des informations complémentaires, veuillez vous adresser à votre distributeur Mercedes-Benz.
www.mercedes-benz.fr

Au terme de son cycle de vie, nous reprendrons votre véhicule afin de le recycler d'une façon respectueuse pour l'environnement et ce, conformément à la directive européenne relative aux véhicules hors d'usage et au droit national applicable.

La reprise de véhicules en fin de vie est assurée par un réseau d'entreprises spécialisées, chargées de recycler les véhicules de manière écologique. Les méthodes de récupération des véhicules et des pièces font l'objet de développements constants. Votre véhicule a été conçu pour répondre aux exigences applicables aujourd'hui et pour s'adapter, dans un temps donné, à toute nouvelle exigence qui aurait pour objet d'augmenter le taux de recyclage d'un véhicule.

Pour plus d'informations sur le recyclage des véhicules en fin de vie, la revalorisation et les conditions de reprise, veuillez consulter le site www.mercedes-benz.fr