

TOYOTA  
**C-HR**

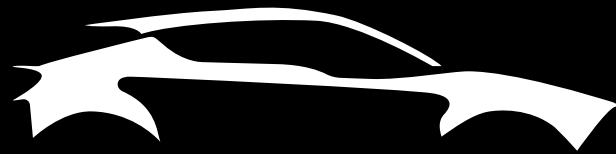

TOYOTA  
**C-HR**

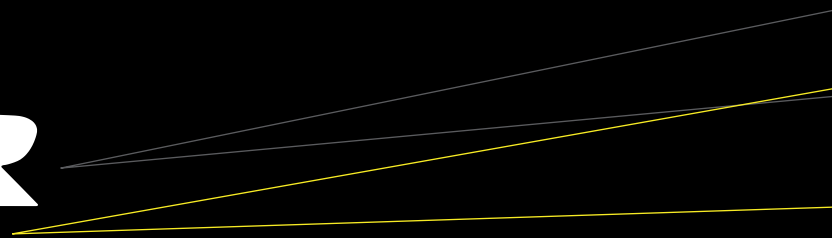

# COUPÉ - HIGH RIDER

Le C-HR bouleverse les conventions en affichant un design avant-gardiste et distinctif.

Compact, souple et agile pour embrasser la ville ; puissant, félin et robuste pour conquérir la route, le Toyota C-HR vous offrira une expérience de conduite inédite.

**Coupé** : le Toyota C-HR inaugure un style audacieux qui insuffle dynamisme et sensualité avec un habitacle façon coupé.

**High Rider** : sa position surélevée offre un confort de conduite unique.

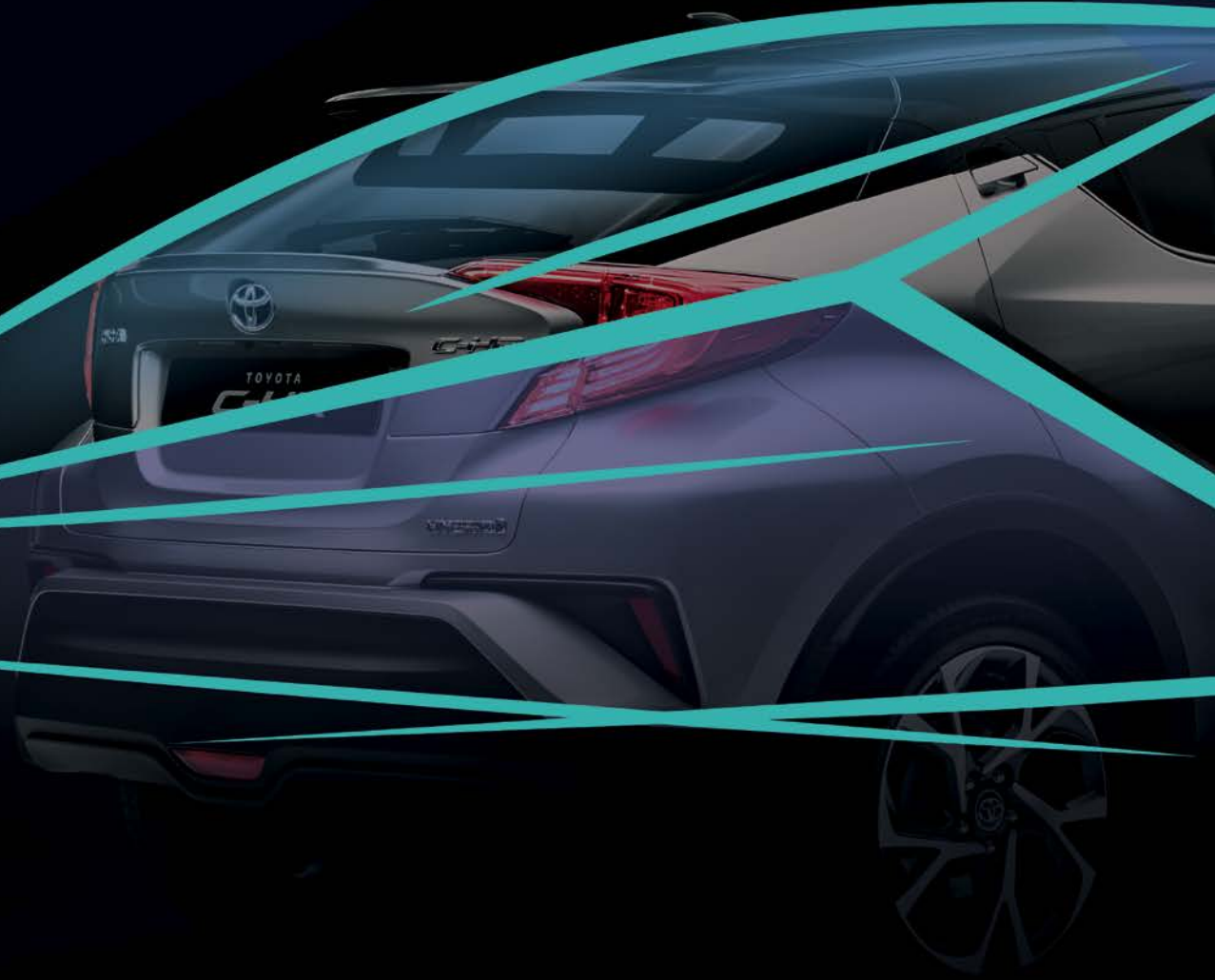

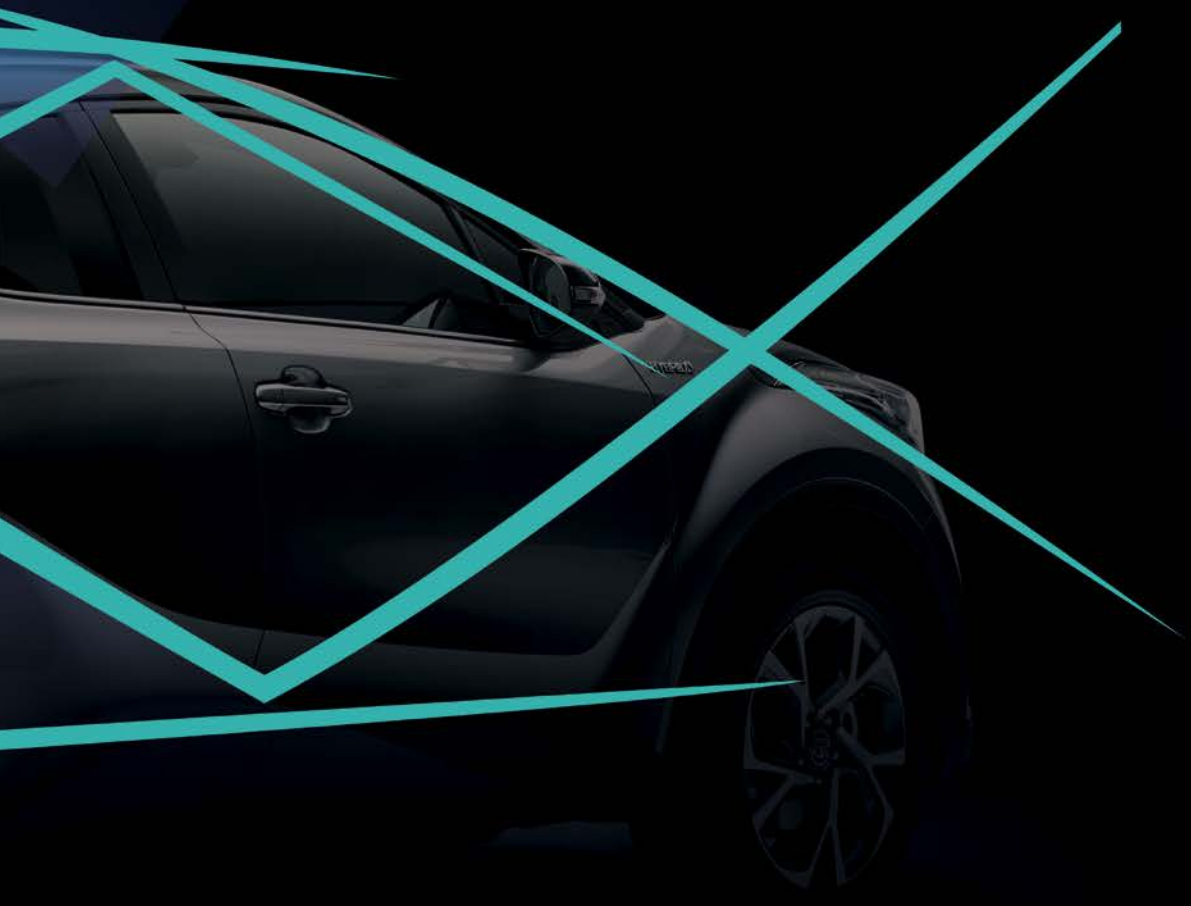

# TOYOTA C-HR

---

Le Toyota C-HR marie la puissance d'une ligne abaissée avec une garde au sol rehaussée et la silhouette d'un coupé.

Un design inspiré du diamant, des finitions haut de gamme, un choix de motorisations ultraperformantes et des équipements de pointe en font un joyau inestimable.



Kazuhiko Isawa

**Avec ses lignes sensuelles, son allure athlétique et une position de conduite surélevée, le Toyota C-HR a conquis le cœur du public du Mondial de Paris 2014 et au Salon de Francfort 2015. C'est bien grâce à la détermination et à la vision de Kazuhiko Isawa, Designer en chef, que le projet C-HR tient aujourd'hui ses promesses.**

*“Le C-HR assure à Toyota une présence forte sur le segment des crossovers compacts. Il apporte un souffle nouveau et crée une nouvelle tendance. Nous avons tenu à ce qu'il se distingue par sa personnalité unique et pleine d'originalité”* – a affirmé le Designer en chef japonais.

Le Toyota C-HR est né pour se différencier tant des

autres crossovers du marché que des modèles de la gamme Toyota. Le Toyota C-HR – Coupé High Rider – reflète la volonté d'Akio Toyoda, Président de Toyota Motor Corporation, d'accorder plus de liberté aux designers et aux ingénieurs. Résultat ? Un design qui attire les regards et un formidable plaisir de conduite.

*“Les acheteurs de crossovers veulent quelque chose d'exceptionnel. Ils souhaitent une position de conduite haute, une ligne attractive, de la maniabilité et une vraie dynamique de conduite. Avec le Toyota C-HR, nous apportons une vraie réponse à toutes ces exigences.*

*Nous n'avons pas cherché à créer un SUV qui soit dynamique comme une voiture de sport, nous avons plutôt visé la création d'un véhicule dynamique offrant les qualités d'un SUV”* – a expliqué Kazuhiko Isawa.

**“Toyota C-HR  
est né  
pour se  
différencier”**

L'habitacle du Toyota C-HR témoigne de la nouvelle approche design “techno-sensuel” de Toyota, qui allie fonctionnalités high-tech, qualité des matériaux et style sensuel. Il s'exprime notamment par une console de bord orientée vers le conducteur au sein d'un habitacle spacieux qui mise sur le confort.

*“L'objectif du centre de design européen ED2,*

*basé à Sophia-Antipolis, a été de créer un style unique, contemporain et sensuel à la fois. L'originalité de l'intérieur repose sur deux thématiques que nous appelons “Surfaces Émotionnelles” et “Détails Innovants”.*

**“Il s'agit du  
meilleur projet  
d'habitacle  
de l'histoire  
de la marque”**

*Nous avons abordé le projet Toyota C-HR sous un angle totalement nouveau. Ceci nous a permis de créer un habitacle qui préfigure le pouvoir émotionnel des habitacles Toyota du futur”* a conclu Alexandre Gommier, du centre de design européen ED2.

Sur ce marché des crossovers premium, le Toyota C-HR se devait d'afficher de vraies valeurs ajoutées pour faire la différence et gagner la préférence d'une clientèle exigeante. L'équipe European Sensory Quality de Toyota s'est impliquée tôt dans le projet pour atteindre la qualité sensorielle de l'habitacle souhaitée. Composants, textures, formes, couleurs et éclairages, tout a été étudié dans les moindres détails.

*“Avec l'appui indéfectible de l'équipe European Sensory Quality, nous avons étudié le moindre détail stylistique, bousculé les habitudes pour atteindre une exceptionnelle harmonie de l'intérieur. Il s'agit du meilleur projet d'habitacle dans l'histoire de la marque”* – a précisé Mehmet Fatih Kale, Ingénieur principal, chargé de la Qualité de l'Intérieur chez Toyota.



Concept-car Toyota C-HR





# DESIGN

---

Quel que soit l'angle de vue, la combinaison de facettes taillées et de surfaces tendues crée un savant équilibre de précision et de sensualité.

Calandre supérieure étroite, ailes stylisées et agressives, projecteurs épousant parfaitement les angles de la carrosserie et habitacle fuselé qui contraste avec les passages de roue musclés lui confèrent un style unique de coupé résolument original.









## AUDACE, DESIGN ET RAFFINEMENT

Installez-vous et savourez ce mariage exceptionnel de la haute technologie et d'un design sensuel. Le motif du diamant est partout visible et témoigne d'un grand raffinement. Les couleurs, les textures, les finitions jouent un rôle primordial et offrent un cadre insolite et d'un rare confort.







Découvrez l'intérieur exclusif du Toyota C-HR qui se décline en 3 atmosphères. La finition Dynamic vous offre un environnement épuré et sophistiqué. Avec la finition Graphic, profitez d'un univers dynamique et audacieux aux tonalités bleues. Avec la finition Distinctive, votre habitacle présente d'élégants ornements intérieurs chocolat qui s'accordent à une sellerie

mi-cuir raffinée. Le large tableau de bord doté d'une garniture en cuir souple surpiqué, d'une ligne de design satinée parcourant l'habitacle, et de superbes détails reprenant la forme du diamant complètent cette sensation de raffinement absolu.

Votre Toyota C-HR reflète votre manière de voir la vie.



# TOYOTA C-HR HYBRIDE

Prenez le volant du Toyota C-HR Hybride et vivez une expérience exceptionnelle en roulant plus de 50 % de votre temps de trajet en électrique <sup>(1)</sup>.

La motorisation Hybride dernière génération offre réactivité, dynamisme et souplesse en ville comme sur autoroute et ce dans un environnement feutré.

**TOYOTA C-HR HYBRIDE, PAS BESOIN DE LE BRANCHER, IL SE RECHARGE TOUT SEUL EN ROULANT**

**COMPORTEMENT CITOYEN ET RESPONSABLE**

**CONDUITE HYBRIDE ZEN, SILENCE DE FONCTIONNEMENT ET ABSENCE DE VIBRATIONS EN MODE 100 % ÉLECTRIQUE**

**CONFORT DE CONDUITE GRÂCE À UNE ACCÉLÉRATION DYNAMIQUE**

**ÉCONOMIES D'ENTRETIEN ET D'UTILISATION**

**SYSTÈME HYBRIDE GARANTI 5 ANS, BATTERIES POUVANT ÊTRE PRISES EN CHARGE PENDANT 10 ANS**



<sup>(1)</sup> Donnée à titre indicatif dépendant de la charge de la batterie et du type de conduite.

TOYOTA C-HR

**HYBRID**



**TOYOTA**  
**HYBRID**

# DES MOTORISATIONS PERFORMANTES

## ESSENCE

### 1.2 T

Puissance maxi. ch (kW CE)  
**116 (85)**

Transmission  
**2WD à l'avant**

Boîte de vitesses  
**Manuelle 6 vitesses**

Émissions de CO<sub>2</sub> (g/km)  
Jantes 17" | Jantes 18"  
**135** | **136**

Consommation  
(L/100 km, cycle mixte)  
Jantes 17" | Jantes 18"  
**5,9** | **6,0**

Disponible à partir  
**ACTIVE**

## HYBRIDE

### Essence + Électrique

Puissance maxi. ch (kW CE)  
**122 (90)**

**Thermique : 98 (72)**  
**Électrique : 72 (53)**

Transmission  
**2WD à l'avant**

Boîte de vitesses  
**Automatique CVT**

Émissions de CO<sub>2</sub> (g/km)  
Jantes 17" | Jantes 18"  
**86** | **87**

Consommation  
(L/100 km, cycle mixte)  
Jantes 17" | Jantes 18"  
**3,8** | **3,9**

Disponible à partir  
**DYNAMIC**

## ESSENCE

### 1.2 T CVT AWD

Puissance maxi. ch (kW CE)  
**116 (85)**

Transmission  
**4 roues motrices**

Boîte de vitesses  
**Automatique CVT**

Émissions de CO<sub>2</sub> (g/km)  
Jantes 17" | Jantes 18"  
**143** | **144**

Consommation  
(L/100 km, cycle mixte)  
Jantes 17" | Jantes 18"  
**6,3** | **6,3**

Disponible à partir  
**DYNAMIC**



## NOUVELLE ARCHITECTURE GLOBALE TNGA

C'est à elle que le Toyota C-HR doit en grande partie son agrément de conduite, sa personnalité et son haut niveau de sécurité.

### **Dynamique**

L'utilisation de TNGA a directement contribué à renforcer le plaisir de conduire. Les voitures reposant sur la plate-forme TNGA sont conçues pour permettre l'abaissement du centre de gravité, ce qui est crucial pour la stabilité des voitures et pour une conduite plus précise, avec très peu de roulis dans les virages.

### **Ergonomie et liberté créatrice**

TNGA établit les principes bien définis de disposition de différents composants, simplifiant ainsi la conception des voitures, sans restreindre la liberté

stylistique qui donne à chaque modèle son caractère individuel et ses valeurs esthétiques.

### **Sécurité**

La priorité de TNGA consiste à procurer le maximum en matière de sécurité active et passive. Les plates-formes et les voitures conçues sur la nouvelle architecture respectent les standards contrôlés par des programmes indépendants de crash tests et garantissent un niveau maximum de sécurité active et passive, grâce à l'utilisation des systèmes Toyota Safety Sense™.

# TOYOTA SAFETY SENSE,™<sup>(1)</sup> VOTRE SIXIÈME SENS SUR LA ROUTE

Caméra de recul

Caméra

Radar

Détecteur  
d'angles morts

Système d'aide au stationnement  
intelligent avec radars de stationnement  
avant et arrière

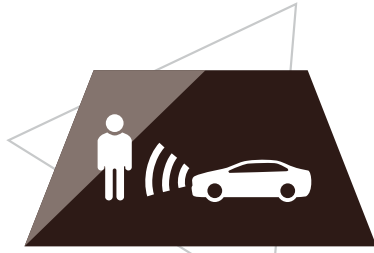

TOYOTA SAFETY SENSE™

### Système de sécurité précollision avec détection des piétons

En cas de danger imminent, le système s'active dès qu'un écart de vitesse d'au moins 10 km/h entre 2 véhicules est détecté.

Avec une vitesse de croisière entre 10 km/h et 40 km/h, le freinage d'urgence autonome s'active et arrête le véhicule, empêchant ainsi la collision. Au-delà de 40 km/h et jusqu'à la vitesse maximale du véhicule, le système réduira la force de l'impact.

La fonction détection des piétons évitera le choc à une vitesse comprise entre 10 km/h et 30 km/h, le système réduira la force de l'impact jusqu'à une vitesse de 80 km/h.

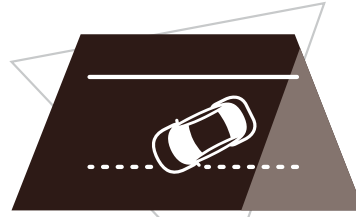

TOYOTA SAFETY SENSE™

### Alerte de franchissement de ligne avec aide au maintien dans la file et détecteur de fatigue

L'alerte de franchissement de ligne vous aide à maintenir votre trajectoire en déclenchant une alarme sonore et visuelle, ainsi qu'une légère action sur le volant si votre véhicule commence à dévier de sa file et franchit les marquages au sol sans que le clignotant n'ait été enclenché.



TOYOTA SAFETY SENSE™

### Gestion automatique des feux de route

Ce système est conçu pour optimiser la visibilité de nuit. Une caméra, située en haut du pare-brise, détecte les phares des véhicules venant en sens inverse tout en mesurant la luminosité ambiante.

Le système bascule automatiquement des feux de route aux feux de croisement selon les conditions, vous permettant de vous concentrer entièrement sur la route, sans compromettre votre sécurité, ni éblouir les autres automobilistes.

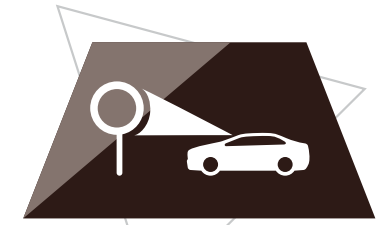

TOYOTA SAFETY SENSE™

### Lecture des panneaux de signalisation<sup>(2)</sup>

À l'aide d'une caméra, le système identifie les panneaux de signalisation routière (comme les limitations de vitesse ou les interdictions de dépassement) placés de part et d'autre de la route. Le panneau s'affiche alors clairement pour le conducteur sur l'écran TFT couleur 4,2" multifonction.

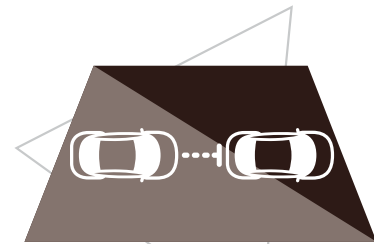

TOYOTA SAFETY SENSE™

### Régulateur de vitesse adaptatif

Votre véhicule détecte la présence et la vitesse des véhicules qui vous précèdent et adapte votre vitesse pour rester à bonne distance.

Le régulateur de vitesse adaptatif fonctionne de 0 km/h à 180 km/h. Si le véhicule vous précédant ralentit puis s'arrête, votre Toyota C-HR ralentira progressivement jusqu'à l'arrêt complet, et sera ensuite en mesure de repartir grâce à une légère pression sur l'accélérateur.

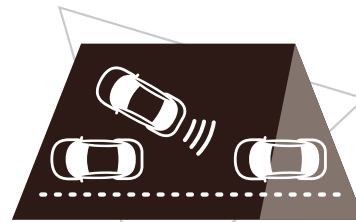

### Système d'aide au stationnement intelligent avec radars de stationnement avant et arrière<sup>(3)</sup>

Ce système repère les places de stationnement adéquates et permet au Toyota C-HR de se garer automatiquement, en créneau, en épi ou en bataille, même dans des espaces restreints.

Pour vous offrir le maximum de confort, la sortie de créneau se fait aussi automatiquement.

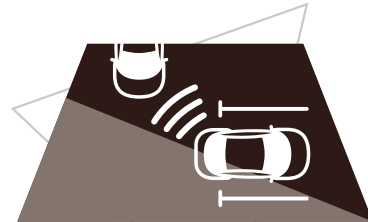

### Avertisseur de circulation arrière<sup>(3)</sup>

Cet avertisseur vous permet grâce aux capteurs d'angles morts de repérer un véhicule arrivant de côté quand vous sortez en marche arrière d'une place de parking.

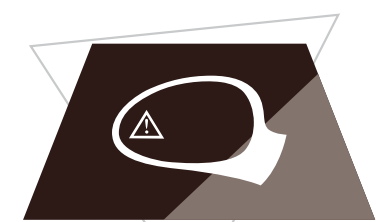

### Avertisseur d'angles morts<sup>(3)</sup>

Lorsque les capteurs détectent un véhicule dans votre angle mort latéral, un indicateur lumineux s'éclaire sur le rétroviseur extérieur correspondant.

Si vous mettez votre clignotant afin d'indiquer un changement de voie alors qu'un véhicule est dans votre angle mort, les indicateurs d'alerte clignotent pour vous avertir du danger.

<sup>(1)</sup> Selon version. Les nouveaux dispositifs dits "de sécurité active" tels que le Toyota Safety Sense™ ont vocation à assister le conducteur mais ne peuvent totalement s'y substituer, leur fonctionnement pouvant dépendre de facteurs extérieurs.

<sup>(2)</sup> Sur les finitions Dynamic, Graphic et Distinctive. <sup>(3)</sup> Sur les finitions Graphic et Distinctive.

# NAVIGUEZ ET SOYEZ CONNECTÉ

Simple, intuitif et ergonomique avec son écran couleur tactile 8" haute résolution, le Touch 2 vous informe et vous divertit. Le Bluetooth® pour vos appels en mains-libres et la caméra de recul pour vous garer facilement sont également inclus.

Grâce au Touch & Go Plus 2<sup>(1)</sup> et ses 3 ans de mises à jour cartographiques et de services connectés inclus<sup>(2)(3)</sup>, profitez de vos trajets en Europe en toute sérénité. Vous bénéficiez des fonctions de navigation améliorées, des nombreuses fonctionnalités et applications connectées via des menus simples d'usage. Au volant, vous appréciez l'information trafic en temps réel grâce à TomTom Traffic, vous tenant informé des itinéraires les plus rapides en évitant les ralentissements. Soyez averti de toutes les perturbations routières grâce à l'application Coyote, identifiez les stations-service les moins chères sur votre trajet et à proximité de votre point d'arrivée, soyez informé des parkings à proximité, de leurs tarifs et taux de remplissage.



# PURIFICATEUR D'AIR NANOE™

Le purificateur d'air ionique nanoe™, de série sur la finition Distinctive, libère dans l'habitacle des ions négatifs chargés d'eau, les "nanoe", qui neutralisent les virus, bactéries, particules allergènes, pollution et micro-organismes responsables des mauvaises odeurs.

 nanoe-G



<sup>(1)</sup> En option selon finition. <sup>(2)</sup> Selon compatibilité du téléphone et types de forfait "données" utilisés (3G+ et au-delà). Utilisez la fonction "Modem" ou "Partage de connexion" de votre téléphone. <sup>(3)</sup> Afin de bénéficier de ces services (détails ci-dessus), vous devez vous enregistrer au préalable sur le portail : [www.mytoyota.eu](http://www.mytoyota.eu) ou créer votre compte directement depuis votre Touch & Go 2. Abonnement "Coyote Series 3 ans" inclus pour les véhicules neufs livrés depuis le 1<sup>er</sup> avril 2016. Offre sans engagement. Cette offre ne saurait donner lieu au versement d'une quelconque contrepartie financière. Applications payantes après 3 ans. Détails et modalités de souscription aux services connectés sur [www.mytoyota.eu](http://www.mytoyota.eu). Les utilisateurs sont tenus de se conformer aux dispositions du Code de la Route.



# SYSTÈME AUDIO AVEC 9 HAUT-PARLEURS **JBL PREMIUM**



Avec **PACK PREMIUM**, disponible en option pour TOYOTA C-HR GRAPHIC et DISTINCTIVE



## LE SON DE L'EXCELLENCE

Pour répondre aux attentes des mélomanes les plus exigeants, le Toyota C-HR peut recevoir un système audio JBL haut de gamme conçu sur mesure. Fruit d'un partenariat JBL/Toyota, il offre le nec plus ultra de la qualité sonore.

Les vitres, le tableau de bord, la sellerie ainsi que la rigidité structurelle autour de chaque haut-parleur pouvant influencer considérablement sur la qualité sonore, JBL et les ingénieurs Toyota ont travaillé en étroite collaboration dès la conception du véhicule.

Ce système comporte 8 canaux, un amplificateur stéréo de 576 W et 9 haut-parleurs, dont deux

haut-parleurs d'aigus à pavillon et guide d'ondes (dits "horn tweeters") brevetés récemment par JBL.

Outre les "horn tweeters" de 2,5 cm de diamètre et les guides d'ondes acoustiques, le système compte à l'avant deux enceintes de 8 cm à large dispersion et deux caissons de basses de 17 cm. Les places arrière disposent quant à elles de deux haut-parleurs large bande de 15 cm et d'un caisson de basses de 19 cm, dans un encastrement à évent de 10 litres spécialement aménagé à cet effet dans le coffre.

Disponible en option sur les finitions haut de gamme Graphic et Distinctive, cette sonorisation

JBL Premium comprend en outre un codage audio sans perte.

Reconnues par les professionnels du monde de la musique, les sonorisations JBL équipent les grandes salles, stades et sites de concert partout dans le monde (80 % des concerts live, 70 % de l'ensemble des studios d'enregistrement et 90 % de l'ensemble des cinémas labellisés THX).

Embarquez dans une expérience acoustique d'exception et profitez de 576 watts de passion !

# LA COLLECTION

---



TOYOTA C-HR ACTIVE



TOYOTA C-HR DYNAMIC



TOYOTA C-HR GRAPHIC



TOYOTA C-HR DISTINCTIVE

# ACTIVE



## PRINCIPAUX ÉQUIPEMENTS ACTIVE

- Allumage automatique des phares
- Climatisation manuelle
- Enjoliveurs 17" Active
- Lecteur CD, connectique auxiliaire/USB, système de téléphonie Bluetooth®, 4 haut-parleurs
- Limiteur de vitesse
- Ordinateur de bord avec écran TFT monochrome 3,7"
- Projecteurs halogènes
- Sellerie tissu gris foncé
- Toyota Safety Sense™ comprenant :
  - Système de sécurité précollision avec détection des piétons,
  - Alerte de franchissement de ligne avec aide au maintien dans la file et détecteur de fatigue,
  - Gestion automatique des feux de route,
  - Régulateur de vitesse adaptatif.
- Vitres avant et arrière électriques

### OPTIONS

- Peinture métallisée ou Blanc Pur
- Radars de stationnement arrière

\*Appareils non fournis



# DYNAMIC



## PRINCIPAUX ÉQUIPEMENTS DYNAMIC

*en plus de la finition Active*

- Climatisation automatique bizona
- Détecteur de pluie
- Écran tactile 8" avec système multimédia Toyota Touch 2 : système audio avec radio, connectique auxiliaire/USB, système de téléphonie Bluetooth®, caméra de recul et 6 haut-parleurs
- Jantes alliage 17" Dynamic
- Ordinateur de bord avec écran TFT couleur 4.2" multifonction
- Projecteurs antibrouillard
- Toyota Safety Sense™ comprenant :
  - Système de sécurité précollision avec détection des piétons,
  - Alerte de franchissement de ligne avec aide au maintien dans la file et détecteur de fatigue,
  - Gestion automatique des feux de route,
  - Lecture des panneaux de signalisation,
  - Régulateur de vitesse adaptatif.
- Volant cuir

### OPTIONS

- Peinture métallisée, Blanc Nacré ou Blanc Pur
- Radars de stationnement arrière
- Système de navigation Toyota Touch & Go 2

\*Appareils non fournis



# GRAPHIC



Toyota C-HR Graphic avec feux avant à LED disponibles en option avec le Pack Premium

## PRINCIPAUX ÉQUIPEMENTS GRAPHIC

*en plus de la finition Dynamic*

- Avertisseur d'angles morts
- Avertisseur de circulation arrière
- Carrosserie bi-ton toit noir
- Jantes alliage 18" Graphic
- Ornements intérieurs bleus
- Rétroviseurs rabattables automatiquement avec projection au sol du logo Toyota C-HR
- Sellerie tissu bleu et noir
- Sièges avant chauffants
- Système d'aide au stationnement intelligent avec radars de stationnement avant et arrière

- Système d'ouverture/fermeture sans clé "Smart Entry"
- Vitres arrière surteintées

### OPTIONS

- Pack Premium :
  - Feux avant et arrière à LED avec clignotants avant séquentiels à LED,
  - Sellerie cuir noir diamanté,
  - Système audio JBL Premium avec 9 haut-parleurs,
  - Système de navigation Toyota Touch & Go Plus 2.

- Peinture métallisée ou Blanc Nacré
- Système de navigation Toyota Touch & Go Plus 2



# DISTINCTIVE



Toyota C-HR Distinctive avec feux avant à LED disponibles en option avec le Pack Premium

## PRINCIPAUX ÉQUIPEMENTS DISTINCTIVE

*en plus de la finition Dynamic*

- Avertisseur d'angles morts
- Avertisseur de circulation arrière
- Jantes alliage 18" Distinctive
- Ornements intérieurs chocolat
- Purificateur d'air ionique nanoe™
- Rétroviseurs rabattables automatiquement avec projection au sol du logo Toyota C-HR
- Sellerie mi-cuir chocolat et noir
- Sièges avant chauffants
- Système d'aide au stationnement intelligent avec radars de stationnement avant et arrière

- Système d'ouverture/fermeture sans clé "Smart Entry"
- Vitres arrière surteintées

### OPTIONS

- Pack Premium :
  - Feux avant et arrière à LED avec clignotants avant séquentiels à LED,
  - Sellerie cuir noir diamanté,
  - Système audio JBL Premium avec 9 haut-parleurs,
  - Système de navigation Toyota Touch & Go Plus 2.

- Peinture métallisée ou Blanc Nacré
- Système de navigation Toyota Touch & Go Plus 2



TOYOTA C-HR





# PACK PREMIUM

Disponible en option sur **Graphic** et **Distinctive**

- Feux avant et arrière à LED avec clignotants avant séquentiels à LED
- Sellerie cuir noir diamanté
- Système audio JBL Premium avec 9 haut-parleurs
- Système de navigation Toyota Touch & Go Plus 2 avec cartographie 3D, reconnaissance vocale et 3 ans de mises à jour cartographiques et de services connectés inclus\*

\* Détails et modalités de souscription aux services connectés sur [www.my.toyota.eu](http://www.my.toyota.eu)



# TOYOTA C-HR ACTIVE

TOYOTA C-HR ACTIVE EST DISPONIBLE  
EN 5 TEINTES



Blanc Pur (040)



Gris Atlas (1G3)



Gris Aluminium (1F7)



Noir Intense (209)



Rouge Allure (3T3)



Sellerie tissu gris foncé



Enjoliveurs 17"

# TOYOTA C-HR DYNAMIC

TOYOTA C-HR DYNAMIC EST DISPONIBLE  
EN 9 TEINTES



Blanc Pur (040)



Blanc Nacré (070)



Gris Atlas (1G3)



Gris Platineum (1K0)



Gris Aluminium (1F7)



Noir Intense (209)



Bronze Alezan (4U3)



Rouge Allure (3T3)



Bleu Nebula (8X2)



Sellerie tissu gris foncé



Jantes alliage 17"

# TOYOTA C-HR GRAPHIC

TOYOTA C-HR GRAPHIC EST DISPONIBLE EN 5 TEINTES AVEC TOIT NOIR



Bi-ton  
Blanc Nacré (2NA)



Bi-ton  
Gris Platiniium (2NK)



Bi-ton  
Gris Atlas (2NB)



Bi-ton  
Rouge Allure (2NF)



Bi-ton  
Bleu Nebula (2NH)



Sellerie tissu bleu et noir



Sellerie cuir noir diamanté  
en option avec Pack Premium



Jantes alliage 18"

# TOYOTA C-HR DISTINCTIVE

TOYOTA C-HR DISTINCTIVE EST DISPONIBLE EN 7 TEINTES



Blanc Nacré (070)



Gris Atlas (1G3)



Gris Aluminium (1F7)



Gris Platiniium (1K0)

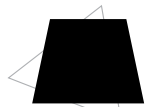

Noir Intense (209)



Bronze Alezan (4U3)



Rouge Allure (3T3)



Sellerie mi-cuir  
chocolat et noir



Sellerie cuir noir diamanté  
en option avec Pack Premium



Jantes alliage 18"

## ACCESSOIRES

## JANTES\*

## JANTES ALLIAGE 17"

5 branches  
argentées5 branches  
anthracite usinées5 branches  
noir usinées5 branches  
noir mat

## JANTES ALLIAGE 18"

10 double branches  
argentées10 double branches  
noir usinées10 double branches  
noir mat5 double branches  
noir mat

## ÉCROUS ANTIVOL

Leur profil arrondi et une clé spécifique pour les déverrouiller garantissent une sécurité optimale contre le vol de vos roues.

\* Les tailles de jantes et les montes pneumatiques utilisables sont déterminées par l'homologation (se référer à la fiche technique du véhicule). Pour les pneumatiques hiver, une tolérance est appliquée. Pour plus d'informations, veuillez vous rapprocher de votre concessionnaire Toyota.

## ACCESSOIRES

## PACKS

## PACK CHROME ou PACK GRAPHITE

Mettez en valeur la face avant et les flancs de votre Toyota C-HR grâce aux ornements avant et latéraux du Pack Chrome ou du Pack Graphite.



## PACK SUV

Renforcez l'allure de crossover sportif de votre Toyota C-HR avec des skis avant et arrière de type SUV.



## PACK SUV+

Affirmez l'aspect robuste du Toyota C-HR tout en protégeant la carrosserie, grâce à un jeu de skis avant et arrière de type SUV et un habillage de bas de caisse de type SUV.



## ACCESSOIRES

## PACKS

## PACK SUV PREMIUM

Renforcez l'aspect tout-terrain du Toyota C-HR grâce à une protection avant en plastique avec ski intégré, aux marchepieds et à un ski arrière de type SUV.



## PACK SPORT

Jouez la carte sportive en renforçant l'aspect dynamique du Toyota C-HR grâce à un jeu de calandre avant, d'un habillage de bas de caisse et d'un ski arrière de type Sport.



ACCESSOIRES

DESIGN

Toyota vous offre de multiples possibilités de rendre votre Toyota C-HR unique. Élégantes et lumineuses, ajoutez les touches de couleur qui mettront en valeur les lignes de votre véhicule.

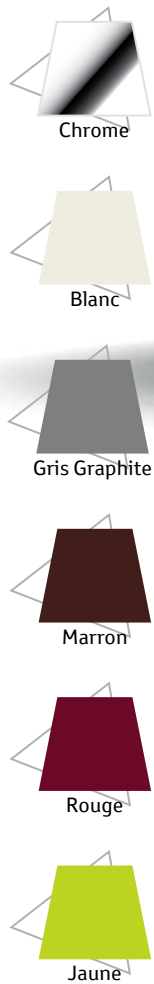

ORNEMENT SUPÉRIEUR DE HAYON CHROMÉ

Apportez une note sophistiquée à l'arrière de votre Toyota C-HR.



ORNEMENT INFÉRIEUR DE HAYON



Disponibles pour les 3 modèles de jantes alliage 18" - 10 double branches.



## ACCESSOIRES

### DESIGN

Extérieurs ou intérieurs, jouez la singularité et l'harmonie grâce à la gamme d'accessoires esthétiques spécialement conçus pour votre Toyota C-HR.

#### BARRES LATÉRALES CHROMÉES

En acier inoxydable, elles affirment son aspect robuste et protègent votre carrosserie contre les rayures et éraflures.



#### PLANCHER RÉTROÉCLAIRÉ

Éclairage à LED de couleur bleue.



#### STICKERS DE DÉCORATION

Mettez en valeur les lignes de votre Toyota C-HR. Ces motifs avant, latéraux et arrière donneront une personnalité spécifique à votre véhicule. Disponibles en 2 teintes, rouge et bleue, pour s'harmoniser au mieux à la couleur de votre carrosserie.



## ACCESSOIRES

### MULTIMEDIA

Pour la tranquillité de vos enfants lors de vos voyages, Toyota propose un certain nombre d'accessoires multimédia :

- Un lecteur DVD avec écran 7" HD,
- Un support pour iPad®\*,
- Un support pour tablette numérique\*.



\* Appareils non fournis.

## ACCESSOIRES

# PROTECTION

Ajoutez la protection supplémentaire qui vous aidera à garder votre véhicule en parfait état.

### BAVETTES

Ces protections conçues pour votre Toyota C-HR préserveront votre carrosserie des éclaboussures et des projections. Incompatibles avec les Pack Sport et SUV Premium.



### DÉFLECTEURS D'AIR (avant ou avant et arrière)

Roulez les vitres grandes ouvertes, sans craindre ni bruit, ni courant d'air à l'intérieur de l'habitacle.



### DÉFLECTEUR DE CAPOT

Intégré aérodynamiquement au capot, ce déflecteur, en polycarbonate teinté, le protégera, ainsi que votre pare-brise des projections de gravillons.



### PROTECTIONS DE SEUIL DE COFFRE ET FILM DE PROTECTION

Protégez la peinture de votre bouclier contre les éraflures lors du chargement de votre coffre grâce à une protection de seuil de coffre en aluminium brossé, en plastique noir ou un solide film autocollant transparent.



### PROTECTIONS D'ANGLES DE PARE-CHOC

Ensemble avant et arrière. Fournies en noir, ces solides protections peuvent être peintes à la couleur de votre carrosserie.



### BAC DE COFFRE ET TAPIS DE COFFRE RÉVERSIBLE

Préservez la moquette de votre coffre avec un bac en caoutchouc noir épais avec bords surélevés et traitement antidérapant ou avec un tapis de coffre réversible.



## ACCESSOIRES

# TRANSPORT

Quelles que soient vos passions, Toyota vous propose une large gamme d'accessoires qui vous permettra de transporter en toute sécurité, tous les équipements nécessaires à la pratique de vos activités préférées.

### BARRES DE TOIT TRANSVERSALES

Ces barres profilées en aluminium sont faciles à installer, à utiliser et à ranger. Elles possèdent une serrure antivol et servent de support aux différents accessoires de portage de toit Toyota, avec une capacité de charge de 75 kg.



### COFFRE DE TOIT

Avec un volume de 410 litres et une capacité de chargement maximale de 50 kg, le coffre de toit est l'accessoire indispensable pour transporter tout ce dont vous avez besoin pour votre famille ou vos activités sportives. Ce produit disponible en gris argenté, est étanche et résistant aux UV.



### PORTE-SKIS / SNOWBOARDS

Conçus pour les barres de toit transversales Toyota, 2 modèles sont proposés. Le modèle "Luxe" est doté d'un bras de fixation allongé, coulissant le long des barres de toit. Capacité : 4 paires de skis ou 2 snowboards (modèle Medium) et 6 paires de skis ou 4 snowboards (modèle Luxe).



### COFFRES À SKIS

Ces 2 modèles sont conçus spécifiquement pour transporter vos skis en toute sécurité. Ils ont une capacité de 5 à 7 paires de skis (75 kg au maximum) et sont dotés d'un système de verrouillage central sécurisé.



### FERRURES D'ATTELAGE DÉTACHABLES

Les ferrures d'attelage Toyota sont détachables. Ces attaches présentent toutes les garanties pour tracter selon vos besoins en toute sécurité et sont compatibles avec les porte-vélos arrière Toyota.



### PORTE-VÉLO UNIVERSEL SUR BARRES DE TOIT

Structure légère en aluminium dotée d'un système antivol et d'une coque profilée pour fixer les roues de votre vélo sur les barres de toit Toyota. Le bras de fixation est réglable en fonction de la hauteur du cadre du vélo.



### PORTE-VÉLOS PLIABLE (OU RIGIDE)

Ce porte-vélos pour 2 vélos se fixe sur la boule d'attelage et est entièrement repliable pour un montage et un rangement pratiques (concerne le porte-vélos pliable uniquement). Il est équipé de feux arrière, de systèmes de verrouillage et est compatible avec certains vélos électriques. Il bénéficie en outre, d'une fonction de basculement pour l'ouverture du coffre même avec les vélos en place.



	ACTIVE	DYNAMIC	GRAPHIC	DISTINCTIVE
<b>DESIGN</b>				
Antenne de toit requin	●	●	●	●
Carrosserie bi-ton toit noir	—	—	●	—
Enjoliveurs 17" Active	●	—	—	—
Feux de jour à LED	●	●	●	●
Jantes alliage 17" Dynamic	—	●	—	—
Jantes alliage 18" Graphic	—	—	●	—
Jantes alliage 18" Distinctive	—	—	—	●
Lignes de vitres chromées	—	—	●	●
Montant central (pilier B) noir laqué	—	—	●	●
Peinture Blanc Pur	○	○	—	—
Peinture Blanc Nacré	—	○	○	○
Peinture métallisée	○	○	○	○
Projecteurs antibrouillard	—	●	●	●
Projecteurs halogènes	●	●	●	●
Vitres arrière surteintées	—	—	●	●
<b>CONFORT et AGRÉMENT</b>				
4 haut-parleurs	●	—	—	—
6 haut-parleurs	—	●	●	●
Caméra de recul	—	●	●	●
Climatisation automatique bizona	—	●	●	●
Climatisation manuelle	●	—	—	—
Console centrale noire laquée	—	—	●	●
Contre-portes avec inserts noirs laqués	—	—	●	●
Écran tactile 8"	—	●	●	●
Illumination des contre-portes	—	—	●	●
Lecteur CD	●	—	—	—
Ordinateur de bord avec écran TFT monochrome 3,7"	●	—	—	—
Ordinateur de bord avec écran TFT couleur 4,2" multifonction	—	●	●	●
Ornements intérieurs bleus	—	—	●	—
Ornements intérieurs chocolat	—	—	—	●
Poches aumônières au dos des sièges avant	—	—	●	●
Prises USB et auxiliaire	●	●	●	●
Purificateur d'air ionique nanoe™	—	—	—	●
Réglages manuels du siège conducteur	●	●	●	●
Rétroviseurs extérieurs chauffants	●	●	●	●
Rétroviseurs extérieurs rabattables automatiquement avec projection au sol du logo Toyota C-HR	—	—	●	●
Sellerie mi-cuir chocolat et noir	—	—	—	●
Sellerie tissu bleu et noir	—	—	●	—
Sellerie tissu gris foncé	●	●	—	—
Sièges avant chauffants	—	—	●	●
Sièges avant type sport avec maintiens latéraux	●	●	●	●

	ACTIVE	DYNAMIC	GRAPHIC	DISTINCTIVE
Support lombaire du siège conducteur (électrique)	—	—	●	●
Système de fixation Isofix® aux places arrière latérales	●	●	●	●
Système de navigation Toyota Touch & Go 2	—	○	—	—
Système de navigation Toyota Touch & Go Plus 2	—	—	○	○
Système de téléphonie Bluetooth® <sup>(1)</sup>	●	●	●	●
Système multimédia Toyota Touch 2 (Système audio avec radio)	—	●	●	●
Vitres avant et arrière électriques	●	●	●	●
Volant cuir	—	●	●	●

<b>Pack Premium :</b>				
• Feux avant et arrière à LED avec clignotants avant séquentiels à LED				
• Sellerie cuir noir diamanté				
• Système audio JBL Premium avec 9 haut-parleurs				
• Système de navigation Toyota Touch & Go Plus 2 avec cartographie 3D, reconnaissance vocale et 3 ans de mises à jour cartographiques et de services connectés inclus <sup>(2)</sup>	—	—	○	○

SÉCURITÉ et CONDUITE				
7 airbags (frontaux et latéraux pour conducteur et passager avant, rideaux avant et arrière et protège-genoux conducteur)	●	●	●	●
Allumage automatique des phares	●	●	●	●
Avertisseur d'angles morts	—	—	●	●
Avertisseur de circulation arrière	—	—	●	●
Déconnexion de l'airbag passager	●	●	●	●
Détecteur de pluie	—	●	●	●
Extinction différée des phares (Follow-me-home)	●	●	●	●
Indicateur de perte de pression des pneus	●	●	●	●
Kit de réparation anti-crevaison	●	●	●	●
Limiteur de vitesse	●	●	●	●
Radars de stationnement arrière	○	○	●	●
Radars de stationnement avant	—	—	●	●
Rétroviseur intérieur anti-éblouissement	—	●	●	●
Système d'aide au stationnement intelligent	—	—	●	●
Système d'assistance au démarrage en côte (HAC)	●	●	●	●
Système de démarrage sans clé "Smart Start"	—	Sur hybride seulement	●	●
Système d'ouverture/fermeture sans clé "Smart Entry" (conducteur, passager et coffre)	—	—	●	●
Systèmes de contrôle de stabilité (VSC), de motricité (TRC) et direction assistée (EPS)	●	●	●	●
Systèmes de freinage antiblocage (ABS) et d'amplification de freinage d'urgence (BA)	●	●	●	●
<b>Toyota Safety Sense™</b>				
Système de sécurité précollision avec détection des piétons	●	●	●	●
Alerte de franchissement de ligne avec aide au maintien dans la file et détecteur de fatigue	●	●	●	●
Gestion automatique des feux de route	●	●	●	●
Lecture des panneaux de signalisation	—	●	●	●
Régulateur de vitesse adaptatif	●	●	●	●

● De série ○ En option — Non disponible. <sup>(1)</sup> Appareils non fournis. <sup>(2)</sup> Détails et modalités de souscription aux services connectés sur [www.my.toyota.eu](http://www.my.toyota.eu)

		HYBRIDE		ESSENCE
MOTEURS		Thermique	Électrique	1.2T
Type		2ZR-FXE	1NM	8NR-FTS
Énergie		Essence	Synchrone, à aimants permanents	Essence
Cylindres (nombre / disposition)		4 cylindres en ligne		4 cylindres en ligne
Distribution		16 soupapes 2 ACT, VVT-i		Double arbre à cames en tête (avec Dual VVT-iW)
Injection		Électronique		Directe
Cylindrée (cm³)		1 798		1 197
Rapport volumétrique de compression		13,0 : 1		10,0 : 1
Alésage x course (mm)		80,5 x 88,3		71,5 x 74,5
Puissance maxi. du système – ch (kW CE) à tr/mn		122 (90) à 5 200		116 (85) de 5 200 à 5 600
Puissance maxi. – ch (kW CE)		98 (72)	72 (53)	
Couple maxi. (Nm CE) à tr/mn		142 à 3 600	163	185 de 1 500 à 4 000
Norme de dépollution		Euro 6		Euro 6
TRANSMISSION		2WD à l'avant		2WD à l'avant
Boîte de vitesses		Automatique CVT		Manuelle 6 vitesses
				4 roues motrices
				Automatique CVT
PERFORMANCES				
Vitesse maxi. – sur circuit (km/h)		170		190
Accélération de 0 à 100 km/h (secondes)		11,0		10,9
				180
				11,4
CONSOUMATIONS ET ÉMISSIONS DE CO <sub>2</sub>				
Cycle mixte – jantes 17"/18" (L/100 km)		3,8 / 3,9		5,9 / 6,0
Cycle urbain – jantes 17"/18" (L/100 km)		3,4 / 3,5		7,4 / 7,4
Cycle extra-urbain – jantes 17"/18" (L/100 km)		4,1 / 4,1		5,1 / 5,1
Émissions de CO <sub>2</sub> - Cycle mixte – jantes 17"/18" (g/km)		86 / 87		135 / 136
				6,3 / 6,3
				7,6 / 7,6
				5,6 / 5,7
				143 / 144
DIRECTION, DIMENSIONS ET CAPACITÉS				
Direction		À crémaillère, assistance électrique (EPS)		
Diamètre de braquage entre trottoirs / murs (m)		10,4 / 11,0		
Garde au sol (mm)		148		160
Dimensions intérieures : Longueur / Largeur / Hauteur (mm)		1 800 / 1 455 / 1 210		
Poids à vide Min. / Max. (kg)	Active	—		1 375 / 1 410
	Dynamic	1 380 / 1 460		1 320 / 1 425
	Graphic et Distinctive	1 420 / 1 460		1 375 / 1 425
Volume du coffre (L)	Avec kit de réparation anti-crevaisson	377 / 372 (Pack Premium)		
	Avec roue de secours galette	297 / 290 (Pack Premium)		
Capacité du réservoir d'essence (L)		43	—	50
Capacité de remorquage (kg) <sup>(1)</sup>		725		720 / 1 300
				720 / 1 100
SUSPENSIONS, FREINS ET PNEUMATIQUES				
Suspensions avant / arrière		Jambes Mac Pherson / Doubles triangles avec ressort hélicoïdal		
Freins avant / arrière		Disques ventilés / Disques pleins		
Taille des jantes	Active et Dynamic	215/60R17 96H		
	Graphic et Distinctive	225/50R18 95V		

<sup>(1)</sup>Avec remorque non freinée / freinée.

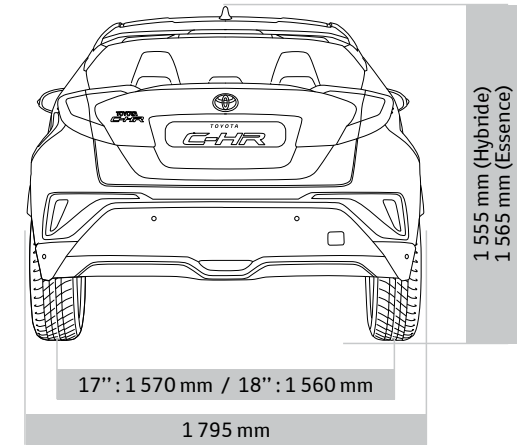
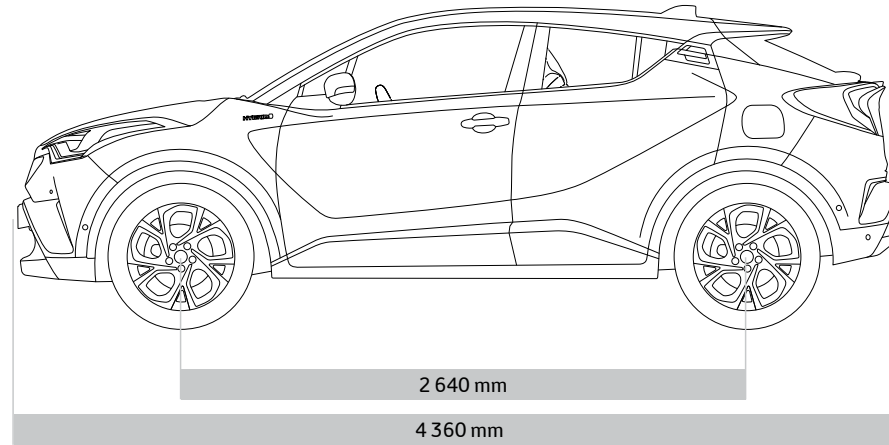
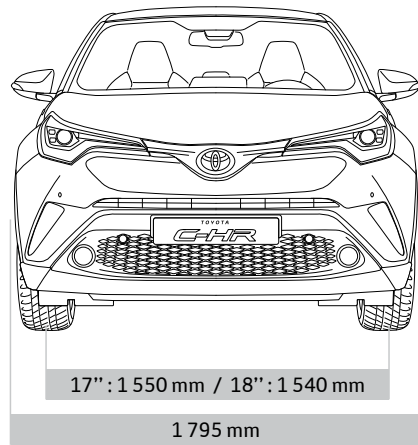

## SERVICES TOYOTA

**Toyota garantie** : Toyota garantit les pièces et la main-d'œuvre sur ses véhicules neufs, soit pendant 3 ans, soit les premiers 100 000 km, la première de ces deux limites atteinte. De plus, tous les composants du système hybride du Toyota C-HR sont garantis soit pendant 5 ans, soit les premiers 100 000 km, la première de ces deux limites atteinte et la carrosserie est garantie contre toute perforation due à la corrosion pendant 12 ans. Les garanties



**Confort Extracare** vous permettent de prolonger votre tranquillité jusqu'à 6 ans ou 200 000 km (au premier des 2 termes échu). Conditions disponibles auprès de votre distributeur ou réparateur agréé.

**Toyota pièces d'origine** : la qualité des pièces d'origine. Garantir à notre clientèle la qualité, la sécurité et la fiabilité de toutes les pièces d'origine par notre signature constructeur "Pièces d'Origine Toyota". Testées et contrôlées pour votre sécurité, les "Pièces d'Origine Toyota" sont garanties un an dans le réseau Toyota.

**Toyota financement** Que vous souhaitiez acquérir votre véhicule à titre privé ou dans le cadre de votre activité professionnelle, Toyota France financement vous propose une gamme complète de produits financiers : crédit classique, location avec option d'achat, location longue durée... Vous trouverez chez votre concessionnaire Toyota la solution de financement la mieux adaptée à vos besoins.



**Toyota environnement** applique le décret relatif à la construction des véhicules et à l'élimination des véhicules hors d'usage. Pour plus d'informations, connectez-vous sur le site [www.toyota.fr](http://www.toyota.fr)



**TOYOTA**

**Toyota eurocare**, c'est notre engagement et celui de notre réseau de vous assister et vous dépanner 24 H sur 24 pendant 3 ans (kilométrage illimité). Où que vous soyez en France ou en Europe, nous garantissons efficacité d'action et la prise en charge la plus complète (vous référer aux conditions d'assistance de votre livret eurocare). Pour bénéficier de Toyota eurocare, téléphonez au :

**0 800 808 935** Service & appel gratuits

### Toyota relations clientèle

Composez le :

**0 800 869 682** Service & appel gratuits

du lundi au vendredi de 9 h à 12 h et de 14 h à 18 h, le samedi de 10 h à 12 h et de 14 h à 18 h.

**Toyota assurances** vous propose des contrats d'assurance compétitifs adaptés à vos besoins et vous simplifie toutes vos démarches. Pour obtenir un devis, contactez-nous chez votre concessionnaire Toyota le plus proche et / ou téléphonez au :

**0 800 59 69 79** Service & appel gratuits

**Toyota Duotech service** L'entretien complet de votre véhicule en 1 heure top chrono.

- Un rendez-vous à l'heure de votre choix.
- Un entretien complet, un tarif tout compris, lavage inclus.
- Compatible avec les prestations de maintenance LLD.
- Pour plus d'informations, connectez-vous sur le site [www.toyota.fr](http://www.toyota.fr)





Pour plus d'informations sur le crossover Toyota C-HR, scannez ce code QR avec votre smartphone.



**TOYOTA**

TOUJOURS  
MIEUX  
TOUJOURS  
PLUS LOIN

# TOYOTA *C-HR*

