

BMW i3



Le plaisir
de conduire



BMW i3.

BMW EFFICIENT DYNAMICS.
MOINS D'ÉMISSIONS. PLUS DE PLAISIR.

THE NEXT
100 YEARS



01 BMW i3.

Découvrir la BMW i3..... **04-19**

02 INNOVATIONS ET TECHNIQUE.

Développement durable.....	20	Solutions de recharge 360° ELECTRIC.....	30
Concept automobile.....	24	BMW ConnectedDrive	32
BMW EfficientDynamics.....	26	Design de la BMW i3	34
Autonomie	28		

03 PERSONNALITÉ ET DIVERSITÉ.

Design intérieur de la BMW i3.....	36	Jantes et teintes de carrosserie.....	46
Esprit intérieur Atelier.....	38	Options et accessoires.....	48
Esprit intérieur Loft	40	Services de mobilité.....	49
Esprit intérieur Lodge.....	42	BMW Financial Services.....	50
Esprit intérieur Suite.....	44	Caractéristiques techniques.....	51

ÉQUIPEMENTS DU MODÈLE PRÉSENTÉ.

Puissance maximale :	170 ch (125 kW)
Autonomie totale réelle :	jusqu'à 160 km ¹
Jantes :	En alliage léger profilées 20" (51 cm) style 430 à rayons doubles
Teinte de carrosserie :	« Cappariss White » avec liserés « BMW i Blue »
Esprit intérieur Lodge :	Volant gainé cuir avec insert « Silver », sièges habillés de laine & cuir naturels Solaric « Cassia », inserts décoratifs en bois d'eucalyptus à pores ouverts, planche de bord habillée de cuir

La BMW i3 et la BMW i8 présentées aux pages 6 – 9 sont dotées respectivement de la teinte de carrosserie « Cappariss White » et « Crystal White » avec liserés « BMW i Blue ».

¹ L'autonomie dépend de différents facteurs comme le style de conduite, le type de route emprunté, la température extérieure, le chauffage et la climatisation.

PLUS D'INFORMATIONS DANS LE CATALOGUE.

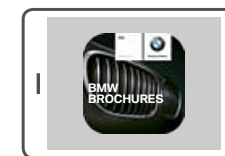

Découvrez la BMW i3 de manière numérique et interactive : téléchargez simplement l'App BMW Catalogue sur votre appareil et choisissez le modèle souhaité.



En 2016, la marque BMW fête son centième anniversaire. Découvrez de plus amples informations à ce sujet sur bmw.de/next100

L'utilisation d'Internet peut engendrer des coûts en fonction de votre contrat de téléphonie mobile.

LES PIONNIERS CHANGENT LE MONDE. BMW i.

Le monde est en mouvement. Nous sommes en mouvement. Et le mouvement engendre le changement. Avec BMW i, le changement débouche sur une ère nouvelle, dans laquelle des automobiles sont pour la première fois entièrement conçues pour une mobilité durable. La conséquence est que la BMW i3 est plus qu'une simple automobile. Elle est la preuve que le développement durable et le plaisir de conduire 100 % électrique sont parfaitement compatibles. Le temps est venu d'avancer, car tous les chemins s'ouvrent au pionnier.



L'AVENIR PREND LA ROUTE. BMW i3 ET BMW i8.

Quoi de plus exaltant que l'aura d'une ère nouvelle ? Là où, hier encore, on entendait des bruits de moteur, le mouvement naît quasiment en silence aujourd'hui. Le dynamisme en métropole se vit dans la plus totale décontraction. Car BMW i a rigoureusement repensé l'électromobilité et l'a placée sous le signe du développement durable. La BMW i3 est ainsi la première automobile entièrement conçue pour la conduite électrique. La BMW i8 combine, elle, un moteur électrique sur l'essieu avant et un moteur 3 cylindres essence BMW TwinPower Turbo sur l'essieu arrière. Avec cette voiture de sport hybride révolutionnaire et la BMW i3, l'avenir roule dès aujourd'hui en BMW i.





LE CŒUR D'UNE ÈRE NOUVELLE. BMW eDRIVE.

La spontanéité est l'essence du plaisir. La propulsion 100 % électrique BMW eDrive en est la meilleure preuve. Au démarrage, il suffit d'une légère impulsion sur l'accélérateur pour que la totalité du couple soit immédiatement disponible pour une accélération puissante et silencieuse. Cette même pédale sert aussi à freiner. En effet, dès que vous levez le pied, l'énergie cinétique est récupérée pour charger la batterie et la voiture est ralentie. Cette innovation, baptisée « sensation mono-pédale », rend l'expérience de conduite encore plus directe.

LA PLUS DURABLE DES ÉNERGIES EST LA FORCE DES IDÉES.

Pour nous, le développement durable est un tout : pour la première fois, une automobile de série a été entièrement réalisée, du stade de la conception à celui de la fabrication, selon les préceptes du développement durable. Ainsi, en plus de ne rejeter aucune émission en utilisation courante, la BMW i3 100 % électrique est produite à l'aide d'énergies renouvelables. À l'intérieur, ses occupants bénéficient d'un luxe hors du commun : des matières exclusives renouvelables ou recyclées rendent la durabilité visible et palpable. La BMW i3 permet d'expérimenter la plus efficace des énergies : la force des idées.



LE CARBONE OUVRE DE NOUVELLES PERSPECTIVES.

Rien n'est plus fascinant qu'une vision devenue réalité. L'habitacle de la BMW i3 est entièrement réalisé en carbone, dont la fibre est dix fois plus fine qu'un cheveu. Ce matériau ultra-résistant compense le poids de la batterie haute tension et garantit une sécurité optimale. Dans le même temps, il ouvre de nouvelles perspectives : aucun montant central ne sépare les portes antagonistes, qui s'ouvrent sur un espace intérieur remarquablement clair et dégagé. Il en résulte une impression inédite de légèreté, suggérant ce que peut permettre le faible poids de seulement 1 195 kg (selon norme DIN), à savoir un dynamisme exceptionnel, en particulier dans les virages et à l'accélération.





LE PROGRÈS ENTRE EN VILLE.

La BMW i3 est la compagne idéale pour la ville. Avec elle, vous prenez conscience de l'accélération du progrès : la moindre courbe, aussi serrée soit-elle, devient un plaisir. La voiture s'inscrit avec légèreté dans le virage tandis que le moteur électrique la propulse littéralement en dehors sans la moindre rupture de couple. Découvrez le bonheur de rentrer paisiblement et dans un silence impressionnant à votre domicile. Dans la majorité des cas, un conducteur ne parcourt pas plus de 35 à 50 kilomètres par jour, l'autonomie allant jusqu'à 160 km de la BMW i3 est donc amplement suffisante au quotidien.



UNE CONNEXION INTELLIGENTE ET PERMANENTE.

Les plus grandes inventions n'ont eu d'autre finalité que de nous rendre la vie plus facile. Cette constatation vaut également pour la BMW i3. Avec sa carte SIM intégrée de série, elle est en contact permanent avec le monde. Vous savez ainsi toujours parfaitement comment arriver à destination en toute décontraction. L'autonomie actuelle de votre BMW i3, l'itinéraire le plus efficace et les bornes de recharge vous sont indiqués de manière très claire par le biais du système de navigation BMW i optionnel. Et pour le cas où vous vous trouvez en dehors de votre BMW i3, vous utilisez tout simplement l'application BMW i Remote pour accéder depuis votre smartphone à des fonctions telles que le statut de la voiture ou l'autonomie électrique restante.

LA RECHARGE ? RIEN DE PLUS SIMPLE.

Les possibilités de refaire le plein d'énergie n'ont jamais été aussi simples ni aussi variées qu'aujourd'hui : le câble de recharge standard permet de recharger la BMW i3 sur une prise de courant domestique. La recharge est encore plus rapide avec nos bornes de recharge murales Wallbox Pure et Wallbox Motion, installées chez vous par le service d'installation proposé par BMW i. Vous avez également le choix en matière de courant : avec un contrat d'énergie verte, vous pouvez recharger votre BMW i3 avec une électricité exclusivement renouvelable. Si vous possédez une installation photovoltaïque, vous pouvez même utiliser votre propre courant. Enfin, en cours de route, le service de mobilité ChargeNow tient à votre disposition un réseau de bornes de recharge publiques partenaire large et en perpétuelle expansion.



LE DÉVELOPPEMENT DURABLE EST LA RÉPONSE QUI REMET TOUT EN QUESTION.

Changer le monde dans l'optique du développement durable implique de faire davantage que seulement rouler sans rejeter de CO₂. C'est pour cela que nous avons entièrement repensé la chaîne de création de valeur de la BMW i3. Fabriquée à l'aide d'énergie éolienne et hydraulique, cette 100 % électrique est recyclable à 95 %. Les fibres de carbone par exemple sont réintroduites dans le processus de production. Le cercle se referme et la BMW i3 ne laisse derrière elle que le sentiment agréable de profiter du plaisir de conduire sous sa forme la plus pure.



DÉVELOPPEMENT.

- La voiture est intégralement conçue dès le départ pour l'électromobilité.
- Une aérodynamique innovante réduit la résistance à l'avancement et donc la consommation d'énergie.
- Des matières renouvelables ou recyclées ménagent l'environnement et remplacent des matériaux traditionnels comme les plastiques.



UTILISATION.

- La BMW i3 ne rejette aucune émission nocive en roulant. Cela réduit la pollution atmosphérique urbaine.
- La BMW i3 roule quasiment sans bruit et sans odeur.
- Si vous faites le plein de « courant vert » ou produisez vous-même votre courant à partir de cellules photovoltaïques, vous roulez en ne rejetant strictement aucune émission.
- Le mode ECO PRO optimise l'autonomie et réduit la consommation de courant.

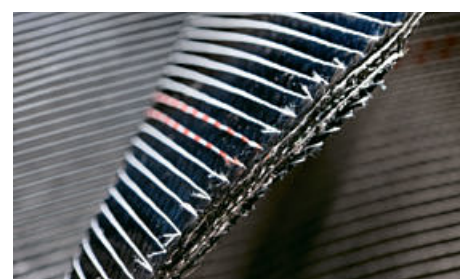
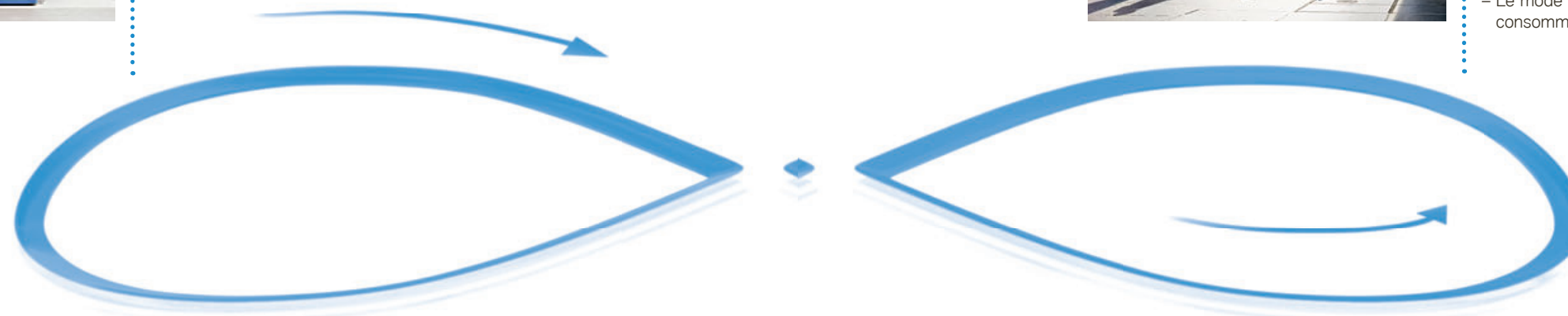

RECYCLAGE.

- La BMW i3 est recyclable à 95 %.
- Les modules de batterie usagés peuvent être utilisés comme accumulateurs temporaires dans des installations photovoltaïques par exemple.
- Les fibres de carbone peuvent être réintroduites dans le processus de production.



PRODUCTION.

- Les fibres de carbone sont produites à 100 % à l'aide de courant d'origine hydraulique.
- À Leipzig, nous fabriquons la BMW i3 à 100 % à partir d'énergie éolienne.
- En comparaison avec les besoins déjà faibles des autres modèles BMW, le besoin en énergie pour la production est encore réduit de moitié.



« COMMENT LE DÉVELOPPEMENT DURABLE EST-IL MIS EN ŒUVRE DE MANIÈRE COHÉRENTE ET HOLISTIQUE POUR LA BMW i3 ? »

50%

d'émissions de CO₂ en moins sur l'ensemble du cycle de vie si vous rechargez avec du courant vert, c'est-à-dire d'origine renouvelable.

70%

de consommation d'eau en moins – comparé au standard BMW leader dans l'industrie.

100%

de l'énergie consommée par l'usine de Leipzig et par l'usine de fibres de carbone de Moses Lake sont d'origine renouvelable.

MATÉRIAUX DURABLES, VISIBLES ET PALPABLES.

Les matériaux haut de gamme flattent vos sens. Ceux mis en œuvre dans l'habitacle de la BMW i3 nous touchent aussi plus particulièrement parce qu'ils sont l'expression d'un style de vie durable : réalisés à partir de matières premières renouvelables ou recyclées, ils ont pour vocation de limiter leur

impact sur l'environnement. Dans le même temps, leur caractère raffiné souligne la générosité de l'espace intérieur et crée une élégante atmosphère de loft. Le développement durable acquiert ainsi une nouvelle dimension.



30%

KÉNAF.

Le recours au kénaf sur de grandes surfaces nous a permis de remplacer des matériaux à base de pétrole et de réduire le poids de la BMW i3, car la fibre de kénaf est jusqu'à 30 % plus légère que des matériaux traditionnels. Le kénaf donne une apparence naturelle et authentique au concept holistique de la BMW i3. Cette matière extrêmement légère est obtenue à partir d'une plante de la famille des malvacées qui, pendant sa croissance, transforme en oxygène des quantités de CO₂ supérieures à la moyenne.



40%

LAINE VIERGE.

La laine vierge certifiée, utilisée à raison de 40 % pour les garnissages des sièges de l'Esprit intérieur Lodge, est une matière durable très confortable. Le mélange de laine respirant régule la température entre le corps et les surfaces du siège, si bien que celui-ci reste agréablement frais même en présence de températures extérieures élevées.



BOIS D'EUCALYPTUS.

Résistant par nature à l'humidité, le bois d'eucalyptus nécessite moins de traitement conservateur (jusqu'à 90 % de moins) que la plupart des bois. Cette absence de traitement chimique lui permet de conserver son toucher soyeux et sa porosité naturelle. Pouvant atteindre jusqu'à 60 mètres de haut et doté d'une croissance parmi les plus rapides, l'eucalyptus est idéal pour la fabrication en série. La totalité des bois utilisés proviennent d'une plantation dont l'exploitation est certifiée FSC, un label qui garantit l'exploitation durable des ressources de la forêt.



CUIR TANNÉ À L'EXTRAIT DE FEUILLES D'OLIVIER.

Le cuir utilisé dans la BMW i3 est traité à l'aide d'un tanin 100 % naturel extrait de feuilles d'olivier. Cela offre plusieurs avantages : les feuilles tombées lors de la récolte des olives sont valorisées de manière judicieuse et le cuir bénéficie d'un tannage respectueux de l'environnement, qui préserve de surcroît son éclat naturel et ses propriétés thermorégulatrices.



90%

100%

« COMMENT INTRODUIRE LE DÉVELOPPEMENT DURABLE DANS UNE VOITURE ? »

PARTIR DE ZÉRO POUR S’AFFRANCHIR DES CONTRAIINTES.

Pour donner un caractère durable à l'ère de l'électromobilité, il a fallu réinventer toute l'automobile. L'un des plus grands défis consistait à compenser le surpoids occasionné par la batterie¹ haute tension. Pour ce faire, l'architecture de la voiture a été divisée en deux ensembles indépendants : le module inférieur en aluminium, appelé module Drive, intègre le système de propulsion, les liaisons au sol et la batterie. Le module supérieur, le

module Life, est intégralement disponible comme espace de vie. BMW a réussi, et c'est une première mondiale, à réaliser de série un habitacle en carbone. Extrêmement léger et robuste, ce matériau a permis d'abaisser le poids et le centre de gravité de la BMW i3, tout en améliorant la sécurité et l'agilité.

« POURQUOI L'ARCHITECTURE LIFE DRIVE AMÉLIORE-T-ELLE LES QUALITÉS ROUTIÈRES ? »

50%

Le carbone est 50 % plus léger que l'acier.



Batterie lithium-ion haute tension¹

Prolongateur d'autonomie REX (optionnel) pour une autonomie prolongée

Moteur électrique avec boîte de vitesse et électronique de puissance

Propulsion

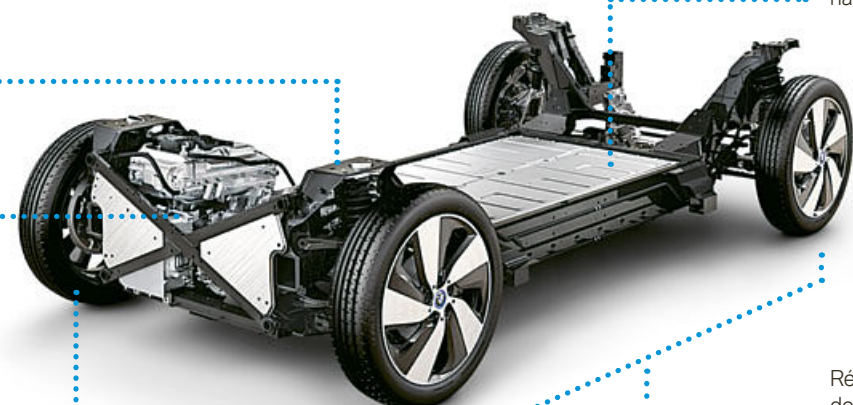

Répartition idéale des masses de 50/50



9,86 m

Grâce à ce faible diamètre de braquage, la BMW i3 se montre particulièrement agile en ville.

MODULE LIFE : UN ESPACE DE VIE SÛR.

Le module Life est intégralement disponible en tant qu'espace de vie. Aucun tunnel de transmission ne sépare le conducteur du passager avant, aucun montant central ne se trouve entre les portes à ouverture antagoniste. Les occupants de la BMW i3 profitent ainsi d'une généreuse atmosphère loft unique dans cette catégorie automobile. Le secret de cette structure réside dans la capacité de BMW à fabriquer en série un habitacle en carbone haute résistance – une première mondiale. Le poids de la BMW i3 a été abaissé à 1 195 kg², d'où une agilité exceptionnelle et un gain d'autonomie. Dans le même temps, la robuste structure en carbone offre une grande sécurité, brillamment confirmée par d'innombrables tests.



MODULE DRIVE : POINT FORT, LA SÉCURITÉ.

Réalisé en aluminium léger, le module Drive intègre tous les composants nécessaires à la bonne marche de la voiture. À l'arrière par exemple, on trouve le moteur électrique, la boîte de vitesse et le prolongateur d'autonomie REX optionnel. La batterie haute tension¹ logée dans une solide coque en aluminium est placée dans le soubassement. Cet emplacement fait l'objet d'une protection optimale en cas de collision. La batterie contribue par ailleurs à abaisser le centre de gravité de la BMW i3, ce qui vient à l'appui de l'agilité propre de cette voiture. La batterie est en outre garantie pendant 8 ans ou 100 000 kilomètres.

1 195 kg,

tel est le poids² de la BMW i3 qui est ainsi nettement plus légère que des voitures électriques comparables.

¹ La batterie lithium-ion BMW i hautes performances se distingue par sa longue durée de vie. Une capacité minimum de 70 % est garantie 8 ans ou 100 000 km. Veuillez vous reporter au certificat de batterie BMW i pour plus de détails.

² Selon norme DIN. Poids à vide selon norme EU : 1 270 kg.

LE PLAISIR DE CONDUIRE SOUS SA FORME LA PLUS PURE. BMW eDRIVE.

Une légère pression sur la pédale d'accélérateur de la BMW i3 suffit pour vous projeter dans le futur. Tandis que les véhicules traditionnels changent de vitesses à l'accélération, la BMW i3 100 % électrique passe de 0 à 100 km/h en 7,2 secondes dans une poussée parfaitement linéaire. Sur les premiers mètres en particulier, elle distance même des voitures aux motorisations plus puissantes. Si la BMW i3 se montre dans tout cela plus durable et extrêmement efficiente en matière de consommation de courant, c'est grâce à son système de propulsion baptisé BMW eDrive.



Un entraînement aussi efficient que dynamique. L'entraînement électrique BMW eDrive a été développé spécifiquement par BMW. Avec une puissance maximale de 125 kW (170 ch) et un couple maximal de 250 Nm, il fait preuve d'une dynamique incomparable. Sur le terrain, cela se traduit par un couple disponible entièrement et immédiatement, dès le démarrage. Même pendant la conduite, la BMW i3 délivre toute sa puissance instantanément. Des performances records, permises notamment par la boîte de vitesses à un rapport qui rend le passage des rapports totalement superflu. Et comme la BMW i3 vous fait voyager quasiment sans bruit, vous jouissez d'un plaisir de conduire en toute sérénité.

Le plaisir gagne en efficience. Avec le moteur électrique BMW eDrive, vous découvrez l'efficience sous un jour complètement nouveau – par exemple lorsque vous freinez avec la pédale d'accélérateur. En effet, dès que vous retirez le pied de la pédale, vous ressentez immédiatement une décélération. Celle-ci est due au fait que l'énergie cinétique de la BMW i3 est récupérée pour alimenter la batterie lithium-ion haute tension et augmenter ainsi l'autonomie². La consommation de courant est elle aussi remarquablement efficiente avec seulement 12,9 kWh aux 100 km, ce qui correspond au tarif étonnamment bas d'environ 2 euros aux 100 km.³



250 Nm
DE COUPLE

sont disponibles départ arrêté, ce qui vous permet de distancer aisément de nombreux véhicules plus puissants au volant de la BMW i3.

« QUELS SONT LES AVANTAGES D'UN MOTEUR ÉLECTRIQUE ? »

7,2s

suffisent à la BMW i3 pour passer de 0 à 100 km/h.

170ch

de puissance moteur¹ (125 kW) pour un poids à vide de seulement 1 195 kg⁴ confèrent à la BMW i3 un excellent comportement dynamique.

12,9kWh/100km

de consommation d'électricité (soit environ 2 euros/100 km)³

¹ Plus d'informations sur la consommation et les émissions de CO₂, en combinaison avec le prolongateur d'autonomie REX à la page des caractéristiques techniques.

² Calculée sur la base d'une étude interne de consommation BMW, elle varie en fonction du style de conduite.

³ En France, pour un coût du kWh de 0,1440 €, la consommation électrique de la BMW i3 ne revient qu'à 2 € environ pour 100 km (les tarifs varient en fonction des fournisseurs).

Les coûts sont calculés sur la base de consommation en cycle mixte (cycle NEDC).

⁴ Selon norme DIN. Poids à vide de 1 270 kg selon norme EU.

**BMW EFFICIENT DYNAMICS.
MOINS D'ÉMISSIONS. PLUS DE PLAISIR.**



ÉTENDEZ LE CHAMP DES POSSIBLES.

La plupart des automobilistes roulent moins qu'ils ne le pensent : nous parcourons en moyenne entre 35 et 50 km par jour. Au quotidien, l'autonomie jusqu'à 160 km¹ de la BMW i3 est donc amplement suffisante. Malgré cela, nous n'avons rien laissé au hasard : un logiciel fiable analyse en permanence tous les facteurs nécessaires au calcul de l'autonomie : votre

style de conduite, la topographie, la température, le mode de conduite, l'itinéraire ainsi que la climatisation et le chauffage sont pris en compte pour vous indiquer avec précision votre autonomie actuelle. Vous pouvez à tout moment vous assurer que vous disposez de suffisamment de réserves pour arriver à destination.

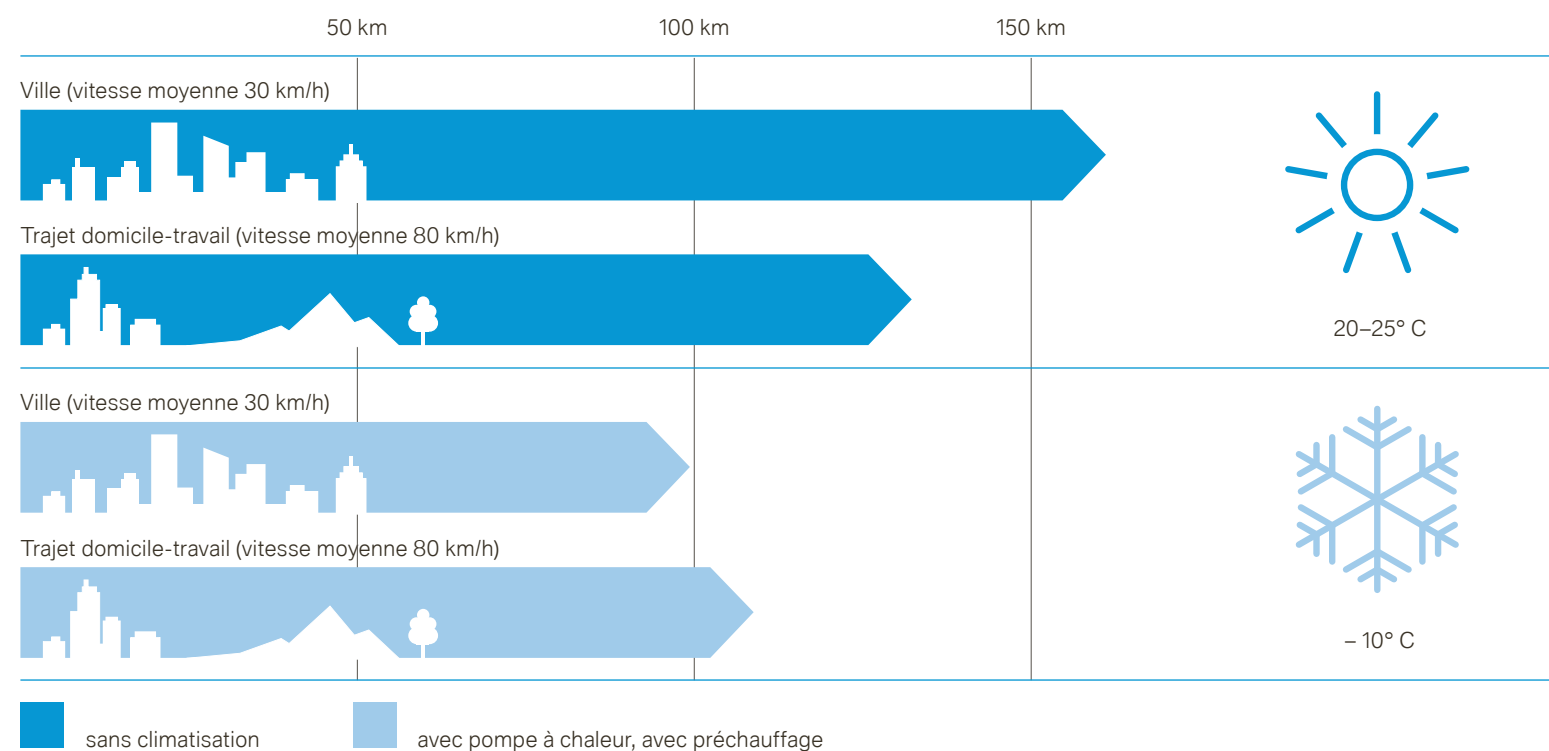

L'efficacité se récompense en autonomie : les modes de conduite.

La BMW i3 vous permet d'optimiser votre autonomie grâce aux modes de conduite particulièrement efficaces ECO PRO ou ECO PRO+, qui vous incite à adopter une éco-conduite.

Pour plus d'autonomie : le prolongateur d'autonomie REX. Ce petit moteur 2 cylindres essence optionnel est placé à côté du moteur électrique, à l'arrière de la BMW i3, il n'est pas visible et ne réduit pas les dimensions du coffre. Son fonctionnement proche de celui d'un groupe électrogène peut lui permettre de doubler l'autonomie¹ de la BMW i3. Il fait fonctionner un générateur qui maintient constant le niveau d'énergie de manière à ce que la BMW i3 puisse continuer à rouler en tout électrique. Soit il démarre automatiquement lorsque le niveau de charge de la batterie tombe au-dessous d'un certain seuil, soit le conducteur peut l'activer manuellement. Il vous permettra de continuer à rouler aussi longtemps que vous refaites le plein d'essence.

Les principaux facteurs d'influence en un coup d'œil : les profils d'utilisation.

Les deux profils illustrés, « Ville » et « Domicile-Travail », représentent deux utilisations typiques de la BMW i3, été comme hiver. Le profil « Ville » couvre les trajets en ville et est caractérisé par de fréquentes phases de récupération d'énergie allant jusqu'à l'arrêt de la voiture. Outre les ralentissements fréquents, les vitesses typiques entre 0 et 60 km/h sont prises en compte. Le profil « Domicile-Travail » tient compte, à raison d'un tiers chacun, de trajets en ville, sur autoroute et sur réseau secondaire. Suivant le profil, l'autonomie de la BMW i3 avec prolongateur d'autonomie REX peut varier de 10 km.

« COMBIEN DE KILOMÈTRES
PUIS-JE PARCOURIR ? »

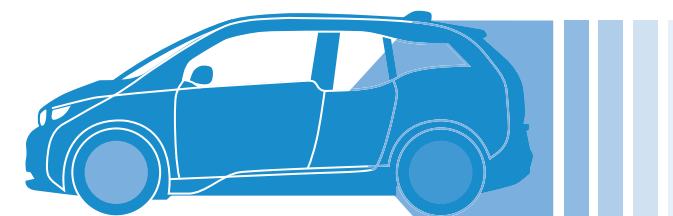

LA POMPE À CHALEUR PERMET D'OPTIMISER L'AUTONOMIE LORSQUE LA TEMPÉRATURE EXTÉRIEURE EST BASSE.

En l'absence d'un moteur thermique dont la chaleur dissipée pourrait être utilisée pour le chauffage, les voitures électriques doivent être chauffées électriquement. Cela ne peut se faire qu'aux dépens de l'autonomie. C'est pourquoi BMW a mis au point, plus particulièrement pour l'hiver, un système de pompe à chaleur innovant, qui utilise l'énergie de l'air ambiant. L'efficacité énergétique de cette pompe à chaleur optionnelle, qui s'active automatiquement, peut être jusqu'à 50 % supérieure à celle d'un chauffage traditionnel. Tandis que le confort thermique reste constant, l'autonomie peut augmenter jusqu'à 30 % en fonction de la température extérieure.

TEMPÉRATURE IDÉALE DÈS LE DÉMARRAGE.

Pour la batterie haute tension de la BMW aussi, il existe une température idéale se situant aux alentours de 20 °C. À cette température, les performances et l'autonomie sont à leur maximum. En présence de températures extérieures élevées ou basses, nous recommandons de régler, avant le départ, la température de fonctionnement² idéale par le biais de l'application BMW i Remote. Effet secondaire agréable : l'habitacle peut également être préconditionné à la température idéale par le biais de l'application. Le confort et l'autonomie s'en trouvent améliorés, tout particulièrement en hiver.

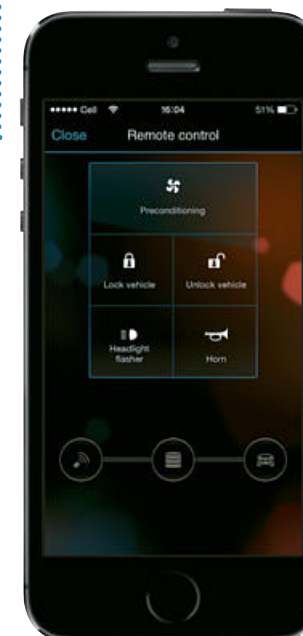

BIEN INFORMÉ POUR ROULER PLUS LOIN. L'INDICATEUR DYNAMIQUE D'AUTONOMIE.

Pour la BMW i3, l'indicateur d'autonomie a été rigoureusement retravaillé, le but étant que vous soyez informé à tout moment et avec la plus grande fiabilité possible de l'autonomie de votre BMW i3. Ce qui paraît simple à première vue requiert en fait un logiciel complexe qui soit en mesure d'analyser en temps réel une foule de facteurs d'influence : le style de conduite, la topographie, la température, le mode de conduite, l'itinéraire, mais aussi le climat et le chauffage doivent être évalués en une fraction de seconde. Le résultat est un indicateur dynamique d'autonomie, qui en plus d'être particulièrement précis rend transparente l'influence du style de conduite et des facteurs environnementaux.

JUSQU'À 300 km D'AUTONOMIE AVEC LE REX.

Avec la BMW i3, vous couvrez une distance 3 fois supérieure à celle parcourue quotidiennement par le conducteur moyen.

¹ L'autonomie dépend de différents facteurs, en particulier du style de conduite, du type de route emprunté, de la température extérieure, du chauffage, de la climatisation et du préchauffage de la batterie.

² Le préchauffage de la batterie est uniquement possible en combinaison avec l'option Sièges avant chauffants.

ÉLECTROMOBILITÉ. TOUJOURS ET PARTOUT. AVEC BMW 360° ELECTRIC.

Dans la plupart des cas, la recharge de la BMW i3 va de soi. En effet, une voiture reste en moyenne en stationnement quelque 22 heures par jour. Vous pouvez donc recharger sans problème votre BMW i3 pendant quelques heures à l'aide du câble standard ou de la borne de recharge Wallbox Motion ou Wallbox Pure que nos installateurs partenaires peuvent installer chez vous sur demande. Avec cette « station-service » à domicile,

vous avez également la possibilité de recharger votre BMW i3 avec de l'électricité générée par votre propre installation photovoltaïque. Et quand vous vous déplacez au volant de votre BMW i3, le service de mobilité ChargeNow tient à votre disposition un réseau de bornes de recharge publiques partenaire large et en perpétuelle expansion. Pendant que vous êtes au travail ou en train de vous divertir, votre BMW i3 se recharge toute seule.

RECHARGE SUR LES BORNES PUBLIQUES.¹

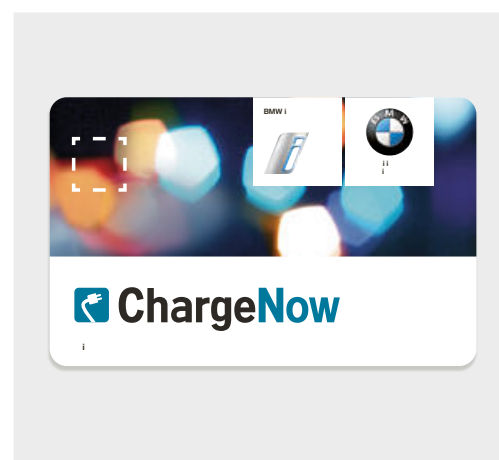

Le plaisir de conduire grandit en même temps que le réseau de bornes de recharge publiques. Il existe de nombreuses raisons de se déplacer en BMW i3 – et encore plus d'occasions de la recharger en cours de route. Pendant que vous faites vos courses ou que vous êtes au travail, vous profitez d'une infrastructure en constante expansion. Grâce à une commande intuitive et au service de mobilité ChargeNow, la recharge

s'avère des plus simples, car ChargeNow réunit de nombreuses bornes de recharge en un vaste réseau vous permettant de trouver partout sur votre route le moyen de recharger rapidement et facilement votre BMW i3. Toutes les bornes de recharge disponibles vous sont indiquées par le biais des services BMW i ConnectedDrive sur l'écran de votre système de navigation ou à l'adresse chargenow.sodetrel.fr

RECHARGE À DOMICILE.¹

Toujours ouverte : votre station-service à domicile. Le plaisir de conduire électrisant commence dès l'instant où vous « faites le plein » d'énergie à domicile. Car avec la Wallbox BMW i, recharger votre BMW i3 devient une expérience durable. Vous avez le choix entre deux modèles de bornes : quand la BMW i3 est branchée sur la Wallbox Pure, la recharge est

automatique, mais peut être interrompue à tout moment en appuyant sur la touche stop. En moins de six heures, votre BMW i3 est alors rechargée à 80 % de sa capacité maximale.¹ Sur la Wallbox Motion, la BMW i3 se recharge à 80 % de sa capacité en moins de trois heures.



Naturellement durables : le service Green Energy et le service d'installation. La conduite zéro émission peut être rendue encore plus durable en faisant le plein avec un courant produit à partir d'énergies renouvelables. Avec de l'électricité d'origine renouvelable produite par la CNR, votre voiture est rechargée à 100 % avec de l'énergie d'origine éolienne et hydraulique. En fonctionnement purement électrique, vous roulez ainsi sans produire la moindre émission.

Par ailleurs, avec les systèmes innovants de la société SOLARWATT GmbH, vous pouvez recharger votre BMW i3 avec de l'énergie solaire que vous produisez vous-même. Quelle que soit la source d'énergie de votre choix, nous nous tenons à votre disposition pour vous renseigner et vous conseiller. Cela vaut tout particulièrement pour le service d'installation qui procède au montage et à la mise en marche de la Wallbox BMW i chez vous.

<6h

RECHARGE STANDARD SUR COURANT ALTERNATIF (CA)

- Durée de la recharge : 80 % en ~ 6 h
- Courant de charge : jusqu'à 16 A, monophasé
- Puissance de charge : 3,7 kW

<3h

RECHARGE RAPIDE SUR COURANT ALTERNATIF (CA)

- Durée de la recharge : 80 % en ~ 3 h
- Courant de charge : jusqu'à 32 A, monophasé
- Puissance de charge : 7,4 kW
- Uniquement en combinaison avec l'option Recharge rapide en courant alternatif / courant continu (option 4U7 / 4U8)

<30 min

RECHARGE RAPIDE SUR COURANT CONTINU (CC)

- Durée de la recharge : 80% en 30 min
- Courant de charge : jusqu'à 120 A
- Puissance de charge : de 20 à 50 kW
- Uniquement en combinaison avec l'option Recharge rapide en courant alternatif / courant continu (option 4U7 / 4U8)

<3h

WALLBOX MOTION (CA)

- Durée de la recharge : 80 % en ~ 3 h
- Courant de charge : 32 A, monophasé
- Puissance de charge : 7,4 kW
- Recharge sûre et confortable
- Uniquement en combinaison avec l'option Recharge rapide en courant alternatif / courant continu (option 4U7 / 4U8)

<6h

BMW i WALLBOX PURE (CA)

- Durée de la recharge : 80 % en ~ 6 h
- Courant de charge : 16 A, monophasé
- Puissance de charge : 3,7 kW
- Recharge sûre et confortable
- Touche stop
- Design original

<9h

CÂBLE STANDARD (CA) PRISE DOMESTIQUE

- Durée de la recharge : 80 % en ~ 9 h
- Courant de charge : 10 A maxi, monophasé
- Puissance de charge : 2,3 kW

« COMMENT ET OÙ
PUIS-JE RECHARGER
MA BMW i3 ? »

¹ En fonction de l'installation électrique locale et des options choisies.

UNE CONNECTIVITÉ INTELLIGENTE AU SERVICE DE VOTRE MOBILITÉ.

Résolument durable signifie aussi résolument connecté : avec sa carte SIM intégrée de série, la BMW i3 est reliée en permanence au monde extérieur, qu'elle roule ou non. Vous pouvez ainsi utiliser les services de BMW i ConnectedDrive qui vous aident à arriver à bon port en toute sécurité. Il vous suffit d'ouvrir la carte dynamique d'autonomie du système de navigation optionnel pour vérifier d'un coup d'œil votre autonomie actuelle. Si la batterie est insuffisamment chargée, le système vous propose des

solutions alternatives pour atteindre votre destination. Il vous affiche également les bornes de recharge sur la carte de navigation. L'itinéraire intermodal (en cours de déploiement) s'avère particulièrement pratique pour vous faire gagner du temps en cas de trafic dense en vous recommandant un moyen de transport alternatif et en vous guidant vers un parking relais libre près d'une station de métro ou d'un arrêt de bus.

TOUJOURS CONNECTÉ À VOTRE BMW i3 GRÂCE À L'APPLICATION BMW i REMOTE.

L'ère de l'électromobilité offre de nouvelles possibilités encore impensables il y a peu : grâce à l'application BMW i Remote, vous gardez toujours votre BMW i3 sous contrôle par l'intermédiaire d'un smartphone ou d'une smartwatch et pouvez à tout moment contrôler la charge de la batterie et l'autonomie restante. Si votre BMW i3 est reliée à une borne de recharge, vous supervisez le processus de recharge à distance. Vous pouvez ainsi programmer l'heure à laquelle votre BMW i3 doit être pleinement chargée et preconditionnée. Sur demande, l'application analyse même l'efficacité de votre conduite.



« COMMENT PUIS-JE RESTER CONNECTÉ AVEC MA VOITURE ET QUELLES SONT LES FACILITÉS OFFERTES POUR CELA ? »

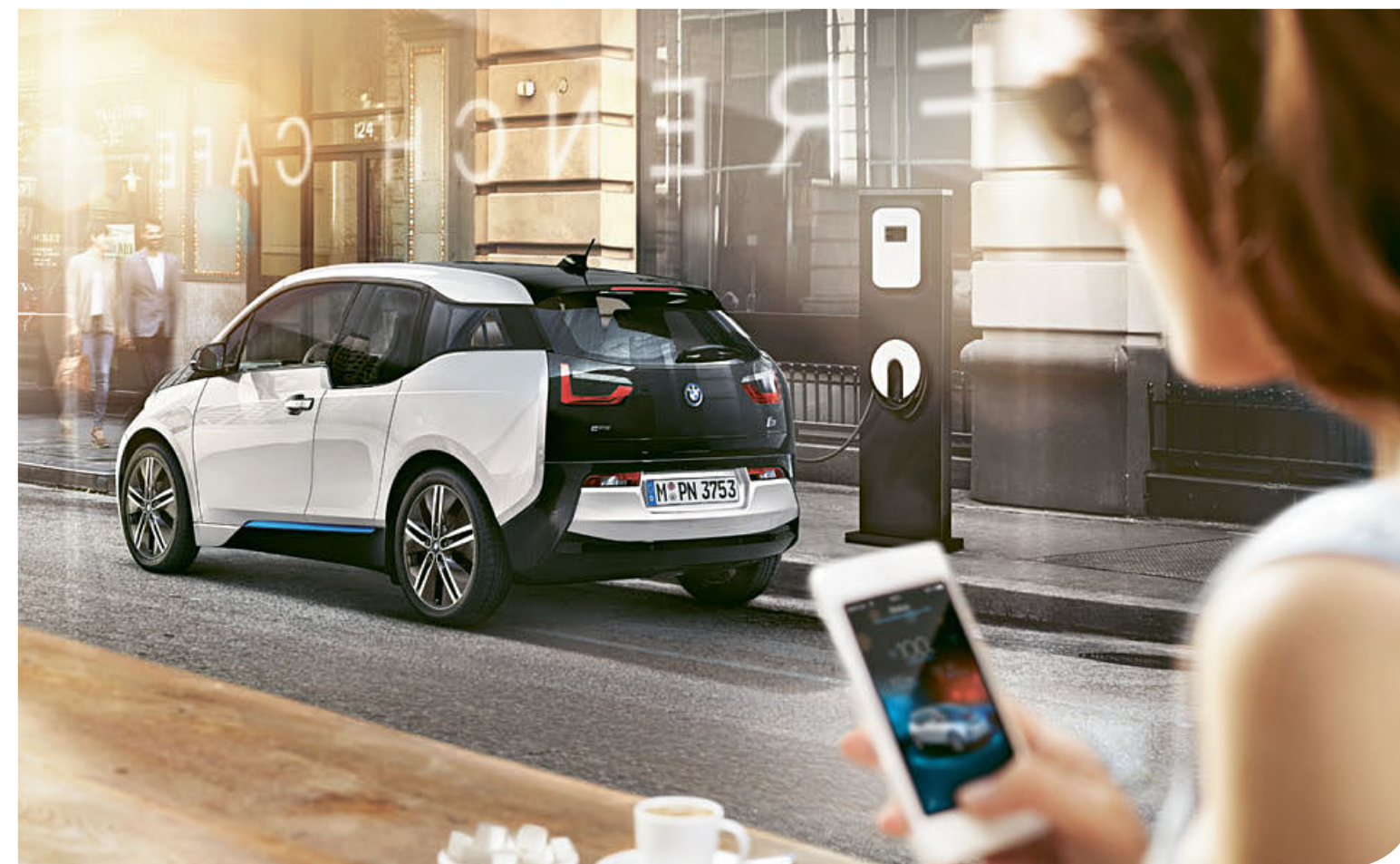

Une navigation durable, pour mener la mobilité électrique à destination. Pour atteindre nos objectifs de durabilité, il nous fallait concevoir une navigation sur mesure, entièrement dédiée à la mobilité électrique : avec le système de navigation en option, un coup d'œil à la carte d'autonomie suffit pour déterminer les destinations à votre portée. Le système prend en compte l'état de charge de la batterie, le comportement de conduite, la géographie du parcours et les informations de circulation en temps réel, pour vous fournir des informations d'une extrême précision. Si le niveau de charge de la batterie est insuffisant, l'assistant d'autonomie vous propose jusqu'à trois recommandations afin que vous puissiez atteindre votre destination en toute sécurité. Souvent, il vous suffira d'adopter un mode de conduite plus efficace. Par ailleurs, le système vous indique les bornes de recharge gratuites sur lesquelles vous pouvez « faire le plein » de votre BMW i3.

Toujours un plan B avec l'itinéraire intermodal. En ville en particulier, il n'est pas toujours aisé d'arriver rapidement à destination. Au lieu de rester coincé dans un embouteillage, il est parfois plus sage d'avoir recours aux transports en commun, métro ou autobus. L'itinéraire intermodal (en cours de déploiement) analyse les conditions de circulation et intègre les transports en commun dans le calcul de l'itinéraire. Vous avez ainsi avant et pendant le trajet la possibilité d'opter pour l'itinéraire le plus rapide. Le passage de la voiture au transport en commun est des plus simples : le système affiche clairement les horaires actuels et peut même, si vous le souhaitez, vous guider jusqu'à une place de stationnement libre dans un parking relais situé à proximité de la station de métro ou de la gare concernée.

BMW ConnectedDrive
Mieux connecté. Encore plus libre.

RIEN N'EST PLUS INSPIRANT QU'UNE PAGE BLANCHE.

Pour mettre au point le concept révolutionnaire de la BMW i3, nous sommes partis d'une page blanche. Car pour anticiper le plus possible, il nous fallait laisser beaucoup de choses derrière nous. Cela nous a ouvert des perspectives là où jusqu'à présent il n'y en avait pas. Et parce que sur une

voiture tous les détails sont liés, la conduite électrique a pris des formes entièrement nouvelles. Découvrez à travers l'extérieur de la BMW i3 combien le design a changé durablement notre idée de la mobilité.



PORTES À OUVERTURE ANTAGONISTE.

Grâce à la structure en carbone, les montants centraux sont intégrés aux portières. Cela permet aux portes antagonistes de s'ouvrir entièrement sur l'habitacle en plus d'offrir une visibilité panoramique inédite.

Découvrez le futur dès aujourd'hui : l'extérieur de la BMW i3. L'électromobilité apporte une valeur ajoutée certaine, à condition de créer pour elle de nouvelles formes. Cela ouvre des possibilités au designer là où il n'y avait auparavant que des règles. Aussi le moteur électrique, relativement petit, a pu être placé à l'arrière. Les roues avant ont ainsi davantage de place pour braquer, ce qui facilite le stationnement et améliore la maniabilité. Autre exemple avec l'utilisation du carbone qui a permis de donner

une forme plus ouverte à l'habitacle : du fait de la position assise légèrement surélevée et de la ligne de design « Streamflow » avec ses surfaces latérales vitrées convergeant vers l'arrière, vous bénéficiez d'une meilleure visibilité. Un coup d'œil sur l'extérieur de la BMW i3 suffit pour se convaincre que cette automobile fait définitivement entrer l'électromobilité dans une nouvelle ère.



ROUES.

Les grandes jantes au design étroit et aérodynamique sont un autre signe de l'éco-conception de cette voiture. Elles réduisent la résistance à l'avancement et transmettent parfaitement la puissance de la BMW i3 à la route.



CALANDRE.

Un moteur électrique doit lui aussi être refroidi. Mais comme ses besoins en la matière sont beaucoup moins importants que ceux d'un moteur thermique, les grilles de calandre sont fermées et soulignent ainsi le cachet contemporain de la BMW i3. Cela vaut aussi pour les projecteurs à LED en forme de U qui confèrent à la partie avant une apparence reconnaissable entre mille.

« LA FORCE DU CONCEPT NOUS A CONDUITS À ÉLABORER UN DESIGN ENTIÈREMENT NOUVEAU. »

Benoît Jacob, responsable du design BMW i



DESIGN AWARDS

DESIGN INTÉRIEUR INNOVANT – IMPRESSION D'ESPACE REMARQUABLE.

L'habitacle de la BMW i3 évoque l'atmosphère apaisante et sobre d'un loft. Dès le premier coup d'œil à travers les portes à ouverture large, on est subjugué par une sensation d'espace insoupçonnable au vu de la longueur de la voiture, qui n'excède pas les quatre mètres.

Grâce à l'exceptionnelle architecture LifeDrive de la BMW i3 superposant l'habitacle en carbone et le châssis en aluminium, la planche de bord plonge loin vers l'avant, renforçant l'impression de légèreté du poste de conduite. Les designers BMW ont conservé ce style épuré et ont simplement ajouté les deux écrans plats ou encore un insert légèrement galbé en bois d'eucalyptus renouvelable pour les Esprits intérieurs Lodge et Suite.

Au-delà de la générosité de l'habitacle, des matières naturelles, innovantes et durables donnent le ton à l'intérieur de la BMW i3. Le tableau de bord et les contre-portes sont en kénaf, une plante de la famille des malvacées. Dotée de l'apparence organique du feutre, elle emmagasine au cours de sa croissance une quantité de CO₂ supérieure à la moyenne. Sa surface hors du commun génère un contraste séduisant avec les autres éléments en bois, tissu ou cuir.

Comme la quasi-totalité des matières présentes dans la BMW i3, le cuir se distingue lui aussi par ses propriétés écologiques. Contrairement au cuir employé traditionnellement dans l'industrie automobile, il n'est pas tanné avec des produits chimiques, mais avec un extrait biologique de feuilles

d'olivier. Ce traitement doux lui confère une souplesse exceptionnelle tout en préservant sa beauté naturelle. Les autres matériaux employés au niveau des garnissages latéraux, du ciel de pavillon, des sièges ou encore du plancher ont eux aussi leur propre histoire. Afin de préserver de précieuses ressources en matières premières, ils proviennent en grande partie de plastiques recyclés. Au total, la part de matières premières recyclées ou durables s'élève à 25 % dans l'habitacle. La BMW i3 et son intérieur symbolisent ainsi non seulement le développement durable, mais aussi une nouvelle forme de luxe contemporain. Un concept baptisé Next Premium par BMW i.



01



02



03



04



The mark of
responsible forestry
FSC® N002012



WOOL BLEND

[01] La combinaison de laine et de cuir naturels de l'Esprit intérieur optionnel Lodge² assure une régulation thermique efficace quelle que soit la température. **[02]** Fibre de carbone visible : ce matériau innovant attire le regard dès la montée à bord. **[03]** Matière naturelle

à pores ouverts : les inserts décoratifs en bois précieux d'eucalyptus¹ font partie des Esprits intérieurs Lodge et Suite disponibles en option. **[04]** Principalement réalisé à partir de fibre de carbone recyclée, le toit haute résistance de la BMW i3 ne pèse que 7,2 kilos environ².

¹ Bois issu de la sylviculture responsable certifié FSC® (Forest Stewardship Council®).

² Les illustrations montrent des équipements optionnels ainsi que des accessoires.

SOBRE ET MODERNE : ESPRIT INTÉRIEUR ATELIER.

L'Esprit intérieur Atelier joue avec le contraste apaisant entre des garnissages intérieurs foncés, des combinaisons de tissus gris et quelques touches de bleu distillées ici et là. Les garnissages au niveau du tableau de bord et des portes sont en kénaf. Cette matière innovante est particulièrement mise en valeur avec cet Esprit intérieur. Outre son faible poids, elle présente une surface légèrement chinée rappelant l'aspect naturel

du feutre. Le bleu des flancs de sièges, du liseré discret et du logo ornant le volant en cuir symbolise le caractère innovant des modèles BMW i. La surface gris mat de l'insert de la planche de bord légèrement galbée souligne la sobriété de l'Esprit intérieur Atelier. Comme sur tous les modèles BMW i3, elle opère la fusion entre forme et fonction : sa forme arrondie ne l'empêche pas de servir de plage de rangement et de boîte à gants.



Teintes de carrosserie unies



Teintes de carrosserie métallisées



[01] Esprit intérieur Atelier (de série) : volant gainé cuir avec liseré « BMW i Blue », sièges habillés de tissu Neutronic « Aragats Grey » avec surpiqûres contrastantes bleues, inserts décoratifs « Andesite Silver » mat. **[02]** Accès aisé aux places arrière grâce à l'ouverture

antagoniste et sans montant central des portes. **[03]** Inserts décoratifs en « Andesite Silver » mat. **[04]** Dossier de banquette arrière rabattable dans les proportions 50/50.

Parfaitement adaptées à l'Esprit intérieur : les cinq teintes de carrosserie unies et métallisées expressives pour la BMW i3. Plus d'informations aux pages 46/47.

ÉLÉGANT ET ÉPURÉ : ESPRIT INTÉRIEUR LOFT.

Avec la dominante gris clair des sièges, de la moquette, de certaines parties de la planche de bord et des garnissages latéraux, l'Esprit intérieur Loft distille une atmosphère des plus épurées. Le gris lumineux accentue dans le même temps l'ambiance loft de la BMW i3 en renforçant l'impression de légèreté et de sobriété. La tonalité claire met en valeur la construction

allégée de cette finition intérieure innovante. La combinaison de tissus moderne habillant les sièges et la banquette arrière est constituée de plastiques recyclés. Elle procure un confort agréable grâce à des propriétés thermorégulantes. Le motif intéressant ornant le devant et l'arrière des dossiers caractérise le langage esthétique des modèles BMW i.

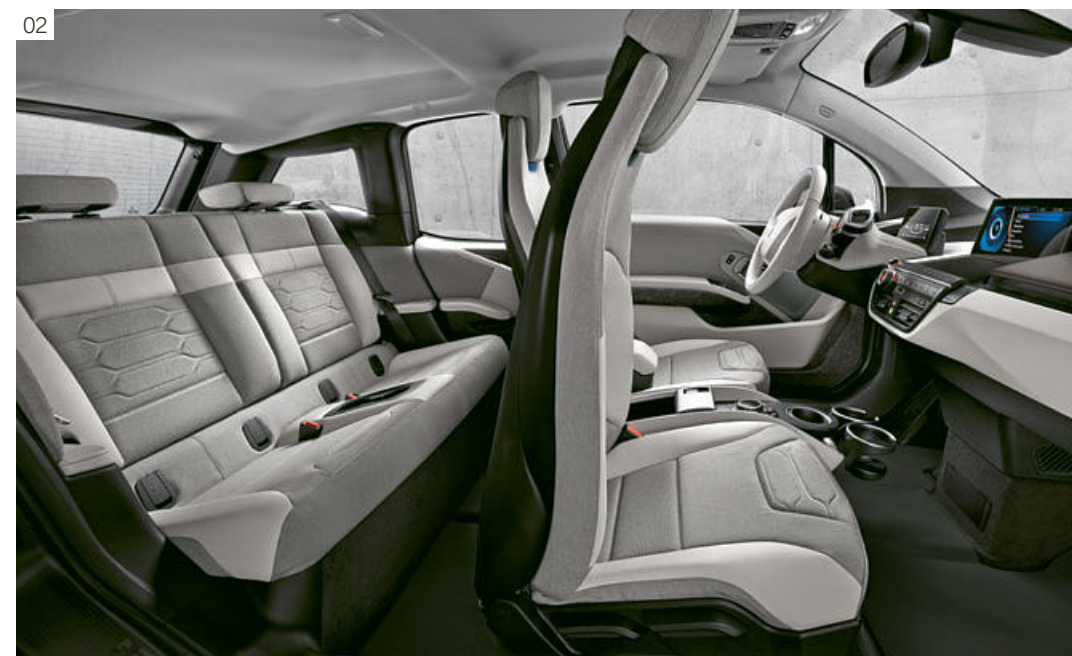

Teintes de
carrosserie unies



Teintes de
carrosserie métallisées



Les six teintes de carrosserie unies et métallisées expressives pour la BMW i3.
Plus d'informations aux pages 46/47.

[01] Esprit intérieur Loft (option) : volant gainé cuir avec insert « BMW i Blue », sièges habillés de tissu/Sensatec Electronic « Carum Grey », inserts décoratifs « Andesite » mat foncé. **[02]** Assorties à la couleur « Carum Grey », certaines parties de la planche de bord sont claires, ce qui accentue la sensation d'espace et de légèreté¹. **[03]** Le liseré « BMW i Blue »

soulignant les appuis-tête apporte un élégant contraste au niveau des sièges. **[04]** Inserts décoratifs « Andesite » mat foncé. **[05]** Le dossier de banquette arrière rabattable dans les proportions 50/50 permet d'obtenir une surface de chargement quasiment plane.

¹ L'illustration montre des équipements optionnels ainsi que des accessoires.

CHALEUREUX ET NATUREL : ESPRIT INTÉRIEUR LODGE.

L'Esprit intérieur Lodge symbolise mieux que tout autre Esprit intérieur la réinterprétation moderne du premium selon BMW i. La combinaison particulièrement esthétique de bois mat, de cuir souple et de laine douce est unique dans le monde automobile. Outre son aspect naturel et moderne, elle est en parfaite adéquation avec le concept de développement durable proposé par BMW i. Le bois d'eucalyptus est issu d'une sylviculture responsable certifiée. Il n'est ni blanchi, ni coloré, ni peint, ce qui lui permet de

conserver sa surface naturelle. La laine offre le confort d'une fibre naturelle comme celle employée depuis longtemps par les fabricants de vêtements de luxe. Elle rafraîchit en été et réchauffe en hiver, ce qui ajoute un aspect fonctionnel à ses qualités naturelles et durables. Car plus le confort thermique est élevé, moins le conducteur doit recourir au chauffage des sièges ou à la climatisation, d'où une économie d'énergie et une autonomie optimisée pour la BMW i3.



Teintes de
carrosserie unies



Teintes de
carrosserie métallisées



Pour une prestation reflétant vos goûts : les six teintes de carrosserie unies et métallisées expressives pour la BMW i3.
Plus d'informations aux pages 46/47.

[01] Esprit intérieur Lodge (option) : volant gainé cuir avec insert « Silver » satiné, sièges habillés de laine & cuir naturels Solaric « Cassia », inserts décoratifs en bois d'eucalyptus¹. **[02]** Inserts décoratifs en bois d'eucalyptus¹ à pores ouverts. **[03]** Minérale et naturelle, la teinte de cuir « Cassia » instaure dans l'habitacle une atmosphère chaleureuse, illuminée par les touches de « Carum Grey ». La laine génère un contraste original. **[04]** Le compartiment

à bagages voit sa capacité augmenter au gré des besoins grâce au dossier de banquette arrière rabattable dans les proportions 50/50 et offre des solutions de rangement et de fixation des bagages. **[05]** La laine exclusive Picea est ici combinée à un cuir au tannage naturel sur les sièges et les appuis-tête.

¹ Bois issu de la sylviculture responsable certifié FSC® (Forest Stewardship Council®).

LUXUEUX ET EXCLUSIF : ESPRIT INTÉRIEUR SUITE.

L'Esprit intérieur Suite se remarque par l'emploi généreux d'un cuir brun sombre tanné selon un procédé naturel à l'extrait de feuilles d'olivier préservant sa souplesse naturelle. Sur la planche de bord, il produit un contraste élégant avec l'insert en bois d'eucalyptus galbé. À l'intérieur des portes, le cuir s'harmonise avec les éléments en tissu et en kénaf. Malgré

le cachet luxueux de la finition, les designers BMW i n'emploient ce cuir souple qu'aux endroits les plus judicieux pour le conducteur, comme par exemple sur les accoudoirs. La mosaïque originale de tissu, de cuir et de kénaf qui en découle est particulièrement séduisante. À l'exclusivité, l'intérieur ajoute ainsi la légèreté et la modernité typiques de la BMW i3.

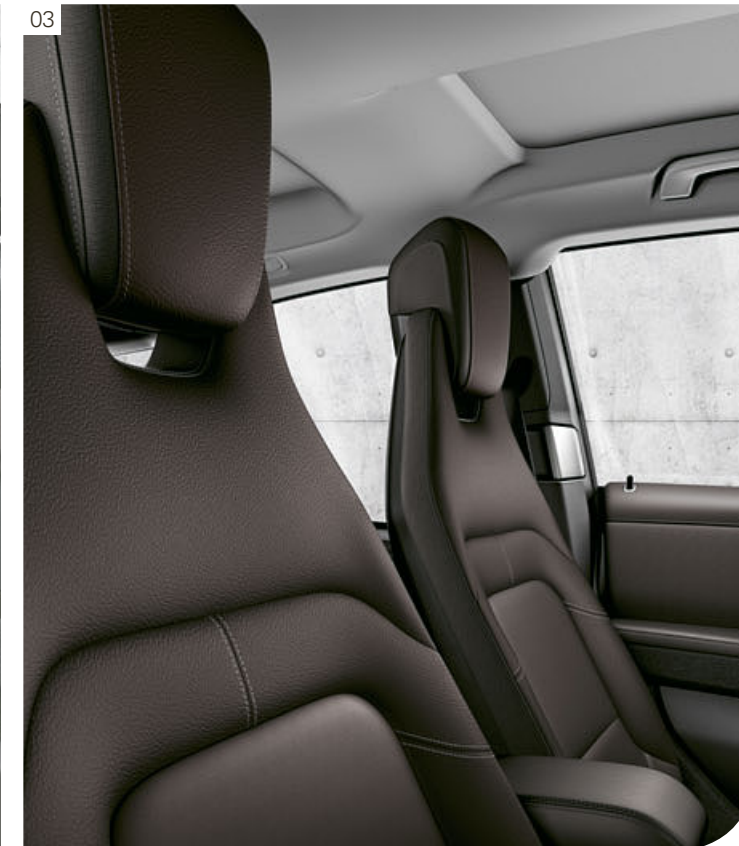

Teintes de
carrosserie unies



Teintes de
carrosserie métallisées



De discrète à marquante : les six teintes de carrosserie unies et métallisées expressives pour la BMW i3.
Plus d'informations aux pages 46/47.

[01] Esprit intérieur Suite (option) : volant gainé cuir avec insert « Silver » satiné, sièges habillés de cuir naturel Stellaric « Dalbergia Brown », inserts décoratifs en bois d'eucalyptus¹.
[02] Inserts décoratifs en bois d'eucalyptus¹. **[03]** La finition haut de gamme confère au cuir

naturel une grande qualité visuelle et tactile. **[04]** Dossier de banquette arrière rabattable dans les proportions 50/50. **[05]** La teinte « Dalbergia Brown », une tonalité noir/brun exclusive, témoigne du cachet naturel du cuir BMW i.

¹ Bois issu de la sylviculture responsable certifié FSC® (Forest Stewardship Council®).

INSPIRÉE SUR TOUTE LA LIGNE.

Six teintes, un point commun : les teintes de carrosserie développées spécifiquement pour la BMW i3 sont particulièrement esthétiques. De discrète à expressive, les deux teintes unies et les quatre teintes métallisées proposées se combinent librement avec les différents Esprits intérieurs. Selon la teinte de carrosserie, le liseré sur les bas de caisse et autour de la double

calandre est « BMW i Blue » ou « Frozen Grey ». Le contraste entre la « Black Belt » et la teinte de carrosserie confère à l'extérieur un aspect bicolore très graphique et accentue l'impression de légèreté qui se dégage de l'ensemble.

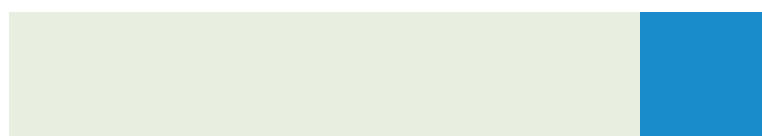
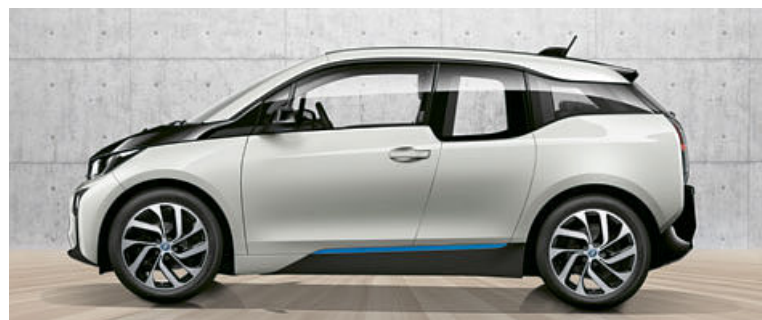

B85 Teinte unie
« **CAPPARIS WHITE** »
avec liserés « BMW i Blue »



C2W Teinte unie
« **FLUID BLACK** »
avec liserés « BMW i Blue »



B72 Teinte métallisée
« **IONIC SILVER** »
avec liserés « BMW i Blue »



B78 Teinte métallisée
« **SOLAR ORANGE** »
avec liserés « Frozen Grey »

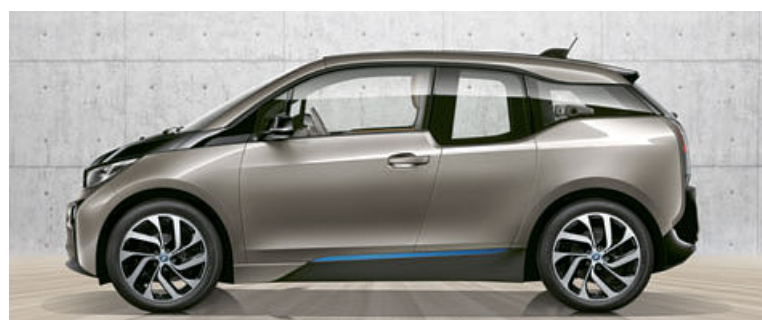

C2U Teinte métallisée
« **PLATINUM SILVER** »
avec liserés « BMW i Blue »

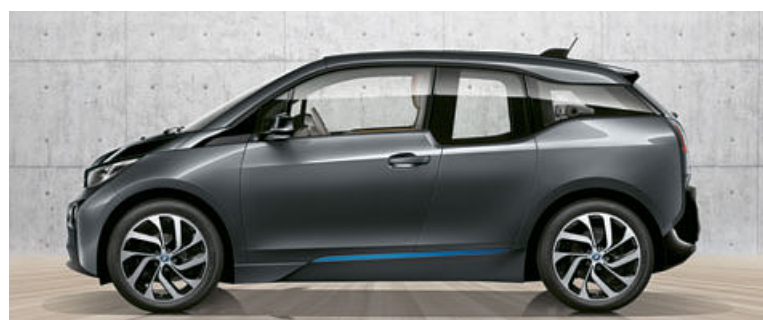

C2V Teinte métallisée
« **MINERAL GREY** »
avec liserés « BMW i Blue »

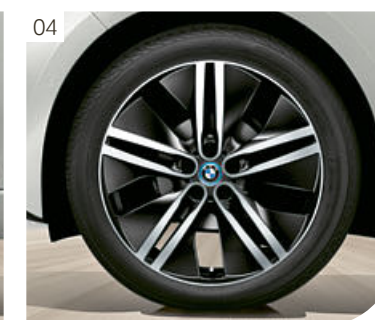
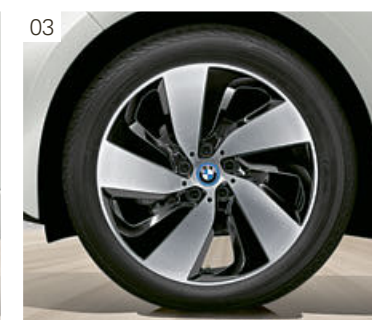
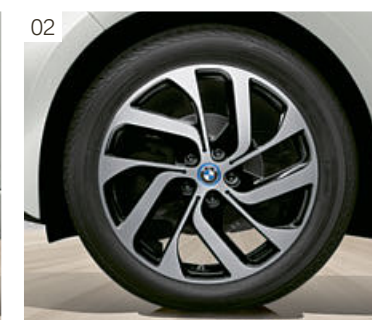

Dotées de jantes en alliage léger, les roues de la BMW i3 sont profilées, afin de réduire autant que possible la résistance aérodynamique et la résistance au roulement. Leur diamètre imposant (19" ou 20", soit 48 ou 51 cm) contribue à maximiser la surface de contact au sol et accentue la sportivité de la voiture. Les roues sont conçues pour déplacer le moins d'air possible

afin d'éviter les turbulences et d'augmenter l'autonomie. Pour un look alliant sportivité et finesse, les trois modèles de jantes en alliage léger disponibles en option marient finition polie et touches de noir brillant.

[01] Jantes BMW i en alliage léger profilées 19" (48 cm) style 427 à rayons en étoile. Dimensions : 5 J x 19, pneumatiques 155/70 R 19 (de série sur la BMW i3) ou avec monte pneumatique mixte. Dimensions : 5 J x 19 à l'avant, pneumatiques 155/70 R 19 ; 5,5 J x 19 à l'arrière, pneumatiques 175/60 R 19 (de série sur la BMW i3 avec prolongateur d'autonomie). **[02]** Jantes BMW i en alliage léger profilées 19" (48 cm) style 428 Turbine avec monte pneumatique mixte. Dimensions : 5 J x 19 à l'avant, pneumatiques 155/70 R 19 ; 5,5 J x 19 à l'arrière, pneumatiques 175/60 R 19. **[03]** Jantes BMW i en alliage léger profilées 19" (48 cm) style 429 Turbine avec monte pneumatique mixte. Dimensions : 5 J x 19 à l'avant, pneumatiques 155/70 R 19 ; 5,5 J x 19 à l'arrière, pneumatiques 175/60 R 19. **[04]** Jantes BMW i en alliage léger profilées 20" (51 cm) style 430 à rayons doubles avec monte pneumatique mixte. Dimensions : 5 J x 20 à l'avant, pneumatiques 155/60 R 20 ; 5,5 J x 20 à l'arrière, pneumatiques 175/55 R 20.

OPTIONS ET ACCESSOIRES.*



[01] Toit ouvrant en verre coulissant et entrebâillable électriquement (option), avec vitrage calorifuge, protection anti-pincement et ouverture / fermeture confort via la télécommande ou une commande par impulsion, pour une atmosphère agréable dans l'habitacle. **[02] Projecteurs LED (option)**, assurant un éclairage optimal de la chaussée. **[03] Système Hi-Fi Harman Kardon (option)**. Un amplificateur numérique sept canaux de 360 W et 12 haut-parleurs parfaitement équilibrés assurent une expérience acoustique au plus haut niveau. **[04] Navigation multimédia Professional (option)**, y compris « Controller » iDrive Touch avec pavé tactile et écran couleur fixe 10,2" (25,9 cm) avec capacité de stockage de 20 Go pour fichiers audio. **[05] Climatisation automatique (option)**, avec régulation automatique de la température et du débit d'air.

Recharge rapide courant continu/courant alternatif (option).

Pour une recharge particulièrement rapide, la fonction de recharge rapide courant alternatif/courant continu avec une puissance de charge de 50 kW est la solution parfaite pour la BMW i3 : cette fonction permet de recharger la voiture sur n'importe quelle borne adaptée, comme les infrastructures publiques de recharge rapide.

Pompe à chaleur (option).

La pompe à chaleur optionnelle permet d'économiser jusqu'à 50 % d'énergie par rapport à un chauffage traditionnel tout en offrant le même confort climatique. L'autonomie augmente ainsi jusqu'à 30 % lorsque la température extérieure est basse. La température sélectionnée est réglée de manière entièrement automatique via le chauffage électrique et la pompe à chaleur¹.

Finition UrbanLife. Cette Finition comprend les équipements suivants pour encore plus de détente et d'agrément:

- **Volant avec touches multifonctions** permettant, suivant l'équipement de commander les fonctions audio, de téléphonie et de commande vocale.
- **Feux de jour à LED**, avec signature lumineuse en U typique BMW i
- **Navigation multimédia Business**, avec écran couleur fixe 6,5" (16,5 cm)
- Rétroviseurs intérieur et extérieurs coté gauche électrochromes s'obscurissant automatiquement en fonction de l'intensité des projecteurs du véhicule qui suit. Rétroviseurs extérieurs rabattables électriquement.
- **Accoudoir avant**, avec vide-poches intégré.
- **Kit de rangement** comprenant diverses possibilités de rangement dans l'habitacle et le compartiment à bagages.
- **Détecteur de pluie** adaptant automatiquement la fréquence des balais d'essuie-glace en fonction de l'intensité de la pluie et allumage automatique des projecteurs.
- **Régulateur de vitesse avec fonction freinage en descente.** Maintient constante la vitesse souhaitée (à partir de 30 km/h env.).
- **Climatisation automatique**, avec régulation automatique de la température et du débit d'air.

SERVICES DE MOBILITÉ COMPLETS.

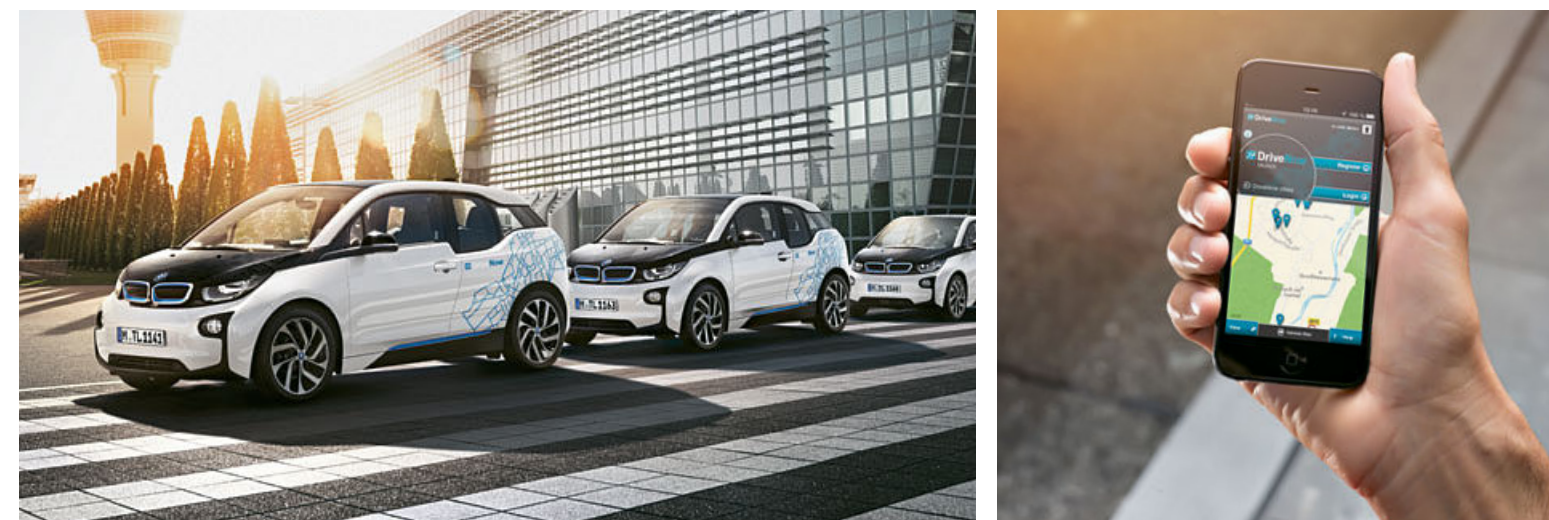

En achetant la BMW i3, vous faites l'acquisition d'une automobile innovante et découvrez des solutions intelligentes facilitant la mobilité dans les grandes villes, que vous soyez ou non au volant de votre voiture. Voici quelques exemples des services et solutions de mobilité offerts par BMW i :

Services de mobilité BMW i. Loin de se contenter de concevoir des véhicules électriques et hybrides, BMW i pousse bien plus loin le concept de mobilité durable. Voitures et services sont intelligemment reliés pour une mobilité urbaine encore plus efficace et flexible, avec ou sans automobile.

DriveNow est le service d'autopartage de BMW i, MINI et SIXT. Les utilisateurs peuvent louer un véhicule de façon flexible, quand et où ils en ont besoin. Le concept de mobilité obéit ici à la devise : « Trouver partout une voiture et la laisser là où l'on veut ». Les utilisateurs peuvent trouver les voitures via l'application, Internet ou simplement dans la rue. La tarification des trajets se fait à la minute, coûts de carburant et de stationnement sur parking public compris. La carte client ou l'application font office de clé électronique pour l'ensemble de la flotte DriveNow. DriveNow est actuellement disponible à Munich, Berlin, Düsseldorf, Cologne, Hambourg, Vienne, Londres et San Francisco. D'autres villes sont à l'étude.

www.drive-now.com

ChargeNow. Ce service de mobilité BMW i est conçu pour faciliter la recharge de votre BMW i3 sur un réseau de bornes de recharge publiques partenaire large et en perpétuelle expansion. Ces dernières vous sont indiquées sur l'écran du système de navigation optionnel grâce aux services BMW i ConnectedDrive ou via l'application BMW i Remote. Les bornes du premier réseau national de recharge rapide Corri-Door co-financé par BMW Group sont accessibles grâce au badge ChargeNow et avec les tarifs les plus avantageux. Les bornes de recharge rapide vous permettent de recharger votre BMW i3 en 30 minutes pour 80% de la capacité de la batterie.

ParkNow¹ Longterm est une solution de stationnement globale: ce service premium vous permet de louer une place de parking partenaire munie d'un moyen de recharge pour votre BMW i et ce à des tarifs avantageux. Partenaire avec EFFIA, Parcub, Parcus et Lyon Parc Auto, BMW i propose une base de données avec plus de 200 parkings réparties partout en France et souvent en centre-ville prêt à accueillir votre BMW i pour un stationnement longue durée avec une prise ou borne de recharge dédiée. Consulter tous nos parking partenaires ainsi que leurs tarifs négociés sur bmwi-experience.fr/parknow

BMW i Ventures est une société de participation financière créée par BMW Group. BMW i Ventures investit dans des solutions innovantes visant à répondre aux besoins de mobilité de la population urbaine. Nous soutenons des start-up et des entreprises en pleine croissance à fort potentiel dans leur effort pour poser les bases de la mobilité mondiale de demain. Les partenaires de BMW i Ventures bénéficient de notre longue expérience, de notre vaste envergure et d'un réseau étendu de marques bien établies. BMW i Ventures est un investisseur stratégique qui crée des partenariats forts par des coopérations conduisant à une valeur ajoutée commerciale durable. bmwi-ventures.com

¹ Non disponible en combinaison avec prolongateur d'autonomie.

* Pour découvrir le détail des équipements de série, de la Finition et des options ainsi que leur prix, veuillez vous reporter à la brochure Tarifs de ce modèle. La brochure Tarifs est également disponible en téléchargement sur www.bmw-i.fr

¹ Disponibilité variable selon les pays.

« QUE POUVONS-NOUS FAIRE POUR VOUS ? »



Vous avez encore des questions ou envisagez d'acheter une BMW i3 ? Dans les deux cas, vous pouvez vous adresser au Service Client BMW i ou à l'un de nos Agents BMW i. Tous deux travaillent en étroite collaboration pour vous offrir des services utiles et complémentaires.

Trouver des Agents BMW i. La page www.bmw-i.fr vous permet de localiser des Agents BMW i près de chez vous. Ils se feront une joie de vous accueillir et de répondre à toutes vos questions relatives à BMW i.

Service Client BMW i. Vous pouvez également vous adresser directement au Service Client BMW i. Là aussi, vous bénéficierez sans délai de conseils personnalisés et compétents et pourrez réserver un essai sur route, voire même commander une BMW i3. Le Service Client BMW i est à votre disposition du lundi au jeudi de 9h00 à 18h00 et le vendredi de 9h00 à 17h00 au 0810 269 400. (Numéro Azur : prix d'un appel local,

sauf surcoût éventuel de votre opérateur) ou par e-mail à l'adresse relation.client@bmw-i.fr

Configurateur. Configurez la BMW i3 de vos rêves à l'adresse www.bmw-i.fr/i3

Guide du conducteur BMW i. Ce guide est une notice d'utilisation spécifique aux modèles BMW i. À télécharger sur Apple Store ou Google Play Store.

Essai sur route. Découvrez la BMW i3 et inscrivez-vous dès maintenant en ligne pour un essai sur route à l'adresse www.bmw-i.fr Vous pouvez aussi contacter le Service Client BMW i ou un Agent BMW i près de chez vous.



BMW FINANCIAL SERVICES ELECTRIFY PROGRAM.

Du financement aux assurances en passant par l'entretien complet de la BMW i3, c'est une solution holistique qui vous est offerte avec BMW Financial Services Electrify Program.

BMW eLease. Nous vous proposons une large gamme de produits financiers pour vous apporter sérénité et flexibilité au volant de votre BMW i3. En optant pour la Location avec Option d'Achat, BMW Group garantit la valeur de reprise de votre BMW i3. Avec notre produit de Location Longue Durée, vous pourrez également modifier la durée et le kilométrage de votre contrat à tout moment.

BMW eCare. Cette solution vous permet d'inclure l'entretien et la garantie de votre BMW i3 dans votre contrat afin de maîtriser votre budget global. Ce service comprend notamment les révisions périodiques, le remplacement des pièces d'usure ou encore le dépannage sans franchise kilométrique.

BMW eCover. Parce qu'il est important d'anticiper, nous vous proposons de combiner nos produits de financement, l'entretien et des assurances parfaitement adaptées aux spécificités de votre BMW i3. Que ce soit pour votre famille ou votre BMW i3, assurez-vous de la meilleure des protections.

BMW eFullMobility. Bénéficiez simultanément de l'offre eCover et de notre nouveau service BMW Add-on Mobility. Vous avez ainsi accès à une BMW* pour vos longs trajets. Choisissez le nombre de jours dont vous avez besoin et modifiez-le, à la hausse ou à la baisse selon vos envies. Partez en week-end, aux sports d'hiver ou en vacances quand il vous plaira. Maîtrisez votre mobilité en toute liberté.

* L'offre Add-on Mobility est soumise à des conditions de préavis de réservation de la voiture et à des conditions de disponibilité chez notre partenaire loueur courte durée. En cas d'indisponibilité, une voiture d'une autre marque de la même catégorie sera mise à votre disposition.

Un crédit vous engage et doit être remboursé. Vérifiez vos capacités de remboursement avant de vous engager.

CARACTÉRISTIQUES TECHNIQUES. BMW i3.

Caractéristiques techniques avec prolongateur d'autonomie	BMW i3	BMW i3 avec prolongateur d'autonomie
Poids		
Poids à vide EU ¹	kg	1270
BMW eDrive		
Moteur électrique synchrone		
Puissance maximale	kW (ch)	125 (170)
Couple maximal	Nm	250
Moteur		
Cylindres/soupapes		2/8
Cylindrée	cm ³	647
Puissance nominale/régime nominal	kW (ch)/t/min	28 (38)/5000
Couple max./régime	Nm/t/min	56/4500
Norme antipollution		EU6
Performances		
Vitesse maximale (autolimitée)	km/h	150
Accélération de 0 à 60 km/h	s	3,7
Accélération de 0 à 100 km/h	s	7,2
Consommation²		
Cycle mixte	l/100 km	–
Émissions de CO ₂	g/km	0
Consommation d'énergie		
Cycle mixte (NCCE)	kWh/100 km	12,9
Moyenne de la consommation totale d'énergie (proche de celle du client)	kWh/100 km	14–17
Capacité de la batterie haute tension		
Type de batterie/contenu net de la batterie	en kWh	Li-Ion/18,8
Autonomie électrique (NCCE)	km	190
Autonomie électrique en pratique 5	km	jusqu'à 160
Autonomie supplémentaire en pratique avec le prolongateur d'autonomie 5	km	0
Autonomie totale en pratique 5	km	jusqu'à 160
Temps de recharge (en recharge rapide CC)	h	0,5 ⁴
Temps de recharge (en recharge rapide CA avec la BMW i Wallbox Pure/Pro)	h	3–6 ⁴
Temps de recharge (CA, avec câble de recharge standard sur prise domestique)	h	<9 ³

La batterie lithium-ion BMW i hautes performances se distingue par sa fiabilité. Une capacité minimum de 70 % est garantie 8 ans ou 100 000 km.

Les émissions de CO₂ liées à la production et à la mise à disposition du carburant et/ou d'autres sources d'énergie ne sont pas prises en compte dans le calcul des émissions de CO₂.

¹ Le poids à vide indiqué tient compte de 68 kg pour le conducteur et de 7 kg pour les bagages. Le poids à vide selon norme EU est celui de la version de base comportant l'équipement de série. Il augmente en fonction de l'équipement en option.

² Les valeurs sont calculées sur la base du cycle européen. Les émissions de CO₂ sont également indiquées (pour la BMW i3 avec prolongateur d'autonomie). Ces valeurs peuvent augmenter en présence d'équipements en option.

³ L'autonomie dépend de différents facteurs comme le style de conduite, le type de route emprunté, la température extérieure, le chauffage/la climatisation et le préchauffage de la batterie. Autonomie totale en conditions réelles réalisable en trajet urbain, par 20 °C.

⁴ En fonction de l'installation électrique locale. Le temps indiqué correspond à une recharge à 80 % de la capacité maximale.

⁵ Hauteur de toit avec antenne : 1 597 mm.

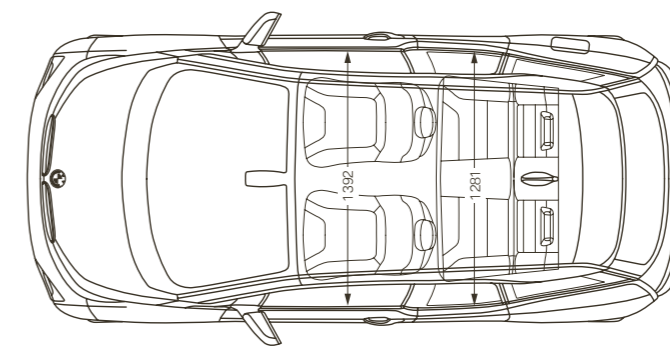
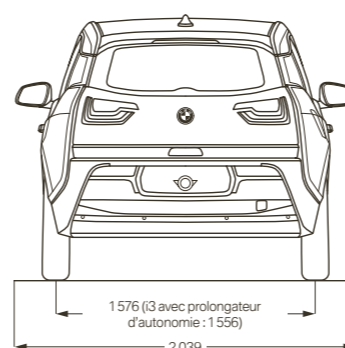
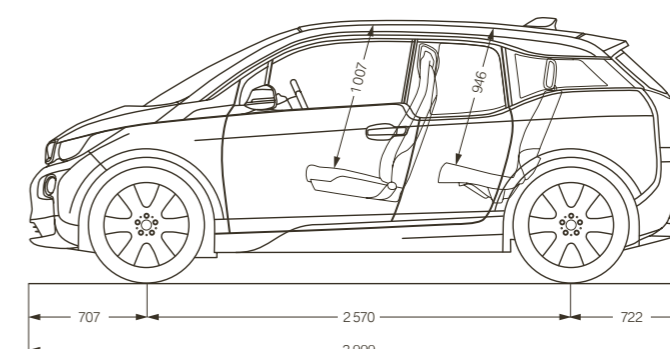
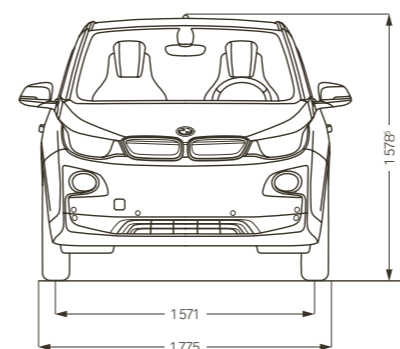

Toutes les cotes sont indiquées en millimètres. Capacité du coffre à bagages : 225–1 100 litres. Capacité du coffre à l'avant : 35 litres.

BMW i3



Le plaisir
de conduire

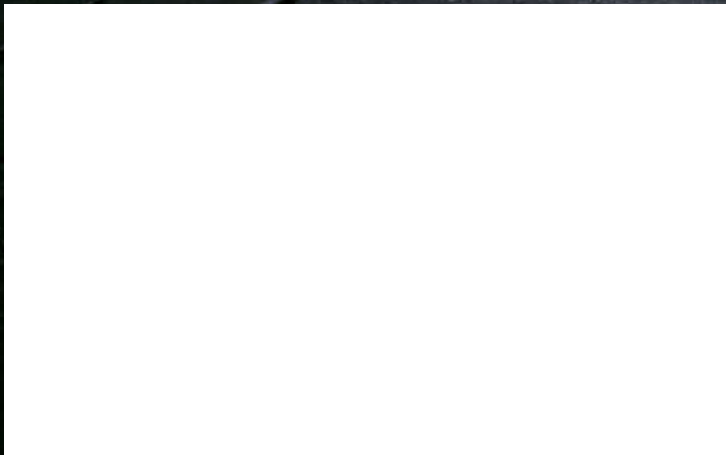

Ce document présente le descriptif des versions, équipements et possibilités de configuration des voitures (dotation d'équipements de série ou options) tels qu'ils sont commercialisés par BMW France en France. Dans d'autres pays membres de l'Union européenne, les versions, équipements et possibilités de configuration des voitures (dotation d'équipements de série ou options) proposés peuvent être différents. Les modèles photographiés dans ce document peuvent présenter des équipements ou accessoires qui ne sont pas commercialisés par BMW France en France. Veuillez consulter votre Agent BMW i local. Il se fera un plaisir de vous renseigner sur les versions spécifiques à votre pays. Sous réserve d'erreurs et de modifications tant au niveau de la conception que de l'équipement. Document non contractuel. Apple®, iPhone®, iPad® et iPod® sont des marques déposées d'Apple Inc.

© BMW AG, Munich/Allemagne. Réf. 99 98 2 444 918. Reproduction, même partielle, interdite sans autorisation écrite de BMW AG, Munich.

4 11 009 08130 Janvier 2016 BB. Imprimé en Allemagne 2016.

