

BMW X3



Le plaisir  
de conduire

[www.bmw.fr](http://www.bmw.fr)



**BMW X3.**

**BMW EFFICIENT DYNAMICS.**  
MOINS D'ÉMISSIONS. PLUS DE PLAISIR.

**THE NEXT**  
**100 YEARS**





En 2016, la marque BMW fête son centième anniversaire. Découvrez de plus amples informations à ce sujet sur [bmw.fr/100ans](http://bmw.fr/100ans)



## PLUS D'INFORMATIONS DANS LE CATALOGUE.



Découvrez la BMW X3 de manière numérique et interactive. Téléchargez simplement l'App BMW Catalogue sur votre appareil et choisissez le modèle.

L'utilisation d'Internet peut engendrer des coûts en fonction de votre contrat de téléphonie mobile.

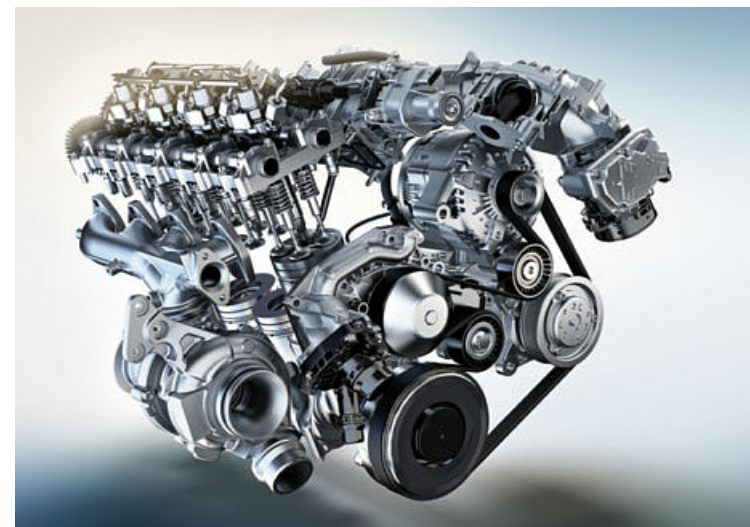

## BMW X3.

### LE MODÈLE PRÉSENTÉ.

**04 BMW X3 xDRIVE20d Finition xLine :** 4 cylindres Diesel BMW TwinPower Turbo ; 190 ch (140 kW)

- Jantes en alliage léger 19" (48 cm) style 608 à rayons en Y ;
- Teinte de carrosserie métallisée « Mineralweiss » ;
- Sellerie cuir Nevada « Mocca » avec empiècement et embossage ;
- Inserts décoratifs Fineline « Anthrazit » brillant.

Vous trouverez de plus amples informations sur les consommations et les émissions de CO<sub>2</sub> aux pages 48/49 et dans la brochure Tarifs.

### INNOVATIONS ET TECHNIQUE.

- 18 MOTEURS BMW TWIN POWER TURBO :**  
Le cœur de BMW EfficientDynamics.
- 20 BMW EFFICIENT DYNAMICS :**  
Moins d'émissions. Plus de plaisir.
- 22 BMW CONNECTED DRIVE :**  
Services & Apps et aides à la conduite.
- 24 TRAINS ROULANTS :**  
Des systèmes innovants pour plus de plaisir de conduire.
- 26 SÉCURITÉ :**  
Le meilleur de la technologie.

### PERSONNALISATION ET DIVERSITÉ.

- 30 ÉQUIPEMENTS :** Finitions Lounge, Lounge Plus, xLine et M Sport, Principaux équipements, Jantes et pneumatiques, Accessoires d'Origine BMW.
- 44 TEINTES :** Nuancier extérieur et Design intérieur.
- 48 CARACTÉRISTIQUES TECHNIQUES :** Poids, Moteur, Boîte de vitesses, Performances, Consommation, Roues et Dimensions.
- 50 LE SERVICE BMW :** Services BMW, Services Financiers BMW et Expériences BMW.

# L'AVENTURE AU QUOTIDIEN.

---

La BMW X3 est spécialement conçue pour relever tous les défis du quotidien. Que vous partiez au travail, en vacances ou en balade, elle offre un séduisant cocktail de sportivité, de design et d'efficacité ainsi que des fonctionnalités pensées en profondeur pour faire de chaque aventure un jeu d'enfant. Mettez du piment dans votre quotidien en prenant le volant de la BMW X3.







**IMPRESSIONNE PAR SON  
DYNAMISME  
ET SON  
EFFICIENCE.**

Lorsque la BMW X3 accélère, elle porte à son comble l'enthousiasme de son conducteur et de toute personne la voyant passer. Son dynamisme, qui se double d'une efficacité impressionnante, s'exprime à travers un design lui conférant un caractère particulièrement athlétique.





---

Votre BMW X3 est en mesure de briller partout, même lorsque les conditions d'adhérence se dégradent. La technologie 4 roues motrices intelligente BMW xDrive fournit davantage de motricité, et donc de sécurité, sur tous les types de terrain. Ainsi, la BMW X3 fait de chaque trajet une expérience inoubliable.

**PERFORMANCE ET CONTRÔLE  
À CHAQUE INSTANT.**

**ET IL RESTE ENCORE  
DE LA PLACE  
DANS L'HABITACLE.**



Pourquoi vous casser la tête pour choisir ce que vous allez emporter ? Vous n'avez qu'à tout prendre ! La BMW X3 vous offre pour cela des conditions optimales, avec un habitacle généreux aux multiples possibilités de rangement, qui se distingue, comme le compartiment à bagages (d'une capacité de 550 à 1 600 l), par une remarquable modularité libérant tout l'espace nécessaire pour s'adapter à vos besoins. Quant au toit panoramique en verre, il vous permet d'apprécier ce que vous réserve le ciel et vous procure une extraordinaire sensation de liberté.



## VIVEMENT LA PROCHAINE AVENTURE !

Tout le monde est content d'arriver à destination, surtout quand on a, comme vous, la perspective de repartir au volant de la BMW X3. Son confort, son habitabilité, son agilité et son design sportif vous permettent de relever tous les défis. Découvrez la polyvalence sous son plus beau jour – et réjouissez-vous des prochaines aventures que vous réserve le quotidien au volant de la BMW X3.



## INNOVATIONS ET TECHNIQUE.

**MOTEURS BMW TWIN POWER TURBO** : Le cœur de BMW EfficientDynamics.

**BMW EFFICIENT DYNAMICS** : Moins d'émissions. Plus de plaisir.

**BMW CONNECTED DRIVE** : Services & Apps et aides à la conduite.

**TRAINS ROULANTS** : Des systèmes innovants pour plus de plaisir de conduire.

**SÉCURITÉ** : Le meilleur de la technologie.



## Moteurs BMW TwinPower Turbo. Le cœur de BMW EfficientDynamics.

Les moteurs BMW essence et Diesel novateurs appartenant à la gamme BMW EfficientDynamics et bénéficiant de la technologie BMW TwinPower Turbo offrent un déploiement de puissance nettement plus dynamique et des réponses spontanées dès les bas régimes, tout en se montrant particulièrement sobres et peu polluants. L'efficacité ainsi améliorée et un comportement dynamique optimal garantissent un plaisir de conduire nettement plus intense.



### NOUVELLE GÉNÉRATION DE MOTEURS 4 CYLINDRES DIESEL BMW TWIN POWER TURBO.

Les **BMW X3 sDrive18d** et **X3 xDrive20d** bénéficient d'une puissance respectivement augmentée à 150 ch (110 kW) et 190 ch (140 kW). L'association de l'injection directe à rampe commune et d'un turbocompresseur à géométrie variable leur assure un couple élevé. En outre, ces moteurs déjà naturellement sobres le sont également en combinaison avec la **boîte de vitesses automatique à 8 rapports** disponible en option. Enfin, l'étagement serré des rapports et les sauts de régime minimisés procurent un confort de conduite allié à un gain sensible de dynamisme et à une réduction de la consommation.

**BMW EFFICIENT DYNAMICS.**  
**MOINS D'ÉMISSIONS. PLUS DE PLAISIR.**

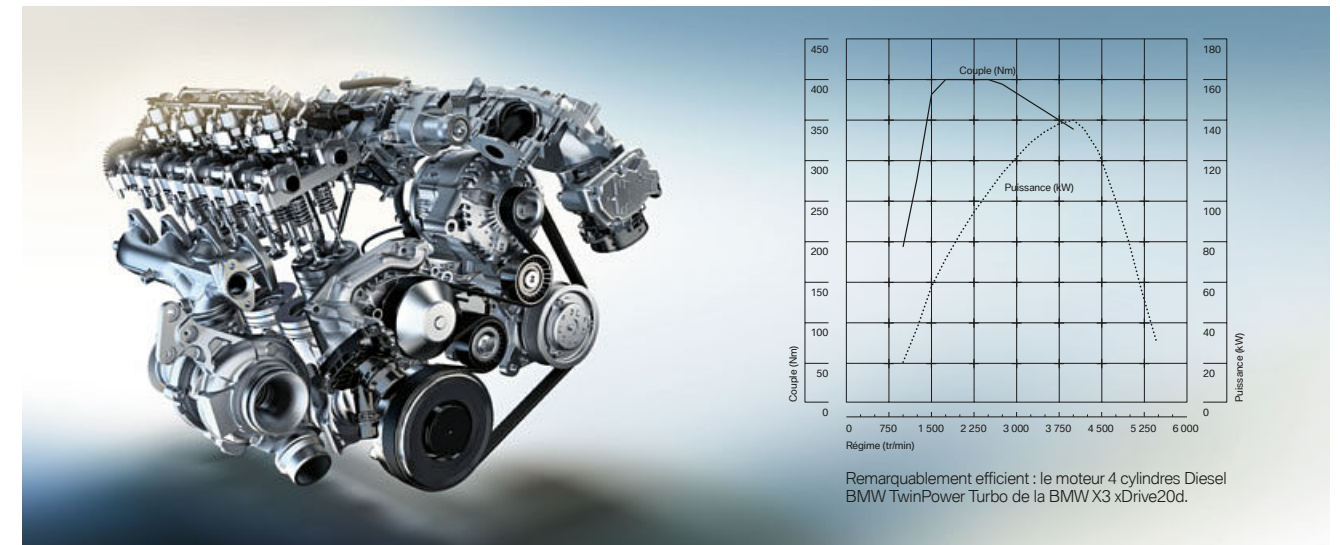

#### BMW X3 xDrive35d.

- 6 cylindres en ligne Diesel BMW TwinPower Turbo développant 313 ch (230 kW) et 630 Nm de couple
- Accélération 0–100 km/h : 5,3 s ; vitesse maximale sur circuit : 245 km/h
- Consommation en cycle mixte : 6,0 l/100 km<sup>1</sup>
- Émissions de CO<sub>2</sub> : 157 g/km<sup>1</sup>

#### BMW X3 xDrive30d.

- 6 cylindres en ligne Diesel BMW TwinPower Turbo développant 258 ch (190 kW) et 560 Nm de couple
- Accélération 0–100 km/h : 5,9 s ; vitesse maximale sur circuit : 232 km/h
- Consommation de carburant en cycle mixte : 5,7–6,1 l/100 km<sup>1</sup>
- Émissions de CO<sub>2</sub> : 149–159 g/km<sup>1</sup>

#### BMW X3 xDrive20d.

- 4 cylindres Diesel BMW TwinPower Turbo développant 190 ch (140 kW) et 400 Nm de couple
- Accélération 0–100 km/h : 8,1 s ; vitesse maximale sur circuit : 210 km/h
- Consommation de carburant en cycle mixte : 5,1–5,5 [4,9–5,3] l/100 km<sup>1</sup>
- Émissions de CO<sub>2</sub> : 135–145 g/km<sup>1</sup> [129–139 g/km<sup>1</sup>]

#### BMW X3 sDrive18d.

- 4 cylindres Diesel BMW TwinPower Turbo développant 150 ch (110 kW) et 360 Nm de couple
- Accélération 0–100 km/h : 9,5 s [9,8 s] ; vitesse maximale sur circuit : 195 km/h
- Consommation de carburant en cycle mixte : 4,7–5,1 [4,7–5,1] l/100 km<sup>1</sup>
- Émissions de CO<sub>2</sub> : 123–133 g/km<sup>1</sup> [125–135 g/km<sup>1</sup>]

#### BMW X3 xDrive35i.

- 6 cylindres en ligne essence BMW TwinPower Turbo développant 306 ch (225 kW) et 400 Nm de couple
- Accélération 0–100 km/h : 5,6 s ; vitesse maximale sur circuit : 245 km/h
- Consommation en cycle mixte : 8,3 l/100 km<sup>1</sup>
- Émissions de CO<sub>2</sub> : 193 g/km<sup>1</sup>

#### BMW X3 xDrive28i.

- 4 cylindres essence BMW TwinPower Turbo développant 245 ch (180 kW) et 350 Nm de couple
- Accélération 0–100 km/h : 6,5 s ; vitesse maximale sur circuit : 230 km/h
- Consommation de carburant en cycle mixte : 7,0–7,4 l/100 km<sup>1</sup>
- Émissions de CO<sub>2</sub> : 162–172 g/km<sup>1</sup>

#### BMW X3 sDrive20i.

- 4 cylindres essence BMW TwinPower Turbo développant 184 ch (135 kW) et 270 Nm de couple
- Accélération 0–100 km/h : 8,2 s ; vitesse maximale sur circuit : 210 km/h
- Consommation en cycle mixte : 6,7–7,1 l/100 km<sup>1</sup>
- Émissions de CO<sub>2</sub> : 156–166 g/km<sup>1</sup>

<sup>1</sup> Les consommations de carburant et les émissions de CO<sub>2</sub> dépendent de la taille de roues. Vous trouverez de plus amples informations aux pages 48/49.

Les valeurs de performances, de consommations et d'émissions de CO<sub>2</sub> ci-dessus se rapportent aux modèles dotés de la boîte de vitesses de série. Les valeurs entre [ ] se rapportent aux véhicules équipés de la boîte de vitesses automatique à 8 rapports. La valeur la plus faible est obtenue en combinaison avec les jantes en alliage léger 17" (43 cm) style 306 équipées de pneumatiques spécifiques à faible résistance au roulement (indisponibles sur BMW X3 xDrive35i et xDrive35d).

## BMW EfficientDynamics

### Moins d'émissions. Plus de plaisir.

Notre credo est de vous offrir le plaisir de conduire typique de la marque. Qu'il s'agisse d'optimiser les performances ou de réduire la consommation, nous apportons une même réponse. BMW EfficientDynamics est une stratégie signée BMW visant à minimiser la consommation de carburant et les émissions de CO<sub>2</sub> tout en intensifiant le dynamisme et les sensations ressenties au volant. Ces technologies, dont bénéficient de série tous les modèles BMW, se rapportent à la conception générale de la voiture, à la motorisation et à la gestion de l'énergie.

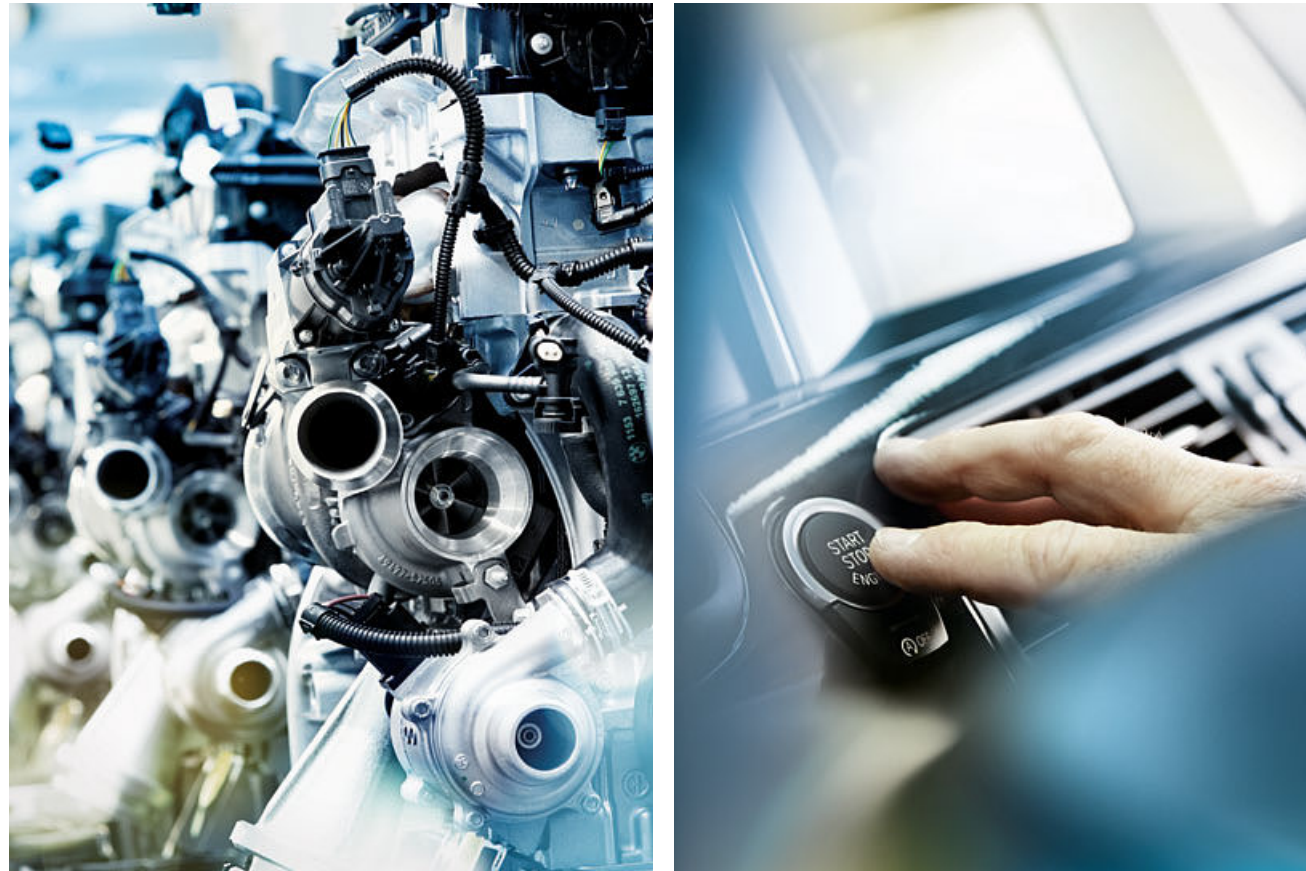

#### EXCEPTIONNEL : BMW EFFICIENT LIGHTWEIGHT.

De nombreux matériaux high-tech entrent dans la réalisation d'une BMW X3 : des matériaux légers tels que l'aluminium pour la partie avant et les trains roulants, de l'acier haute résistance pour la carrosserie, des plastiques ultra-modernes ainsi que du magnésium. Cette construction allégée intelligente permet à la fois de réduire le poids des composants et d'accroître la rigidité de la carrosserie, mais aussi la sécurité passive pour le conducteur et ses passagers. Cerise sur le gâteau, la répartition équilibrée du poids entre les essieux améliore le dynamisme de la voiture.



#### MOTORISATION.

La technologie BMW TwinPower Turbo est mise en œuvre dans tous les **moteurs essence**. Des technologies de suralimentation innovantes, associées à l'injection haute précision HPI et à la commande entièrement variable de la levée des soupapes Valvetronic avec Double VANOS, augmentent la puissance et procurent des réponses spontanées même à bas régime tout en réduisant la consommation.

La technologie BMW TwinPower Turbo mise en œuvre dans les **moteurs Diesel** associe les technologies d'injection les plus récentes pour plus d'efficacité et la géométrie entièrement variable de la turbine pour plus de dynamisme. Toutes les variantes de moteur disponibles sont réalisées en aluminium selon le principe de la construction allégée, équipées d'un filtre à particules sans entretien et respectent la norme de dépollution Euro 6.

#### CONCEPTION GÉNÉRALE.

Différentes mesures parfaitement coordonnées entre elles ont permis à BMW d'optimiser le **coefficient de traînée** de ses automobiles, ce qui a des répercussions positives sur l'efficacité et la consommation. Cette optimisation tient également à des solutions de détail telles qu'un soubassement caréné ou des rétroviseurs à l'aérodynamique optimisée.

#### GESTION DE L'ÉNERGIE.

Le **mode ECO PRO** permet d'économiser jusqu'à 20 % de carburant en fonction du style de conduite. La fonction « roue libre » (uniquement en combinaison avec la boîte de vitesses automatique à 8 rapports), l'assistant proactif de décélération et l'itinéraire ECO PRO (tous deux uniquement en combinaison avec la Navigation multimédia Professional) peuvent faire gagner 5 % supplémentaires.

La **fonction d'arrêt et de redémarrage automatique du moteur** coupe momentanément ce dernier lors de courts arrêts, par exemple à un feu rouge ou dans les embouteillages, réduisant ainsi la consommation. Le moteur repart de lui-même en une fraction de seconde dès que le conducteur embraye (boîte de vitesses manuelle) ou relâche le frein (boîte de vitesses automatique).

L'**indicateur de changement de rapport** est disponible de série sur tous les modèles équipés d'une boîte de vitesses manuelle et informe le conducteur lorsqu'un autre rapport permet de rouler en consommant moins, réduisant ainsi sensiblement la consommation, en particulier en ville et sur route.

Avec le **système de récupération de l'énergie au freinage**, l'alternateur produit du courant principalement en décélération, c'est-à-dire dès que le conducteur relâche l'accélérateur ou freine. L'énergie cinétique est ainsi transformée en énergie électrique puis stockée dans la batterie.

La **direction à assistance électrique** se distingue par un comportement directionnel précis quelle que soit la vitesse. Par ailleurs, contrairement aux systèmes hydrauliques, le moteur électrique ne consomme de l'énergie que lorsque le conducteur tourne le volant, ce qui contribue à diminuer la consommation.

## BMW ConnectedDrive

### Mieux connecté. Encore plus libre.

Notre monde est de jour en jour plus connecté. Rien n'est plus normal, aujourd'hui, pour un conducteur au volant d'une BMW, que de rester en contact avec ses proches, de chercher des informations sur Internet, de téléphoner ou de communiquer par e-mails, ou encore d'être toujours au fait de l'actualité. BMW a donc réuni sous la bannière BMW ConnectedDrive<sup>1</sup> toutes les offres qui permettent de connecter les automobiles BMW et leurs occupants au monde extérieur, y compris, bien sûr, à la circulation.



L'équipement **Services ConnectedDrive** est la base des services intelligents du même nom qui permettent de bénéficier sur la route de nombreuses offres d'information, de divertissement et de service.

Il comprend notamment **BMW Online**, qui donne accès à des informations locales à jour telles que la météo, les actualités, la recherche locale en ligne de Google™ ou encore des fonctions de bureautique. Dans le menu « Applications », il est en outre possible de configurer des services et fonctions personnalisés, par exemple des flux RSS d'information, des applications de recherche pour les parkings, les restaurants et les hôtels ainsi que des guides touristiques.

**BMW Apps**, qui permet l'utilisation confortable, sûre et illimitée dans le temps d'applications sélectionnées pour smartphones est également inclus. L'équipement Services ConnectedDrive donne aussi accès au **BMW ConnectedDrive Store**, sur lequel il est possible d'acheter des services et applications en toute simplicité, partout et à tout moment, de prolonger leur durée de validité et de les configurer en fonction de vos besoins individuels. Services ConnectedDrive vous offre ainsi une nouvelle dimension du plaisir de conduire au volant de votre BMW.

Les services et les systèmes d'aide à la conduite intelligents réunis sous la bannière BMW ConnectedDrive permettent à chacun de trouver l'équipement ou la fonctionnalité qui lui convient. Les **Services & Apps BMW ConnectedDrive** offrent davantage de liberté grâce à de multiples interconnexions entre le conducteur, la voiture et le monde extérieur. Les **aides à la conduite BMW ConnectedDrive** rendent les déplacements à bord d'une BMW plus sûrs mais aussi plus confortables. Des systèmes intelligents soulagent le conducteur et minimisent les risques sur la route.



Outre l'Avertisseur de risque de collision et l'Avertisseur de franchissement de ligne, le **Pack Advanced Safety** comprend également le régulateur de vitesse actif ACC+ avec fonction Stop&Go. Cela permet d'améliorer la sécurité et le confort de conduite lors des trajets sur autoroute. Uniquement en combinaison avec une boîte de vitesses automatique.

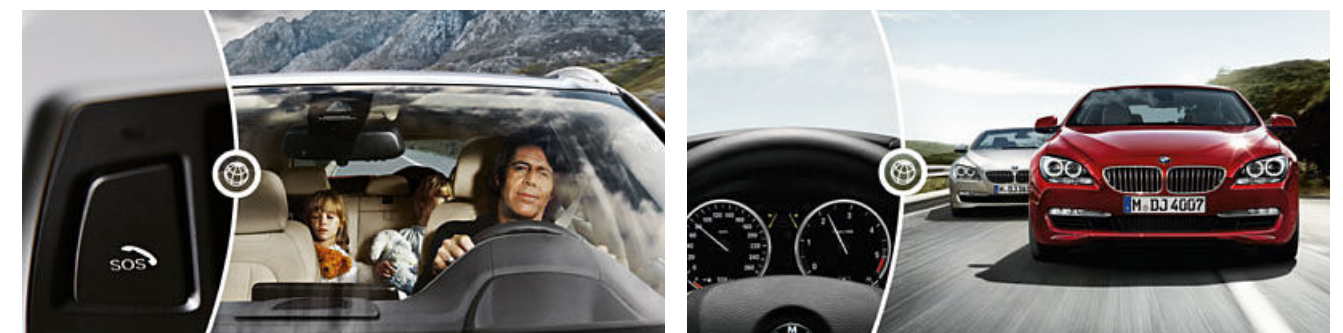

En cas de besoin, l'**Appel d'Urgence Intelligent**, disponible de série, contacte immédiatement le centre de secours le plus proche via le Centre d'Appel BMW, et ce indépendamment de votre téléphone portable. Outre la position de la voiture, le système transmet des données relatives à la gravité de l'accident. L'Appel d'Urgence Intelligent peut également être déclenché manuellement pour venir en aide aux autres usagers de la route par exemple.

**Avertisseur de franchissement de ligne avec Avertisseur de risque de collision.**<sup>2</sup> À partir de 70 km/h environ, l'Avertisseur de franchissement de ligne met en garde le conducteur contre tout chevauchement involontaire des lignes de délimitation de voie par de légères vibrations dans le volant. L'Avertisseur de risque de collision avec Protection active des piétons et Système anti-collision à basse vitesse alerte le conducteur dès qu'il détecte un risque de collision avec un véhicule ou un piéton. Jusqu'à 60 km/h, le système peut également réaliser un freinage d'urgence automatique.

<sup>1</sup> Pour de plus amples informations sur BMW ConnectedDrive, en particulier sur la durée des services et les coûts, veuillez consulter le site Internet [www.bmw.fr/connecteddrive](http://www.bmw.fr/connecteddrive) ou la brochure Tarifs.

<sup>2</sup> Compris dans les Packs Safety et Advanced Safety.

## Trains roulants. La meilleure source de dynamisme.

La BMW X3 est équipée de toute une série de technologies innovantes chargées de veiller à votre bien-être durant chaque trajet. L'interconnexion et l'interaction intelligente de bon nombre de ces systèmes vous permettent de profiter pleinement du plaisir de conduire tout en bénéficiant de la meilleure sécurité possible – sur chaque ligne droite, dans chaque virage et à chaque seconde.

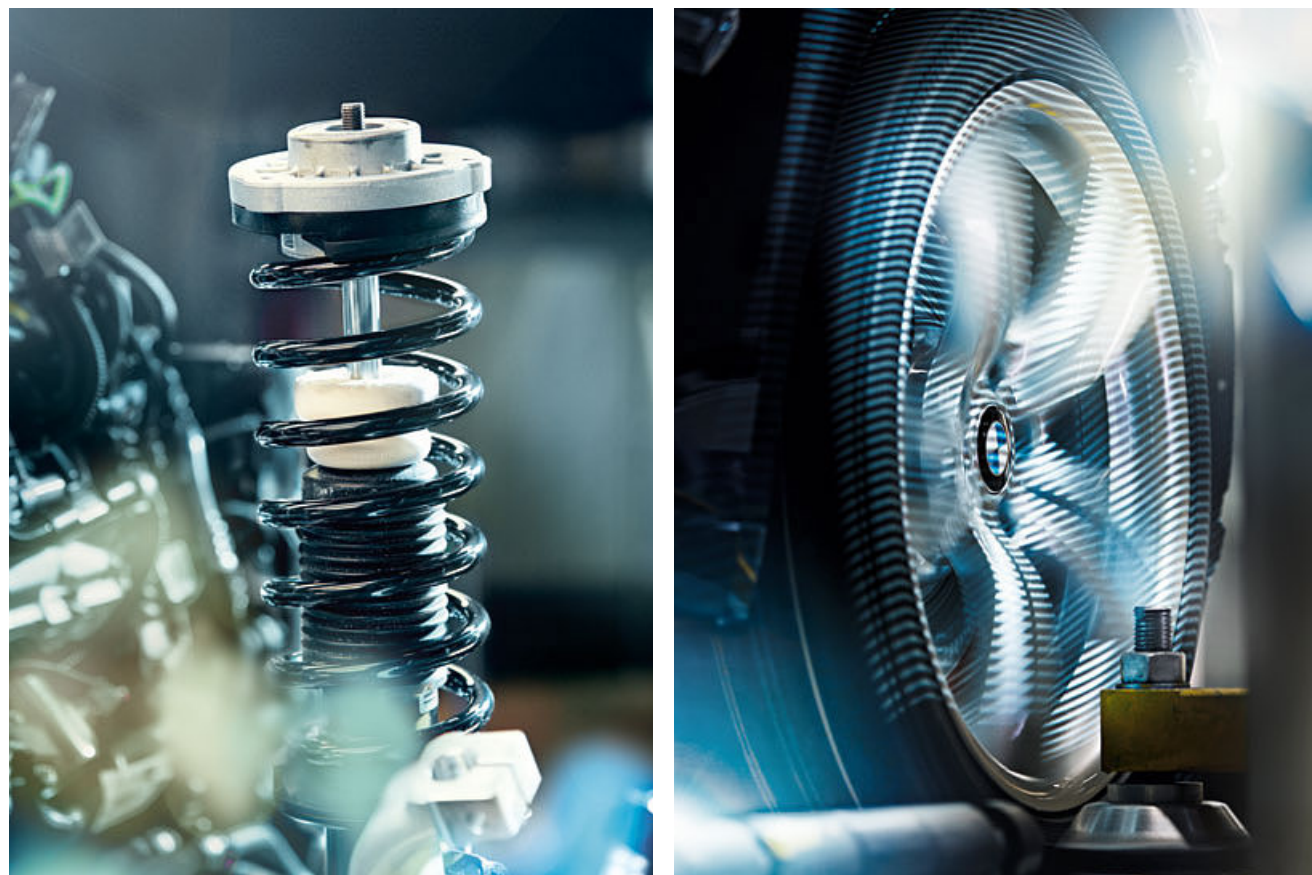

### TECHNOLOGIE 4 ROUES MOTRICES INTELLIGENTE BMW xDRIVE.

La technologie 4 roues motrices intelligente BMW xDrive<sup>1</sup> s'adapte parfaitement à toutes les situations, même les plus difficiles, en offrant un surcroît de motricité. En combinaison avec le Contrôle Dynamique de la Stabilité DSC, elle assure à la voiture une tenue de route remarquable. Le système répartit le couple moteur de façon flexible et en quelques fractions de secondes entre les deux essieux afin d'offrir une adhérence optimale. xDrive associe ainsi les avantages de la transmission intégrale (motricité, tenue de cap et sécurité) à l'agilité typique de la marque.

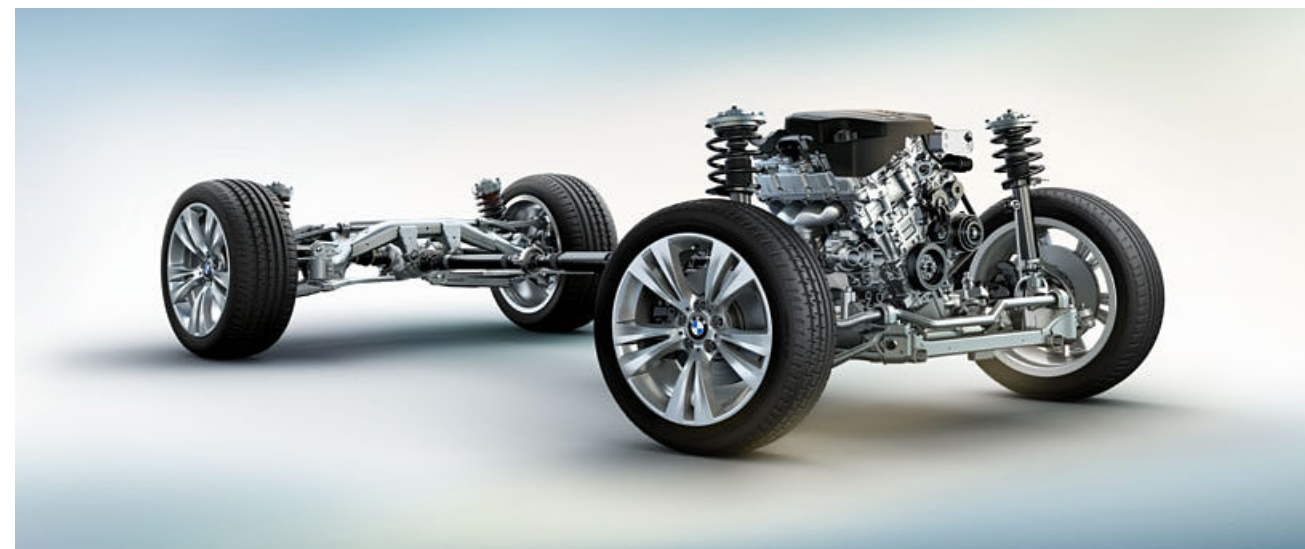

La **suspension SelectDrive** disponible en option permet d'adapter les caractéristiques des amortisseurs aux conditions de conduite actuelles afin d'augmenter le confort de roulement et le dynamisme. Outre le mode COMFORT (mode standard) offrant des réglages particulièrement confortables, le conducteur peut activer les modes SPORT ou SPORT+ pour un plaisir de conduire encore plus sportif.

La **direction DirectDrive à démultiplication variable** avec Servotronic, optionnelle, assure un comportement agile tout en diminuant l'effort au volant. Elle agit sur l'angle de rotation du volant indépendamment de la vitesse. Ce faisant, elle améliore la maniabilité en conduite sportive mais aussi le confort dans les manœuvres de stationnement ou aux intersections.

Également optionnel, le **Contrôle de la Transmission** intervient en virage par l'intermédiaire de la gestion moteur en freinant légèrement la roue intérieure au virage tout en augmentant le couple appliqué à la roue extérieure au virage.

Le **sélecteur de mode de conduite**, de série, permet de choisir entre le mode standard COMFORT, le mode ECO PRO axé sur l'efficacité et le mode SPORT privilégiant la conduite dynamique. Le mode ECO PRO adapte la courbe de réponse de l'accélérateur, la loi de passage des vitesses et les réglages de la climatisation et du chauffage en fonction de la situation de conduite.

Le **train arrière à 5 bras** permet par sa grande rigidité un guidage précis des roues, une caractéristique essentielle pour assurer une conduite particulièrement dynamique, mais autorise également une conduite très confortable. Sa construction plate avec des combinés ressort-amortisseur éloignés les uns des autres permet de profiter d'un compartiment à bagages plat et d'une large ouverture de chargement.

<sup>1</sup> Indisponible sur les BMW X3 sDrive20i et sDrive18d.

## Sécurité.

### Une protection optimale grâce aux technologies BMW les plus récentes.

Les technologies de pointe présentes sur la BMW X3 offrent une fiabilité de tous les instants. Qualités routières impressionnantes et équipements innovants font partie de la dotation de série. Au volant, vous disposez de technologies avancées, qui vous épaulent dans toutes les situations. Ainsi, quelles que soient les conditions de roulage, vous vous sentez en sécurité.



Polyvalente et fonctionnelle, la BMW X3 s'avère aussi, grâce aux nombreux systèmes de sécurité de dernière génération qu'elle propose, particulièrement sûre. Ainsi, le Contrôle Dynamique de la Stabilité DSC intervient dès la moindre amorce de perte de motricité et empêche les pertes de contrôle, tandis que les projecteurs directionnels avec répartition variable de la lumière suivent les mouvements du volant pour améliorer la visibilité en virage.

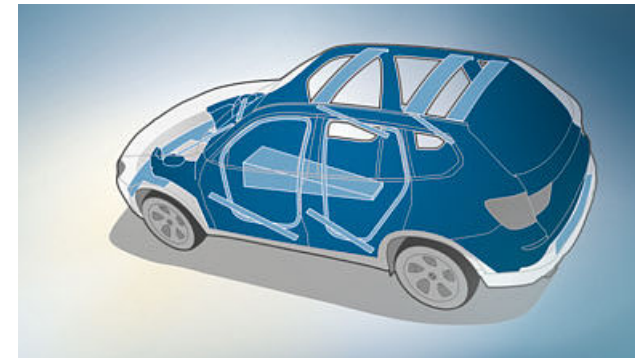

L'**habitacle** offre une structure résolument fonctionnelle se distinguant par des longerons, des traverses et des nœuds d'ossature spécialement conçus, ainsi que par l'utilisation de matériaux ultra-résistants, permettant ainsi d'optimiser la sécurité passive en cas de collision frontale, latérale ou arrière.

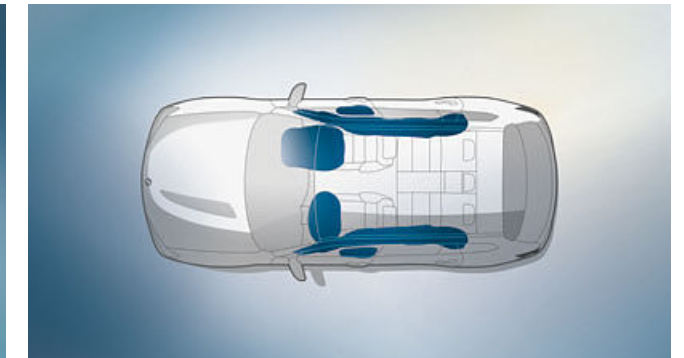

**Airbags.** Dans une BMW, tous les éléments de sécurité sont parfaitement coordonnés. Les airbags pour le conducteur et le passager avant ainsi que les airbags latéraux et rideaux assurent une protection efficace en cas de collision.

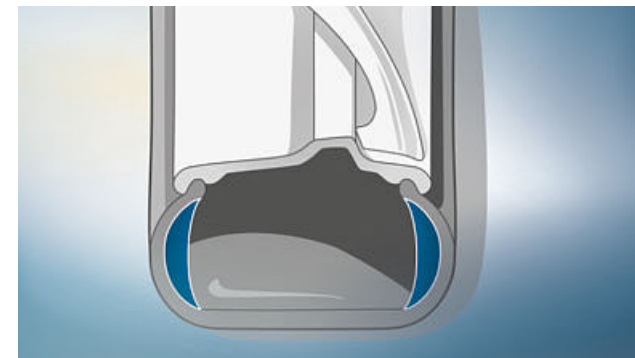

**Mesure individuelle de pression des pneumatiques.** Le système mesure à l'aide de capteurs la pression et la température de l'air de chaque pneumatique et met en garde le conducteur en cas d'anomalie.

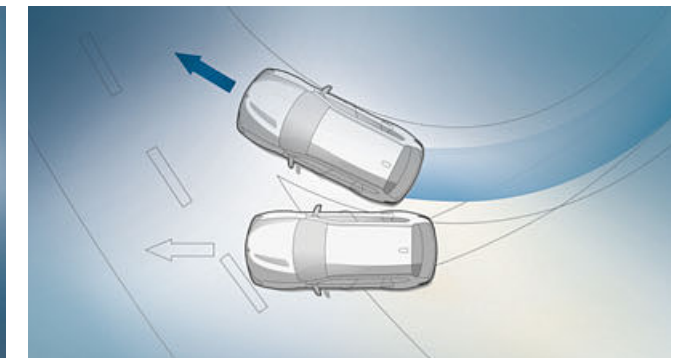

**Contrôle Dynamique de la Stabilité DSC.** Des capteurs saisissent en permanence les conditions de conduite et optimisent, le cas échéant, la stabilité de trajectoire et la motricité en intervenant sur la gestion moteur et les freins. Le véhicule est ainsi mieux contrôlable même en situation critique, ce qui augmente la sécurité active.

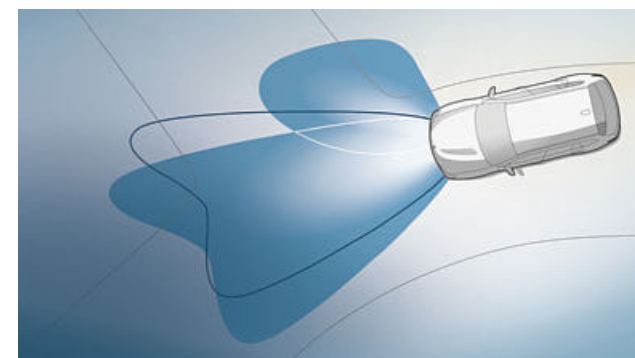

**Pack Advanced Full LED,** y compris LED pour feux de croisement, feux de route et clignotants, feux de route permanents anti-éblouissement « BMW Selective Beam » et projecteurs directionnels.

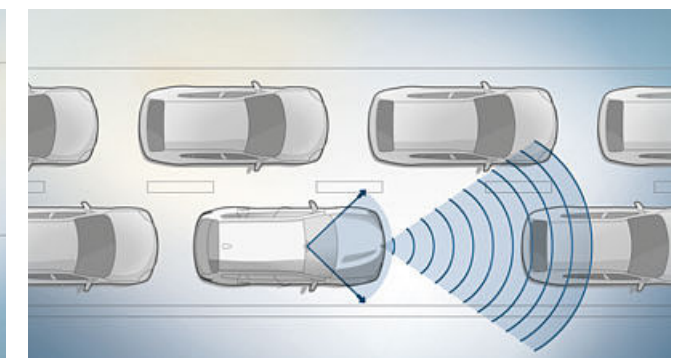

**Avertisseur de risque de collision.** Inclus dans le Pack Safety optionnel, ce système basé sur une caméra détecte les véhicules en avant de la BMW et alerte le conducteur en cas de distance de sécurité insuffisante.



# PERSONNALISATION ET DIVERSITÉ.

**ÉQUIPEMENTS :** Finitions Lounge, Lounge Plus, xLine et M Sport.  
Principaux équipements, Jantes et pneumatiques, Accessoires d'Origine BMW.

**NUANCIERS :** Nuancier extérieur et Design intérieur.

**CARACTÉRISTIQUES TECHNIQUES :** Poids, Moteur, Boîte de vitesses,  
Performances, Consommation, Roues et Dimensions.

**LE SERVICE BMW :** Services BMW, Services Financiers BMW et Expériences BMW.

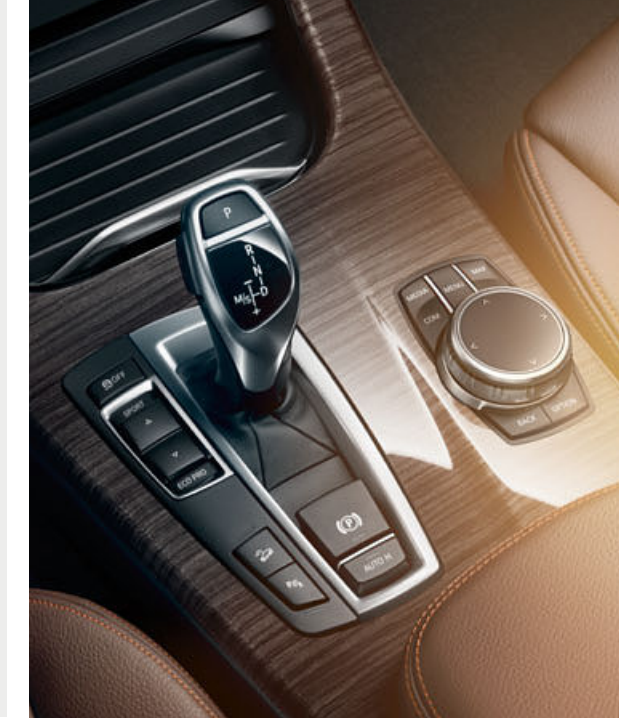

## FINITIONS LOUNGE ET LOUNGE PLUS.\*

01



02



03



**[ 01 / 04 ]** BMW X3 dans la teinte de carrosserie métallisée « Mineralsilber » optionnelle, avec jantes en alliage léger 17" (43 cm) style 306 et omission des rails de toit de série. **[ 02 ]** Console centrale en noir brillant et climatisation automatique 3 zones à fonctionnalités étendues avec filtre microporeux et capteur d'ensoleillement et de buée. **[ 03 ]** Volant gainé cuir avec régulateur de vitesse.

## FINITIONS LOUNGE ET LOUNGE PLUS.\*

### Équipements de série sur la Finition Lounge :

- Appel d'urgence Intelligent
- Banquette arrière rabattable avec dossier fractionnable (40/20/40)
- Climatisation automatique 3 zones à fonctionnalités étendues
- Commande automatique du hayon (ouverture et fermeture automatiques)
- Interface Bluetooth pour téléphone portable
- Jantes en alliage léger 17" (43 cm) style 306
- Kit rangement
- Rails de toit en Aluminium Line satiné
- Tapis de sol en velours

### Équipements de série supplémentaires sur la Finition Lounge Plus :

- Navigation multimédia Business avec écran de contrôle 6,5" (16,5 cm) et « Controller » iDrive
- Radars de stationnement avant et arrière PDC
- Rétroviseurs extérieurs électrochrome (côté conducteur) et rabattables électriquement
- Sellerie cuir Nevada
- Volant Sport gainé cuir, noir, avec insert en chrome perlé

04



05



06



07



**[ 05 ]** Navigation multimédia Business. **[ 06 ]** Les sièges Advanced optionnels offrent au conducteur et au passager avant un maintien optimal. Représentés ici avec la sellerie tissu/cuir Pearlpoint « Anthrazit ». **[ 07 ]** Jantes en alliage léger 18" (46 cm) style 307 (option).

## FINITION xLINE.\*

### Équipements intérieurs spécifiques de la Finition xLine :

- Clé avec insert en aluminium satiné
- Filet de séparation du coffre
- Insert de seuil de chargement en inox
- Inserts décoratifs en aluminium finement brossé
- Kit éclairage
- Navigation multimédia Professional avec écran de contrôle 8,8" (22,4 cm) et « Controller » iDrive Touch
- Sellerie cuir Nevada « Elfenbeinweiss »<sup>1</sup>, « Mocca », « Schwarz » (avec empiècement dans le dossier ainsi qu'un embossage « X » sur l'appui-tête), « Beige », « Sattelbraun » ou « Oyster »
- Services BMW ConnectedDrive
- Seuils de portes avant avec inscription « BMW xLine »
- Sièges avant électriques à mémoires conducteur
- Volant Sport gainé cuir

### Équipements extérieurs spécifiques de la Finition xLine :

- Bouclier avant avec éléments de design spécifiques et protections inférieures en chrome mat
- Entourage des vitres latérales en Aluminium Line satiné
- Grilles de calandre avec barreaux verticaux en chrome mat
- Inserts décoratifs en chrome mat au niveau des prises d'air latérales du bouclier avant
- Jantes en alliage léger 18" (46 cm) style 607 à rayons en Y
- Jantes en alliage léger 19" (48 cm) style 608 à rayons en Y avec monte pneumatique mixte (option) ; alternatives possibles
- Montants centraux et arrière en noir brillant
- Projecteurs bi-Xénon avec quatre anneaux lumineux à LED pour feux de position et éclairage diurne, lave-projecteurs et blocs optiques arrière avec éléments lumineux à LED
- Protection inférieure en chrome mat pour le bouclier arrière
- Radars de stationnement avant et arrière PDC
- Sorties d'échappement en chrome mat

01



03



04



02



05



06



07



08



**[ 01 / 05 ]** BMW X3 xLine dans la teinte de carrosserie métallisée optionnelle « Tiefseeblau » avec jantes en alliage léger 18" (46 cm) style 607 à rayons en Y et Pack Advanced Full LED optionnel. **[ 02 ]** Jantes en alliage léger 19" (48 cm) style 608 à rayons en Y optionnelles avec monte pneumatique mixte. Dimensions : 8,5 J x 19 à l'avant, pneumatiques 245/45 R 19 ; 9,5 J x 19 à l'arrière, pneumatiques 275/40 R 19. **[ 03 ]** De face, la Finition xLine est particulièrement impressionnante, grâce à la double calandre et aux inserts en chrome mat dans les prises d'air, qui confèrent à la BMW X3 une silhouette puissante et imposante. Représentée ici avec le Pack Advanced Full LED optionnel. **[ 04 ]** La sellerie cuir Nevada « Mocca » confère un cachet haut de gamme à l'habitacle.

**[ 06 ]** Les seuils de portes en aluminium avec inscription « BMW xLine » accueillent le conducteur et le passager avant dans la voiture. **[ 07 ]** Jantes en alliage léger 18" (46 cm) style 607 à rayons en Y. Dimensions : 8 J x 18, pneumatiques 245/50 R 18. **[ 08 ]** Avec son volant Sport gainé cuir et ses inserts décoratifs optionnels en bois précieux (ronce de noyer) souligné de chrome perlé, l'habitacle se distingue par son élégance naturelle.

<sup>1</sup> Uniquement en combinaison avec les sièges Advanced pour conducteur et passager avant.

\* Pour découvrir le détail des équipements de série, le contenu des Finitions ainsi que les options et leur prix, veuillez vous reporter à la brochure Tarifs de ce modèle. La brochure Tarifs est également disponible en téléchargement sur [www.bmw.fr](http://www.bmw.fr), rubrique « Demander une brochure ».

# FINITION M SPORT.\*

powered by 

## Équipements intérieurs spécifiques de la Finition M Sport :

- Ciel de pavillon « Anthrazit »
- Clé avec insert bleu
- Filet de séparation du coffre
- Inserts décoratifs en aluminium finement brossé
- Kit éclairage
- Navigation multimédia Business avec écran de contrôle 66,5" (16,5 cm) et « Controller » iDrive
- Pommeau de levier de vitesses M (en combinaison avec la boîte de vitesses manuelle à 6 rapports) ou palettes de changement de rapports au volant (sur les modèles équipés de série de la boîte de vitesses automatique)
- Seuils de portes M et repose-pied M
- Sièges Advanced pour conducteur et passager avant en tissu/cuir Pearlpoint « Anthrazit »
- Volant M gainé cuir avec touches multifonctions

## Équipements extérieurs de la Finition M Sport :

- Badges latéraux « M »
- Jantes en alliage léger 18" (46 cm) style 368 M à rayons en étoile
- Jantes en alliage léger 19" (48 cm) style 622 M à rayons doubles avec monte pneumatique mixte (option)
- Jantes en alliage léger 20" (51cm) style 310 M à rayons doubles avec monte pneumatique mixte (option)
- Kit aérodynamique M avec jupe avant, bas de caisse, enjoliveur de passage de roue, protections de bas de caisse dans la teinte de la carrosserie et diffuseur arrière en « Dark Shadow »
- Pack Advanced Full LED
- Shadow Line brillant BMW Individual ou Aluminium Line satiné

01



03



02



04



05



07



06



**[ 01 / 04 ]** BMW X3 M Sport dans la teinte métallisée optionnelle « Spacegrau » avec jantes en alliage léger 19" (48 cm) style 622 M à rayons doubles optionnelles avec monte pneumatique mixte. **[ 02 ]** Jantes en alliage léger 20" (51 cm) style 310 M à rayons doubles optionnelles avec monte pneumatique mixte. Dimensions : 8,5 J x 20 à l'avant, pneumatiques 245/40 R 20 ; 10 J x 20 à l'arrière, pneumatiques 275/35 R 20. **[ 03 ]** Les sièges sport procurent un maintien exceptionnel. En cuir Nevada « Elfenbeinweiß » en option avec application et gaufrage sur les appuie-têtes, ils soulignent l'allure sportive de la BMW X3 en exécution M Sport.

**[ 05 ]** Les rails de toit en Shadow Line brillant complètent la Finition M Sport. **[ 06 ]** Jantes en alliage léger 18" (46 cm) style 368 M à rayons en étoile. Dimensions : 8 J x 18 à l'avant, pneumatiques 245/50 R 18. **[ 07 ]** Le volant M gainé cuir avec touches multifonctions, emblème M et airbag conducteur intégré arbore un design à trois branches. Doté d'une jante recouverte de cuir Walknappa noir avec surpiqûres noires et d'un profilage des pouces plus marqué, ce volant procure un ressenti encore plus dynamique de la direction.

\* Pour découvrir le détail des équipements de série, le contenu des Finitions ainsi que les options et leur prix, veuillez vous reporter à la brochure Tarifs de ce modèle. La brochure Tarifs est également disponible en téléchargement sur [www.bmw.fr](http://www.bmw.fr), rubrique « Demander une brochure ».

\*\* Développé par BMW M

# PRINCIPAUX ÉQUIPEMENTS.\*



**01** Projecteurs bi-Xénon, y compris réglage automatique de la portée des projecteurs et feux de position, de stationnement et d'éclairage diurne. **02** Pack Advanced Full LED avec projecteurs à LED pour feux de croisement et feux de route, clignotants à LED, feux de route permanents anti-éblouissement « BMW Selective Beam » et projecteurs directionnels avec répartition variable de la lumière en ville et sur autoroute, y compris éclairage d'intersection pour un éclairage optimal de la chaussée. **03** Avec leur éclairage blanc clair, les projecteurs antibrouillard à LED assurent une meilleure visibilité, accroissant ainsi la sécurité lorsque les conditions de visibilité sont mauvaises. **04** Le toit panoramique en verre permet de réguler le renouvellement de l'air et assure une atmosphère agréable et lumineuse dans l'habitacle. **05** Aluminium Line satiné avec baguette décorative et entourage des vitres en aluminium satiné. **06** Crochet d'attelage avec rotule escamotable électriquement (invisible) et contrôle de stabilité de l'attelage. **07** Les rails de toit en aluminium satiné de série sont la base du système de portage multifonction de BMW.



**08** Autoradio BMW Professional comprenant un écran couleur fixe LCD 6,5" (16,5 cm), le « Controller » iDrive, un lecteur CD compatible MP3 et six haut-parleurs. **09** Navigation multimédia Professional avec « Controller » iDrive Touch, dispositif mains libres, écran couleur LCD 8,8" (22,4 cm), 20 Go de mémoire et représentation des cartes en 3D. **10** Navigation multimédia Business avec Autoradio BMW Professional. **11** Système Hi-Fi Harman Kardon avec amplificateur numérique 600 W, 16 haut-parleurs dont un central et mode ambiophonique. **12** La Connectivité avancée sans fil avec recharge par induction comprend entre autres un support de recharge pour la recharge sans fil, des interfaces Bluetooth, USB et NFC ainsi que Bluetooth Office.<sup>1</sup> **13** Possibilités de rangement, y compris vide-poches et nombreux rangements dans les portes, ainsi que des porte-boissons. **14** Rétroviseurs intérieur et extérieur gauche électrochromes avec rabattement électrique automatique des rétroviseurs extérieurs et fonction « guide-trottoir » de basculement automatique vers le bas du rétroviseur extérieur droit au passage de la marche arrière. **15** Feux de route permanents anti-éblouissement « BMW Selective Beam » détectant les autres usagers de la route et occultant automatiquement le faisceau lumineux pour ne pas les éblouir (partie intégrante des Packs Advanced Xenon et Advanced Full LED).

<sup>1</sup> Recharge sans fil possible conformément au standard Qi pour les téléphones portables appropriés, dans le support pour smartphone situé dans la console centrale. Des coques rechargeables spécifiques sont disponibles parmi les accessoires et pièces BMW pour certains smartphones sans fonction de recharge sans fil conformément au standard Qi.

\* Pour découvrir le détail des équipements de série, le contenu des Finitions ainsi que les options et leur prix, veuillez vous reporter à la brochure Tarifs de ce modèle. La brochure Tarifs est également disponible en téléchargement sur [www.bmw.fr](http://www.bmw.fr), rubrique « Demander une brochure ».

# PRINCIPAUX ÉQUIPEMENTS.\*

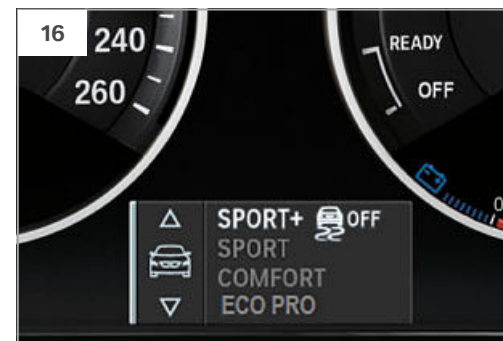
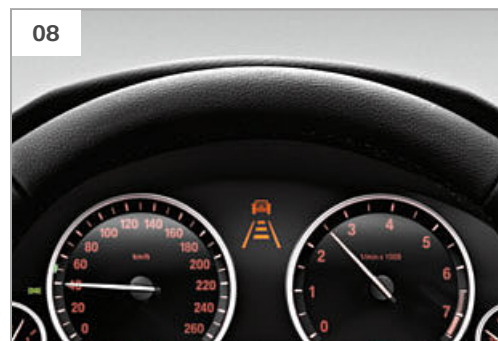

**[ 01 ]** La caméra de recul affiche sur l'écran de contrôle l'espace situé derrière la BMW, tandis que des lignes interactives assistent le conducteur. **[ 02 ]** L'affichage Tête Haute HUD<sup>1</sup> couleur affiche, par le biais d'un système de projection optique, toutes les informations importantes pour la conduite dans le champ de vision du conducteur, avec combiné d'instrumentation et écran d'information de 9,2" (23,4 cm) intégré. **[ 03 ]** Combiné d'instrumentation avec quatre affichages analogiques pour, entre autres, la vitesse, le régime et la température de l'eau de refroidissement, ainsi qu'un écran d'information de 2,7" (6,9 cm). **[ 04 ]** L'Indicateur de limitation de vitesse avec Indicateur d'interdiction de dépasser détecte les panneaux de circulation relatifs à la vitesse maximale autorisée et aux interdictions de dépassement. **[ 05 ]** Le Pack Safety associe l'Avertisseur de franchissement de ligne et l'Avertisseur de risque de collision. **[ 06 ]** Le système « Surround View » aide le conducteur à se garer en affichant l'environnement de la voiture à 360° sur l'écran de contrôle grâce à des caméras. **[ 07 ]** Lorsque le conducteur s'apprête à changer de voie, l'Avertisseur d'angle mort détecte les véhicules se trouvant éventuellement dans l'angle mort et avertit le cas échéant le conducteur par des vibrations dans le volant et un triangle d'avertissement sur le rétroviseur extérieur. **[ 08 ]** Disponible uniquement en combinaison avec une boîte de vitesses automatique, le Pack Advanced Safety comprend, en plus des équipements du Pack Safety, le régulateur de vitesse ACC+ avec fonction Stop&Go. **[ 09 ]** Le système de manœuvres automatiques « Park Assist »<sup>2</sup> facilite les créneaux : il tourne le volant pendant que le conducteur accélère et freine.

**[ 10 / 11 ]** Deux porte-boissons occultables à l'avant offrent des rangements pratiques. **[ 12 ]** Volant avec touches multifonctions pour commander les fonctions de téléphonie, audio et vocales et le régulateur de vitesse. **[ 13 ]** Le sélecteur de mode de conduite permet de choisir entre le mode COMFORT (mode standard), le mode ECO PRO, axé sur l'efficacité, et le mode SPORT. **[ 14 ]** Le volant M gainé cuir avec touches multifonctions tient bien en mains grâce à sa jante plus épaisse et à son profilage spécial pour les pouces.<sup>3</sup> **[ 15 ]** Volant chauffant. D'une simple pression sur un bouton, la jante du volant se réchauffe en quelques instants. Un équipement particulièrement appréciable en hiver. **[ 16 ]** Le Contrôle Dynamique de la Stabilité DSC surveille en permanence l'état du véhicule et optimise la tenue de route et la motricité. **[ 17 ]** La boîte de vitesses automatique à 8 rapports améliore le confort de conduite et de passage des rapports tout en réduisant la consommation grâce à un étagement serré et des sauts de régime minimisés. **[ 18 ]** La boîte de vitesses automatique Sport à 8 rapports permet une conduite allant de particulièrement confortable à extrêmement dynamique. Les changements de rapports peuvent se faire par le biais du levier de vitesses raccourci ou via les palettes de changement de rapport au volant.

<sup>1</sup> Lisibilité réduite avec des lunettes de soleil polarisées.

<sup>2</sup> Indisponible en combinaison avec les jantes en alliage léger 17".

<sup>3</sup> Uniquement en combinaison avec la boîte de vitesses Steptronic avec palettes de changement de rapport au volant ou la boîte de vitesses Steptronic Sport.

\* Pour découvrir le détail des équipements de série, le contenu des Finitions ainsi que les options et leur prix, veuillez vous reporter à la brochure Tarifs de ce modèle. La brochure Tarifs est également disponible en téléchargement sur [www.bmw.fr](http://www.bmw.fr), rubrique « Demander une brochure ».

# PRINCIPAUX ÉQUIPEMENTS.\*



**01** Sièges Advanced pour conducteur et passager avant offrant un maintien optimal grâce aux réglages de la largeur du dossier, de la longueur et de la hauteur de l'assise ainsi que de l'inclinaison de l'assise et du dossier. **02** Le pare-soleil mécanique pour les vitres latérales arrière protège à la fois du soleil et des regards indiscrets. **03** Sièges avant chauffants permettant de chauffer l'ensemble de l'assise et du dossier, y compris les bourrelets des sièges. **04** Les sièges à réglages électriques facilitent l'accès aux commandes et permettent, grâce à la fonction mémoires, d'enregistrer la position souhaitée pour le siège conducteur et les rétroviseurs extérieurs. **05** Kit éclairage partiellement à LED : liseuses, éclairage des miroirs de courtoisie, éclairage du bas de l'habitacle, éclairage d'ambiance bicolore (photo ci-dessus) et autres équipements. **06** Climatisation automatique 3 zones à fonctionnalités étendues avec filtre microporeux et capteur d'ensoleillement et de buée, avec console centrale en noir brillant.

**07** Sortie d'échappement ovale à gauche, avec embout chromé.<sup>2</sup> **08** Double sortie d'échappement ronde à gauche, avec embout chromé.<sup>3</sup> **09** L'Accès Confort<sup>4</sup> permet d'ouvrir les portes et de démarrer sans devoir utiliser la clé du véhicule, ainsi que l'ouverture et la fermeture sans contact du hayon « Smart Opener » par détection d'un mouvement précis du pied sous le bouclier arrière. **10** Filet de séparation du compartiment à bagages pour éviter que, lors d'un freinage appuyé, les objets situés dans le compartiment à bagages ne passent dans l'habitacle. **11** Une simple pression sur un bouton suffit pour ouvrir automatiquement le hayon à ouverture électrique. **12** Ouverture automatique du hayon à servomoteur électrique par simple pression sur un bouton. **13** Le kit rangement comprend, entre autres, un vide-poches, des prises 12 V, un filet de rangement dans le compartiment à bagages, des crochets ainsi que des glissières et des œilletons d'arrimage.

\* Pour découvrir le détail des équipements de série, le contenu des Finitions ainsi que les options et leur prix, veuillez vous reporter à la brochure Tarifs de ce modèle. La brochure Tarifs est également disponible en téléchargement sur [www.bmw.fr](http://www.bmw.fr), rubrique « Demander une brochure ».

<sup>1</sup> Rétroviseurs à mémoire uniquement en combinaison avec les rétroviseurs intérieurs et extérieurs électrochromes.

<sup>2</sup> De série sur les BMW X3 sDrive20i, X3 sDrive18d et X3 xDrive20d.

<sup>3</sup> De série sur les BMW X3 xDrive28i, X3 xDrive35i, X3 xDrive30d et X3 xDrive35d.

<sup>4</sup> L'ouverture et fermeture sans contact du hayon fait partie de l'accès confort en combinaison avec le hayon à commande électrique et n'est pas disponible pour le modèle M Sport.

## JANTES ET PNEUMATIQUES.\*

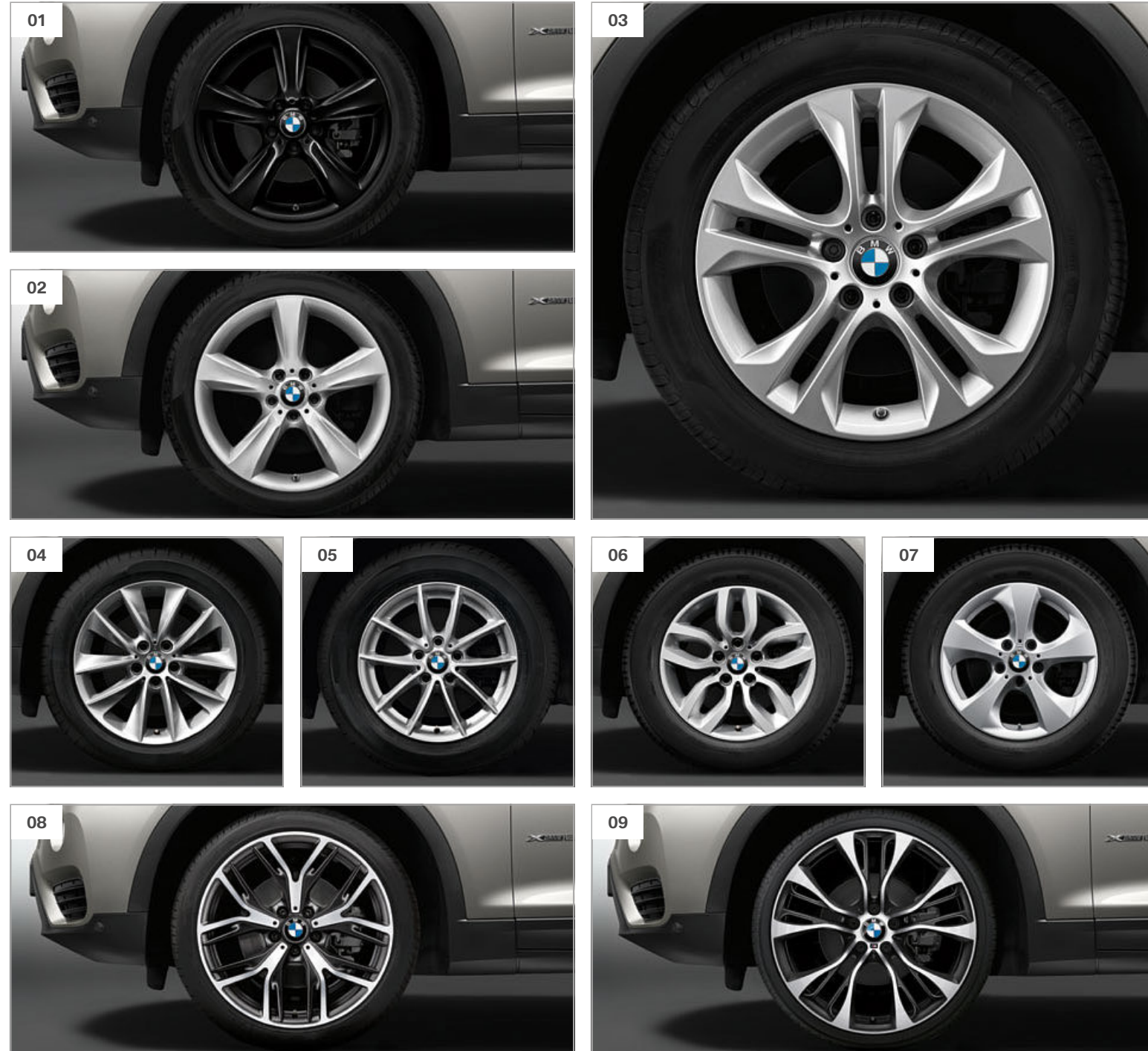

**[ 01 ]** Jantes en alliage léger 19" (48 cm) style 606 à rayons en étoile, noires, avec monte pneumatique mixte. Dimensions : 8,5 J x 19 à l'avant, pneumatiques 245/45 R 19 ; 9,5 J x 19 à l'arrière, pneumatiques 275/40 R 19. **[ 02 ]** Jantes en alliage léger 19" (48 cm) style 606 à rayons en étoile, avec monte pneumatique mixte. Dimensions : 8,5 J x 19 à l'avant, pneumatiques 245/45 R 19 ; 9,5 J x 19 à l'arrière, pneumatiques 275/40 R 19. **[ 03 ]** Jantes en alliage léger 18" (46 cm) style 605 à rayons doubles. Dimensions : 8 J x 18, pneumatiques 245/50 R 18. **[ 04 ]** Jantes en alliage léger 18" (46 cm) style 307 à rayons en V. Dimensions : 8 J x 18, pneumatiques 245/50 R 18 (de série sur les BMW X3 xDrive35i et X3 xDrive35d). **[ 05 ]** Jantes en alliage léger 17" (43 cm) style 304 à rayons en V. Dimensions : 7,5 J x 17, pneumatique 225/60 R 17. **[ 06 ]** Jantes en alliage léger 17" (43 cm) style 305 à rayons en Y. Dimensions : 7,5 J x 17, pneumatiques 225/60 R 17. **[ 07 ]** Jantes en alliage léger 17" (43 cm) style 306<sup>1</sup>. Dimensions : 8 J x 17, pneumatiques 245/55 R 17 (de série sur les BMW X3 sDrive20i, X3 sDrive18d, X3 xDrive20d, X3 xDrive28i et X3 xDrive30d). **[ 08 ]** Jantes BMW 20" en alliage léger, à rayons en Y 542, en exécution bicolore « Schwarz matt », polies au tour haute brillance du côté visible avec monte mixte, à l'avant 8,5 J x 20, pneus 245/40 R 20 ; à l'arrière 10 J x 20, pneus 275/35 R 20. **[ 09 ]** Jantes BMW M Performance en alliage léger 21" (53 cm) style 599 M à rayons doubles, forgées, noir mat, bicolores et polies du côté visible, avec logo M en quadrichromie et monte pneumatique mixte. Dimensions : 8,5 J x 21 à l'avant, pneumatiques 245/35 R 21 ; 10 J x 21 à l'arrière, pneumatiques 275/30 R 21.

## ACCESSOIRES D'ORIGINE BMW.\*



**[ 01 ]** Porte-planche à voile BMW, jantes en alliage léger 20" (51 cm) style 542 à rayons en Y. **[ 02 ]** BMW Junior Seat I pour les enfants de 10 mois env. jusqu'à 3,5 ans (env. 9 – 18 kg) et disponible en deux couleurs (sur la photo, représenté avec le pare-soleil). **[ 03 ]** Système DVD Tablet BMW à l'arrière, casque stéréo infrarouge. **[ 04 ]** Adaptateur Snap-in avec interface USB pour téléphoner ou écouter de la musique. **[ 05 ]** Support pour iPad fixé aux tiges des appuis-tête avant au moyen d'un support de base. **[ 06 ]** Tapis de compartiment à bagages antidérapant et de forme ajustée, en plastique robuste.

\* Pour découvrir le détail des équipements de série, le contenu des Finitions ainsi que les options et leur prix, veuillez vous reporter à la brochure Tarifs de ce modèle. La brochure Tarifs est également disponible en téléchargement sur [www.bmw.fr](http://www.bmw.fr), rubrique « Demander une brochure ».

<sup>1</sup> Uniquement disponible pour X3 xDrive20i, X3 sDrive18d et X3 xDrive20d.

Vous pouvez puiser dans une très riche gamme d'accessoires extérieurs, intérieurs, de communication, d'information et de transport. Votre Concessionnaire BMW se fera un plaisir de vous renseigner et de vous remettre un catalogue spécialement consacré aux Accessoires d'Origine BMW. Pour plus d'informations : [accessoires.bmw.fr](http://accessoires.bmw.fr)

# NUANCIER EXTÉRIEUR.\*



668 Teinte unie « Schwarz »



300 Teinte unie « Alpinweiss »



A96 Teinte métallisée « Mineralweiss »

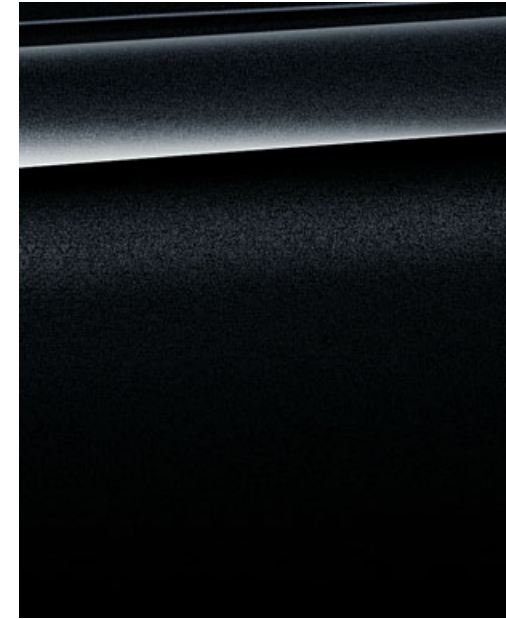

475 Teinte métallisée « Saphirschwarz »<sup>1</sup>

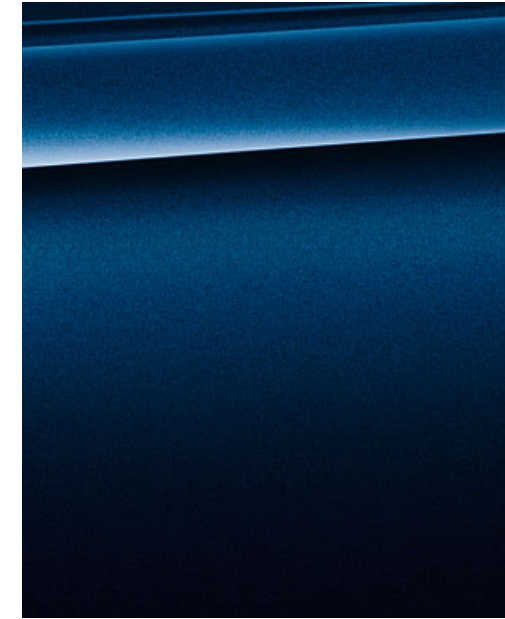

A76 Teinte métallisée « Tiefseeblau »

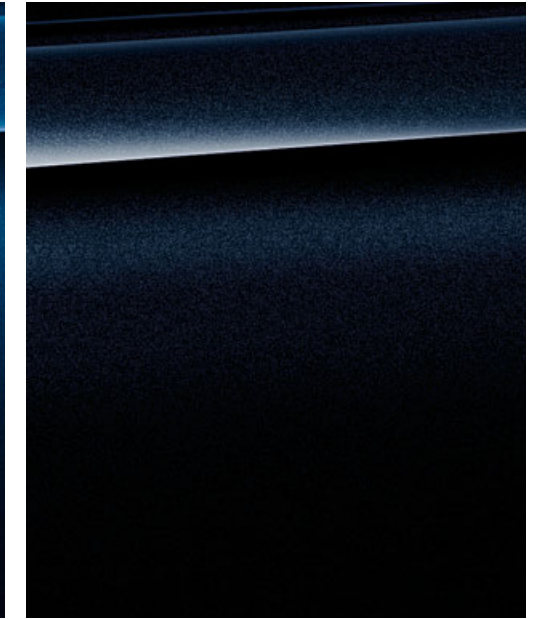

416 Teinte métallisée « Carbonschwarz »

## FINITION M SPORT



A14 Teinte métallisée « Mineralsilber »



A83 Teinte métallisée « Glaciersilber »<sup>1</sup>

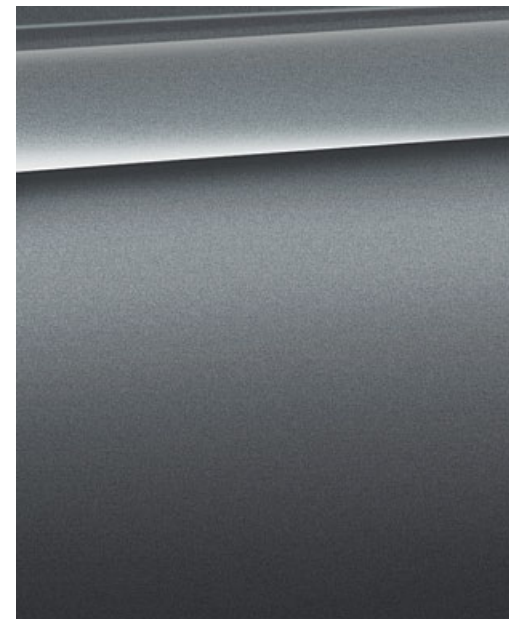

A52 Teinte métallisée « Spacegrau »<sup>1</sup>

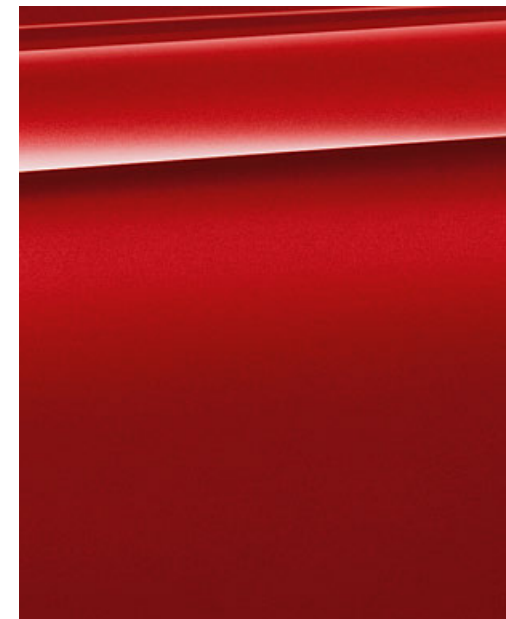

A75 Teinte métallisée « Melbourne rot »<sup>1</sup>

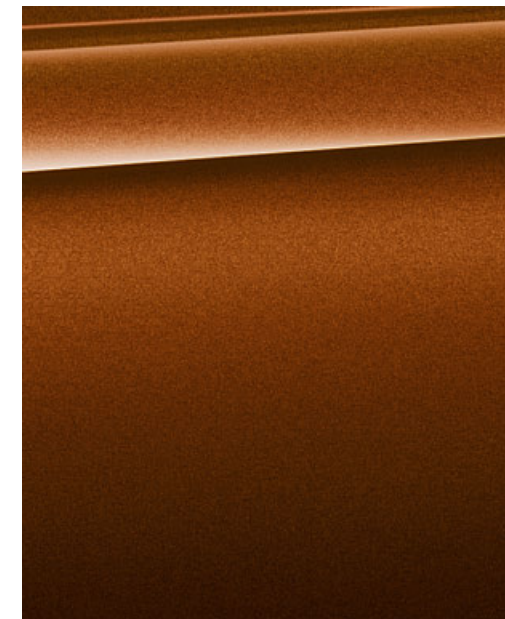

C29 Teinte métallisée « Kastanienbronze »

\* Pour découvrir le détail des équipements de série, le contenu des Finitions ainsi que les options et leur prix, veuillez vous reporter à la brochure Tarifs de ce modèle. La brochure Tarifs est également disponible en téléchargement sur [www.bmw.fr](http://www.bmw.fr), rubrique « Demander une brochure ».

<sup>1</sup> Également disponible en option sur la Finition M Sport.





**[ Nuancier et Design intérieur ]** Ces pages vous permettent de découvrir les teintes et les selleries proposées pour votre BMW. L'expérience ayant montré que certaines teintes d'origine sont difficiles à reproduire, nous vous conseillons de vous rendre chez votre Concessionnaire BMW pour vous faire une idée plus précise des teintes proposées. Il se fera un plaisir de vous montrer des échantillons et de vous conseiller si vous avez des souhaits particuliers.

**[ Configurateur BMW ]** Créez la BMW de vos rêves. Tous les moteurs, toutes les teintes et tous les équipements actuels sont à votre disposition. Plus d'informations sur [www.bmw.fr/configurateur](http://www.bmw.fr/configurateur)

# DESIGN INTÉRIEUR : SELLERIES ET INSERTS DÉCORATIFS.\*

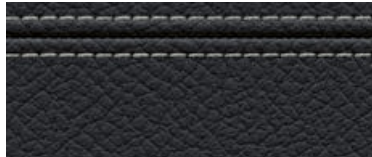

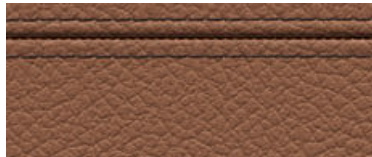
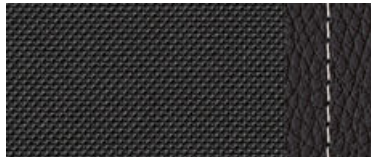



**SELLERIES**

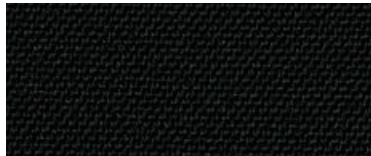

		
<b>AYAT Tissu Ribbon</b> « Anthrazit » <sup>5</sup>	<b>LUSW Cuir Nevada</b> « Schwarz » avec surpiqûres contrastantes grises <sup>2</sup>	<b>LUB4 Cuir Nevada</b> « Beige » avec surpiqûres contrastantes « Mocca » <sup>1,2</sup>
		
<b>AYB4 Tissu Ribbon</b> « Beige » <sup>5</sup>	<b>LUD3 Cuir Nevada</b> « Sattelbraun » avec surpiqûres contrastantes « Mocca » <sup>1,2</sup>	
		
<b>FHAT Tissu/cuir Pearlpoint</b> « Anthrazit » avec surpiqûres contrastantes grises <sup>1</sup>	<b>LUCX Cuir Nevada</b> « Oyster » avec surpiqûres contrastantes « Mocca » <sup>1,2</sup>	

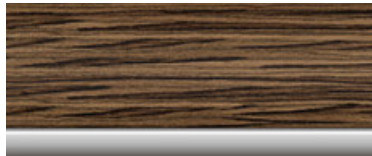
**TEINTES D'HABITACLE**







		
« Schwarz »	<b>4CG</b> « Silber » satiné mat	<b>4FV</b> Bois précieux Finition clair souligné de chrome perlé <sup>1,2</sup>
		
« Beige »	<b>4AD</b> Aluminium finement brossé <sup>1</sup>	<b>4FW</b> Bois précieux (ronce de noyer) souligné de chrome perlé <sup>1,2</sup>
		
	<b>4FU</b> Bois précieux Finition « Anthrazit » souligné de chrome perlé <sup>1,2</sup>	

**FINITION xLine**

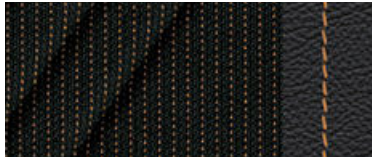
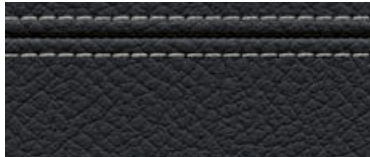

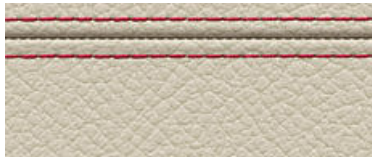
**SELLERIES<sup>3</sup>**

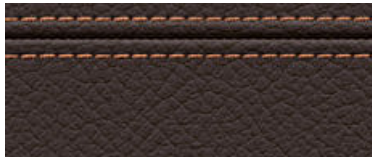
		
<b>CVLN Tissu/cuir Carve</b> « Bernstein » avec surpiqûres contrastantes orange	<b>LUSQ Cuir Nevada</b> « Schwarz » avec surpiqûres contrastantes grises, empiècement dans le dossier et embossage « X » sur les appuis-tête	<b>4L3</b> « Dark Copper » brillant
		
<b>LUNE Cuir Nevada</b> « Elfenbeinweiss » avec surpiqûres contrastantes rouges, empiècement dans le dossier et embossage « X » sur les appuis-tête <sup>2,4</sup>		<b>4AD</b> Aluminium finement brossé <sup>1</sup>
		
<b>LUNF Cuir Nevada</b> « Mocca » avec surpiqûres contrastantes orange, empiècement dans le dossier et embossage « X » sur les appuis-tête <sup>2</sup>		

**FINITION M SPORT**



**SELLERIES<sup>3</sup>**

	
<b>FHAT Tissu/cuir Pearlpoint</b> « Anthrazit » avec surpiqûres contrastantes grises <sup>4</sup>	<b>4AD</b> Aluminium finement brossé <sup>1</sup>

Veuillez noter que, malgré la qualité des selleries BMW, des dégradations, dues notamment à des vêtements qui déteignent, peuvent apparaître même dans le cadre d'une utilisation normale, par exemple sur les selleries les plus claires.

\* Pour découvrir le détail des équipements de série, le contenu des Finitions ainsi que les options et leur prix, veuillez vous reporter à la brochure Tarifs de ce modèle. La brochure Tarifs est également disponible en téléchargement sur [www.bmw.fr](http://www.bmw.fr), rubrique « Demander une brochure ».

<sup>1</sup> Également disponible en option sur la Finition xLine.  
<sup>2</sup> Également disponible en option sur la Finition M Sport.  
<sup>3</sup> Également disponible avec d'autres selleries et inserts décoratifs représentés sur cette double page.  
<sup>4</sup> Uniquement en combinaison avec les sièges Advanced pour conducteur et passager avant.  
<sup>5</sup> Non disponible en combinaison avec les sièges Advanced.

	X3 sDrive20i	X3 xDrive28i	X3 xDrive35i	X3 sDrive18d	X3 xDrive20d	X3 xDrive30d	X3 xDrive35d
--	--------------	--------------	--------------	--------------	--------------	--------------	--------------

Poids/Capacité								
Poids à vide selon norme européenne <sup>1</sup>	kg	[1 755]	[1 845]	[1 890]	1 735 [1 755]	1 805 [1 820]	[1 895]	[1 935]
Poids total admissible	kg	[2 270]	[2 360]	[2 405]	2 300 [2 320]	2 350 [2 365]	[2 410]	[2 440]
Charge utile	kg	590	590	590	640	620	590	580
Poids remorquable autorisé non freiné	kg	750	750	750	750	750	750	750
Poids remorquable autorisé freiné sur pente maxi de 12 % <sup>2</sup>	kg	[2 000]	[2 400]	[2 400]	2 000	2 000 [2 400]	[2 400]	[2 400]
Poids remorquable autorisé freiné sur pente maxi de 8 % <sup>2</sup>	kg	[2 000]	[2 400]	[2 400]	2 000	2 000 [2 400]	[2 400]	[2 400]

Moteur <sup>3,4</sup>								
Nombre de cylindres/soupapes		4/16	4/16	6/24	4/16	4/16	6/24	6/24
Cylindrée	cm <sup>3</sup>	1 997	1 997	2 979	1 995	1 995	2 993	2 993
Puissance nominale/régime nominal	ch/tr/min	184/ 5 000–6 250	245/ 5 000–6 500	306/ 5 800–6 400	150/ 4 000	190/ 4 000	258/ 4 000	313/ 4 400
	(kW/tr/min)	(135/ 5 000–6 250)	(180/ 5 000–6 500)	(225/ 5 800–6 400)	(110/ 4 000)	(140/ 4 000)	(190/ 4 000)	(230/ 4 400)
Couple max/régime	Nm/tr/min	270/ 1 250–4 500	350/ 1 250–4 800	400/ 1 200–5 000	360/ 1 500–2 500	400/ 1 750–2 500	560/ 1 500–3 000	630/ 1 500–2 500

Transmission							
Mode de propulsion	Transmission intégrale	Transmission intégrale	Transmission intégrale	Essieu arrière	Transmission intégrale	Transmission intégrale	Transmission intégrale
Boîte de vitesses de série	6 rapports manuelle	8 rapports Steptronic	8 rapports Steptronic	6 rapports manuelle	6 rapports manuelle	8 rapports Steptronic	8 rapports Steptronic

Performances								
Vitesse maximale (sur circuit)	km/h	[210]	[230]	[245]	195 [195]	210 [210]	[232]	[245]
Accélération 0 à 100 km/h	s	[8,2]	[6,5]	[5,6]	9,5 [9,8]	8,1 [8,1]	[5,9]	[5,3]

Consommation <sup>3,4,5</sup>								
Cycle urbain	l/100 km	[8,4 <sup>5</sup> –9,0]	[8,7 <sup>5</sup> –9,3]	[10,7]	5,3 <sup>5</sup> –5,7 [5,4 <sup>5</sup> –5,8]	5,8 <sup>5</sup> –6,3 [5,3 <sup>5</sup> –5,7]	[6,2 <sup>5</sup> –6,6]	[6,7]
Cycle extra-urbain	l/100 km	[5,7 <sup>5</sup> –6,1]	[5,9 <sup>5</sup> –6,3]	[6,9]	4,3 <sup>5</sup> –4,7 [4,4 <sup>5</sup> –4,7]	4,7 <sup>5</sup> –5,0 [4,7 <sup>5</sup> –5,1]	[5,4 <sup>5</sup> –5,7]	[5,5]
Cycle mixte	l/100 km	[6,7 <sup>5</sup> –7,1]	[7,0 <sup>5</sup> –7,4]	[8,3]	4,7 <sup>5</sup> –5,1 [4,7 <sup>5</sup> –5,1]	5,1 <sup>5</sup> –5,5 [4,9 <sup>5</sup> –5,3]	[5,7 <sup>5</sup> –6,1]	[6,0]
Émissions de CO <sub>2</sub>	g/km	[156 <sup>5</sup> –166]	[162 <sup>5</sup> –172]	[193]	123 <sup>5</sup> –133 [125 <sup>5</sup> –135]	135 <sup>5</sup> –145 [129 <sup>5</sup> –139]	[149 <sup>5</sup> –159]	[157]
Capacité du réservoir, env.	l	67	67	67	67	67	67	67

Roues							
Dimensions pneumatiques	245/55 R 17 V	245/55 R 17 V	245/50 R 18 W	245/55 R 17 V	245/55 R 17 V	245/55 R 17 V	245/50 R 18 W
Dimensions jantes	8J x 17	8J x 17	8J x 18	8J x 17	8J x 17	8J x 17	8J x 18
Matériau	Alliage léger	Alliage léger	Alliage léger	Alliage léger	Alliage léger	Alliage léger	Alliage léger

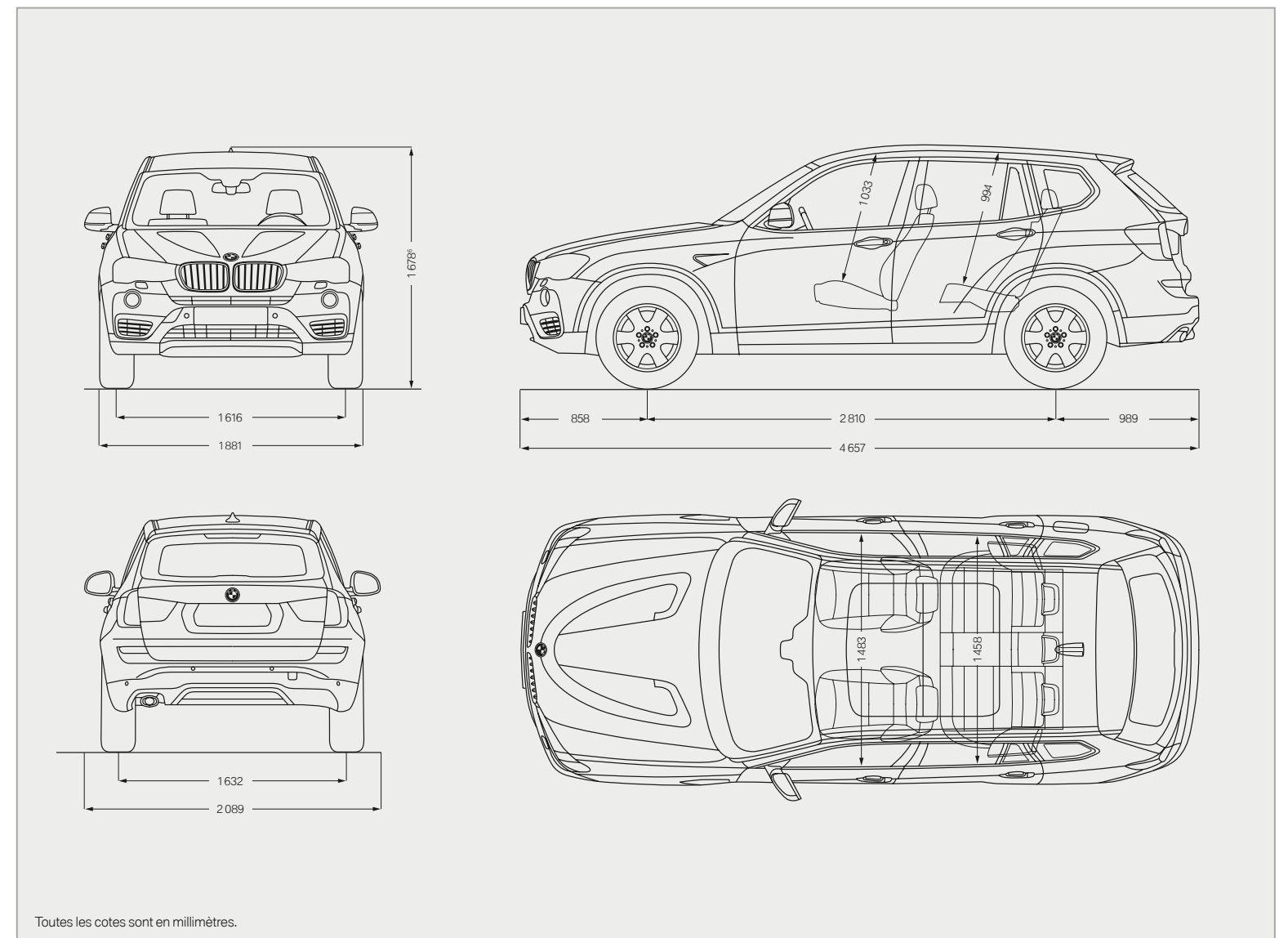

<sup>1</sup> La valeur indiquée tient compte d'un réservoir rempli à 90 %, de 68 kg pour le conducteur et 7 kg pour les bagages. Le poids à vide indiqué est celui de la version de base comportant l'équipement de série. Ce poids augmente avec les équipements en option.

<sup>2</sup> Le poids total effectif de la charge remorquée ne doit pas dépasser la somme de la charge admissible et de la charge au point d'attelage autorisée. Le poids remorquable de 2 400 kg n'est autorisé qu'avec un dispositif d'attelage monté départ usine et en combinaison avec une boîte de vitesse automatique.

<sup>3</sup> BMW recommande l'utilisation de supercarburant sans plomb à 95 d'indice RON. Des carburants à 91 d'indice RON ou plus avec une teneur en éthanol maximale de 10 % peuvent être également utilisés. Les puissances et les consommations mentionnées ci-dessus se rapportent à un fonctionnement avec carburant à 98 d'indice RON.

<sup>4</sup> Tous les moteurs satisfont à la norme EU6. Les consommations sont calculées sur la base du cycle européen. Le cycle mixte se compose pour un tiers de la distance de conduite en cycle urbain et pour deux tiers de conduite en cycle extra-urbain. Les émissions de CO<sub>2</sub> sont également indiquées. Les consommations de carburant et les émissions de CO<sub>2</sub> dépendent de la taille de roues. Les équipements en option peuvent augmenter ces valeurs.

<sup>5</sup> La valeur la plus faible est obtenue en combinaison avec les jantes en alliage léger 17" (43 cm) style 306 (de série sur les BMW X3 sDrive20i, xDrive28i, sDrive18d, xDrive20d et xDrive30d).

<sup>6</sup> Hauteur sans antenne de toit : 1 661 mm.

Les valeurs entre [ ] se rapportent aux véhicules équipés de la boîte de vitesses automatique à 8 rapports.

## LE SERVICE BMW.

En acquérant une BMW, vous obtenez par la même occasion la garantie de bénéficier d'un Service Après-Vente parfait et d'une gamme complète de prestations. Ainsi, le **Condition Based Service CBS** surveille en permanence l'état des principales pièces d'usure et des liquides essentiels au bon fonctionnement de votre automobile et vous avertit, en cas de besoin, par l'affichage d'un message correspondant au tableau de bord. Résultat : vous ne vous rendez chez votre Concessionnaire que lorsqu'un passage à l'atelier est effectivement nécessaire.

### SERVICES BMW.



**BMW Service Inclusive :** Avec les contrats d'entretien BMW Service Inclusive, vous profitez pleinement du plaisir de conduire, dans le monde entier, chez tous les Concessionnaires ou Réparateurs Agréés BMW participant au programme. En effet, les coûts liés à l'entretien, aux révisions et au remplacement des pièces d'usure de votre véhicule sont alors pris en charge, et ce, pendant la durée de votre choix. Plus d'informations à l'adresse [www.bmw.fr/bsi](http://www.bmw.fr/bsi)

**BMW Repair Inclusive :** Lors de l'achat d'une BMW neuve, les contrats d'extension de garantie BMW Repair Inclusive vous permettent de prolonger la garantie constructeur au-delà des 2 ans. Si vous le souhaitez, vous pouvez rouler l'esprit tranquille quatre ans supplémentaires (jusqu'au 6<sup>ème</sup> anniversaire de la voiture). Plus d'informations à l'adresse [www.bmw.fr/bsi](http://www.bmw.fr/bsi)



**BMW Assistance : un problème ? Pas de problème !** En cas de panne, vous pouvez joindre le Service Mobile BMW 24h/24, 365j/an. Des techniciens font tout ce qui est en leur pouvoir pour vous dépanner. S'ils ne devaient pas y parvenir, votre BMW bénéficie partout en Europe et pendant une période allant jusqu'à cinq ans à compter de la première mise en circulation de la voiture de nombreuses prestations, conformément aux conditions de la garantie de mobilité BMW Mobile Care. Pour obtenir de plus amples informations, veuillez consulter le site Internet BMW à l'adresse [www.bmw.fr](http://www.bmw.fr)



**BMW TeleServices :** Grâce au Condition Based Service, vous êtes informé automatiquement par l'affichage d'un message au tableau de bord de l'échéance d'une opération de maintenance. Avec votre accord, les principales données du véhicule sont automatiquement communiquées à BMW. Votre Concessionnaire ou Réparateur Agréé BMW accède à ces données et, le cas échéant, vous contacte gratuitement pour convenir avec vous d'un rendez-vous. L'utilisation de BMW TeleServices est assujettie aux options Appel d'Urgence Intelligent ou Services ConnectedDrive. Vous pouvez désactiver ce service à tout moment. Plus d'informations à l'adresse [www.bmw.fr/teleservices](http://www.bmw.fr/teleservices)



**BMW Financial Services :** Le financement sur mesure. BMW Financial Services vous offre des concepts séduisants de LOA, de financement et d'assurance. Pour de plus amples informations, vous pouvez consulter la brochure Tarifs ou le site [www.bmw.fr/fs](http://www.bmw.fr/fs), ou encore demander à votre Concessionnaire BMW de vous faire une offre personnalisée.

Un crédit vous engage et doit être remboursé, vérifiez vos capacités de remboursement avant de vous engager.

### EXPÉRIENCES BMW.



**BMW TV :** Découvrez toute la diversité de la marque BMW grâce à [www.bmw.tv](http://www.bmw.tv). Par le biais de reportages et de portraits, vous restez au fait des dernières informations dans les domaines de l'automobile, de l'innovation, du sport et du lifestyle.



**Expérience de conduite BMW :** Plus vous maîtrisez votre BMW, plus grand est le plaisir de la conduire. En profitant de nos offres, vous apprendrez à conduire sur des revêtements aux limites des possibilités physiques et saurez à quoi faire attention pour maîtriser votre voiture même en conditions extrêmes. Plus d'informations sur [www.bmw.fr](http://www.bmw.fr)



**BMW Welt :** La réception d'une voiture au BMW Welt est l'un des plus beaux moments de la vie d'un automobiliste. Faites de ce moment une journée inoubliable et savourez la remise de votre nouvelle BMW, dans le cadre d'un programme conçu pour vous. Avec l'usine historique BMW, le musée BMW et le BMW Welt, vous plongez directement au coeur d'un passé passionnant, d'un présent à couper le souffle et d'un futur spectaculaire. Plus d'informations sur [www.bmw-welt.com](http://www.bmw-welt.com)



**BMW Magazine :** Informations et divertissement. Entrez dans le monde exclusif de BMW par le biais d'articles et de reportages relatifs à l'univers de la marque et de ses produits. En acquérant une nouvelle automobile, vous recevrez gratuitement ce magazine deux fois par an.



**BMW & VOUS :** Votre espace client entièrement dédié pour vivre intensément l'esprit BMW. Découvrez chaque mois des articles exclusifs qui vous dévoilent les secrets les plus captivants de BMW. Bénéficiez d'informations et

de services autour de votre BMW et restez en contact avec votre Concessionnaire. Profitez de privilèges clients sélectionnés spécialement par BMW pour vous surprendre. Rejoignez-nous dès maintenant sur [www.bmwetvous.fr](http://www.bmwetvous.fr)



**Événements BMW :** Retrouvez tous les événements organisés par BMW sur [www.bmw.fr](http://www.bmw.fr)



**Configurateur BMW :** Depuis le moteur jusqu'aux équipements en passant par les teintes, configurez votre voiture de rêve à l'adresse [www.bmw.fr/configurateur](http://www.bmw.fr/configurateur)

## FAÇONNER L'AVENIR DE MANIÈRE RESPONSABLE.

En 2015, le Groupe BMW a été une nouvelle fois distingué à l'Indice Dow Jones du développement durable comme le constructeur automobile le plus performant en termes de développement durable. Il est ainsi la seule entreprise de la branche automobile répertoriée depuis l'existence de l'indice. Le développement de concepts de véhicules efficaces et de processus de production respectueux de l'environnement, jusqu'au recyclage, sont au coeur de notre philosophie de développement. Grâce à BMW EfficientDynamics et aux véhicules électriques, nous avons réduit les émissions de CO<sub>2</sub> de notre flotte européenne de véhicules neufs de plus de 40 % entre 1995 et aujourd'hui. Nous avons en outre réduit la consommation d'eau et d'énergie dans la production de 34 % entre 2006 et 2015, et avons l'ambition de la réduire de 45 % d'ici 2020. En ce qui concerne nos autres objectifs de gestion des ressources (COV, eaux usées industrielles et déchets), nous avons atteint l'objectif de 45 % dès 2014 et continuons de nous améliorer. Dans notre usine de production de moteurs à Steyr, notre fabrication ne produit aucune eau usée depuis 2007. Bien entendu, chacun de nos véhicules peut être facilement recyclé ou revalorisé au terme de sa phase d'utilisation. Pour la reprise de votre ancienne voiture, adressez-vous à votre partenaire BMW. Pour de plus amples informations, rendez-vous sur notre site Internet.

[www.bmw.fr/efficientdynamics](http://www.bmw.fr/efficientdynamics)

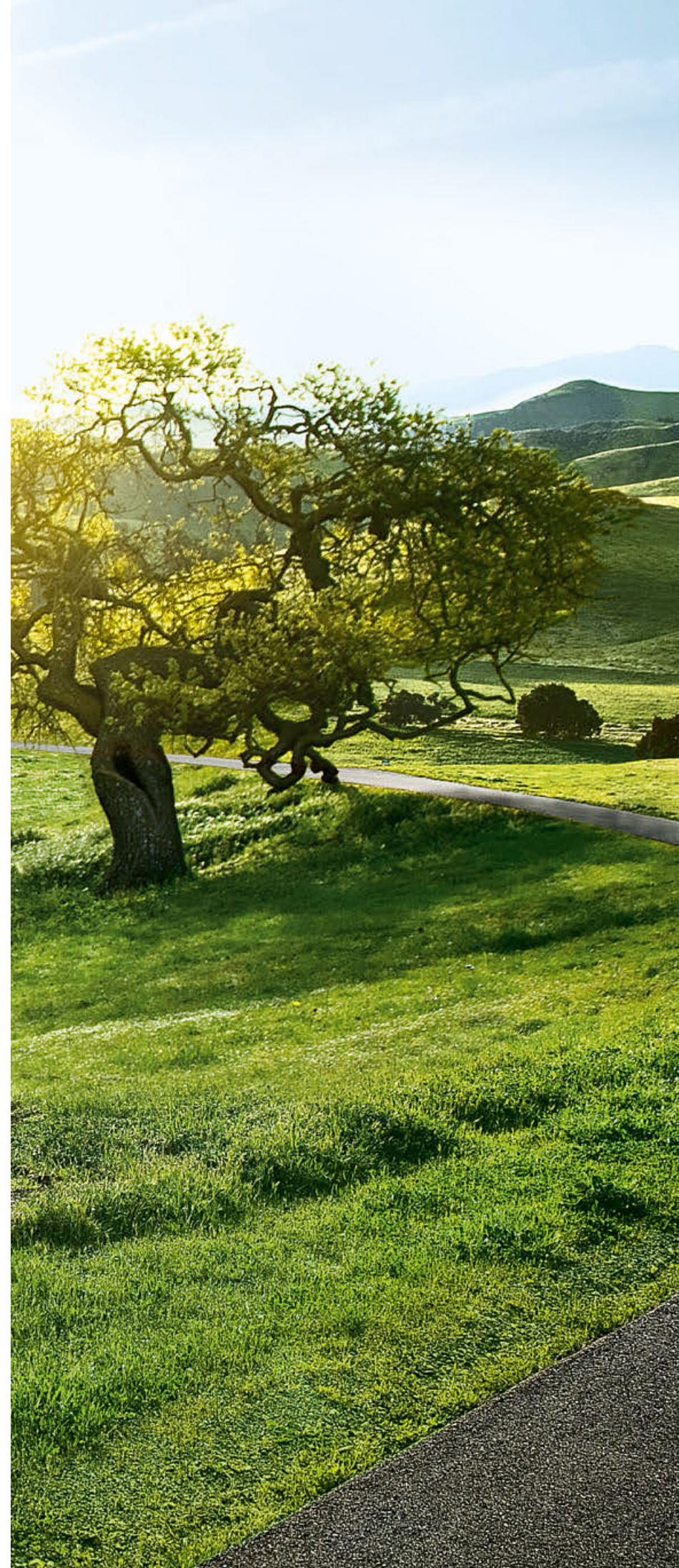

Pour plus  
d'informations  
sur BMW



Le plaisir  
de conduire

[www.bmw.fr](http://www.bmw.fr)

Ce document présente le descriptif des versions, équipements et possibilités de configuration des voitures (dotation d'équipements de série ou options) tels qu'ils sont commercialisés par BMW France en France. Dans d'autres pays membres de l'Union européenne, les versions, équipements et possibilités de configuration des voitures (dotation d'équipements de série ou options) proposés peuvent être différents. Les modèles photographiés dans ce document peuvent présenter des équipements ou accessoires qui ne sont pas commercialisés par BMW France en France. Veuillez consulter votre Concessionnaire local. Il se fera un plaisir de vous renseigner sur les versions spécifiques à votre pays. Sous réserve d'erreurs et de modifications tant au niveau de la conception que de l'équipement. Document non contractuel. Apple®, iPhone®, iPad® et iPod® sont des marques déposées d'Apple Inc.

© BMW AG, Munich/Allemagne, réf. 99 98 2 444 909. Reproduction, même partielle, interdite sans autorisation écrite de BMW AG, Munich.

4 11 003 052 30 Avril 2016 BB. Imprimé en Allemagne 2016.

