



Q5

Audi Q5

Vorsprung durch Technik 

Remettre les choses en question. Changer les choses. Une nouvelle forme d'intelligence.

Chaque nouvelle génération se crée de nouveaux idéaux. Les choses changent, que ce soit sur le plan du travail, des loisirs ou de la famille. Heureusement d'ailleurs ! En effet, c'est seulement grâce aux changements qu'une nouvelle manière de penser peut naître.

Audi a toujours suivi cette maxime et a construit des voitures qui ont servi de références aux autres. L'Audi Q5, le SUV¹ d'une nouvelle génération, est l'exemple le plus récent illustrant nos idées progressistes. L'Audi Q5 veut convaincre plutôt que persuader ; elle est efficace sans renoncer au plaisir de conduite, elle est sportive sans être déraisonnable. Elle allie des technologies nouvelles et ingénueuses à des qualités traditionnelles telles que l'intelligence, le confort et la puissance. Découvrez une toute nouvelle Audi – faite pour une nouvelle génération de conducteurs SUV.

¹Vous trouverez les valeurs de consommation et d'émission de CO₂ à partir de la page 94.



Sommaire

- 4 Lifestyle
- 6 Style
- 12 Moteur
- 18 Dynamique de conduite
- 28 Sécurité
- 34 Habitacle
- 40 MMI®/Connectivity
- 42 Espace de chargement
- 46 Audi exclusive
- 48 Pack Esthétique offroad Audi exclusive
- 50 Audi exclusive line
- 52 S line
- 56 Suggestions
- 58 Peintures
- 60 Sièges/Selleries
- 65 Ciel de pavillon
- 66 Applications décoratives
- 67 Jantes/Pneus
- 70 Eclairage et rétroviseurs
- 72 Equipements extérieurs
- 75 Equipements intérieurs
- 80 Infotainment
- 85 Systèmes d'assistance
- 87 Technique
- 90 Service Audi®, Accessoires d'origine Audi
- 94 Caractéristiques techniques
- 97 Dimensions
- 98 Efficacité Audi, configurateur Audi, Audi tv



**Sans fard.
Beaucoup de caractère.
De nouvelles perspectives.**

Le design progressif de l'Audi Q5 saute aux yeux : les feux arrière très espacés confèrent à la voiture un caractère bien trempé. Ces feux arrière sont disponibles avec diodes lorsqu'ils sont associés aux projecteurs Xénon plus en option. Pratique et attrayant : le hayon englobant. Il donne non seulement à l'arrière du véhicule une allure très caractéristique, mais il facilite surtout le chargement et le déchargement du coffre aux dimensions exceptionnelles. Les rampes de pavillon anodisées de conception monobloc sans interstices et les barres transversales amovibles correspondantes font partie de l'équipement de série.



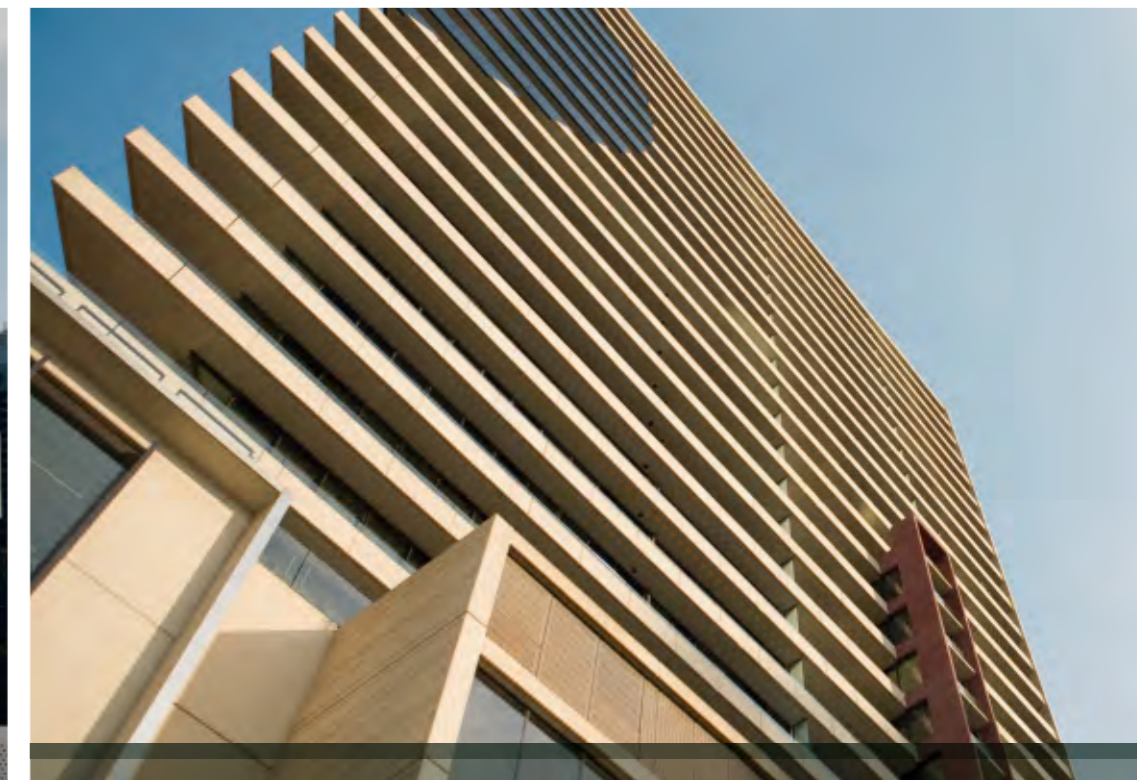

Avec ses lignes bien définies, ses surfaces lisses, sa physionomie typique Audi grâce à sa calandre Singleframe, l'Audi Q5 dégage une impression de sportivité et d'élégance. Et sa ligne démontre sa présence : avec sa longueur de 4 629 mm et sa largeur de 1 898 mm, elle attire tous les regards. Grâce, entre autres, à sa silhouette digne d'un coupé, elle bénéficie des meilleures valeurs C_x de sa catégorie. Sa puissance est également immédiatement perceptible : les jantes 20 pouces en aluminium coulé style cinq branches disponibles en option étincellent sous les arches de roues.





De nombreux détails intelligents soulignent à quel point l'Audi Q5 a été étudiée : les rétroviseurs extérieurs rabattables électriquement disposent d'un clignotant à LED intégré, les poignées facilitent l'ouverture des portières et sont laquées dans la couleur de la carrosserie. Les projecteurs avant Xénon plus en option disposent de feux diurnes à LED de couleur claire dont les lampes réglables sont plus économiques et plus durables que les ampoules conventionnelles. Sur demande, les projecteurs Xénon plus peuvent également être équipés du système adaptive light qui éclaire le tracé des virages dès que vous les abordez.

RIGHT

**Maîtriser la puissance.
Rester mobile.
Atteindre de nouveaux
objectifs.**

Puissants et efficaces : les moteurs TDI¹ de l'Audi Q5. Ceux-ci sont équipés de la technologie Common Rail et se distinguent par leur grande régularité de fonctionnement, une remarquable acoustique et un comportement de conduite agile. Qu'ils soient dotés de 105 kW ou de 125 kW, les moteurs 2.0 TDI¹ convainquent dès les premiers mètres. Le moteur 2.0 TDI¹ de 125 kW parvient ainsi à son couple maximal de 350 Nm dès 1 750 tr/mn et déploie sa puissance avec régularité et enthousiasme. Vous atteignez les 100 km/h en seulement 9,9 secondes.

¹Vous trouverez les valeurs de consommations et d'émissions CO₂ à partir de la page 94.



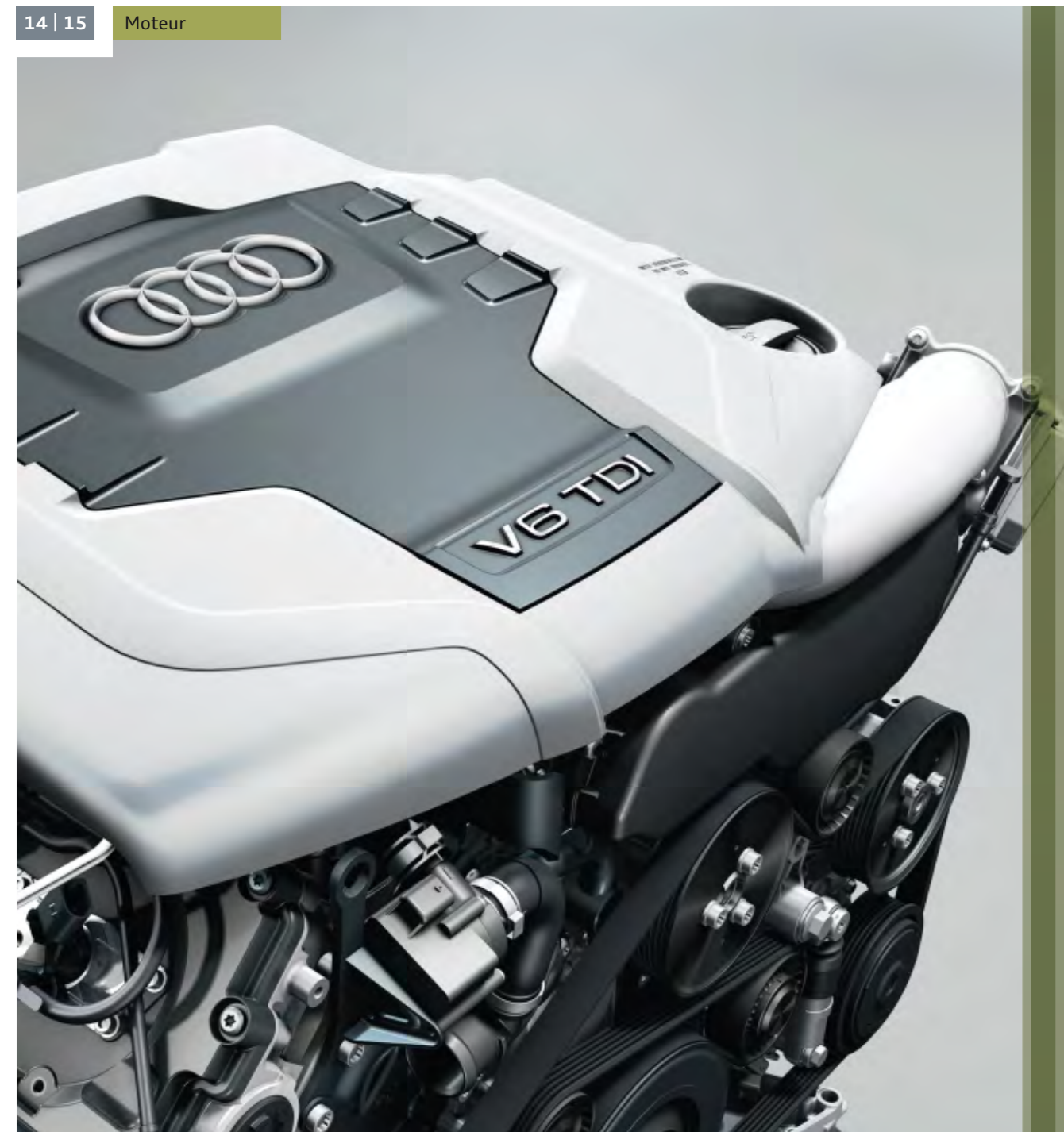

Outre le catalyseur de série et le filtre à particules, l'Audi Q5 2.0 TDI quattro S tronic possède un catalyseur d'oxydation (catalyseur DeNOx) avec réservoir AdBlue®¹. En combinaison avec d'autres innovations et un recyclage très efficace des gaz d'échappement, les émissions d'oxyde d'azote peuvent être réduites.

Le moteur diesel le plus puissant sur l'Audi Q5 est un moteur 3.0 TDI² développant une puissance de 176 kW avec laquelle vous passez de 0 à 100 km/h en seulement 6,5 secondes. Mais même si vous n'êtes pas en train d'effectuer un dépassement, vous pouvez vous adonner totalement à une sensation de conduite supérieure : à la fois sportive et exigeante, mais aussi détendue et confortable.

¹Marque déposée du Verband der Automobilindustrie e.V. (VDA).

²Vous trouverez les valeurs de consommations et d'émissions CO₂ à partir de la page 94.



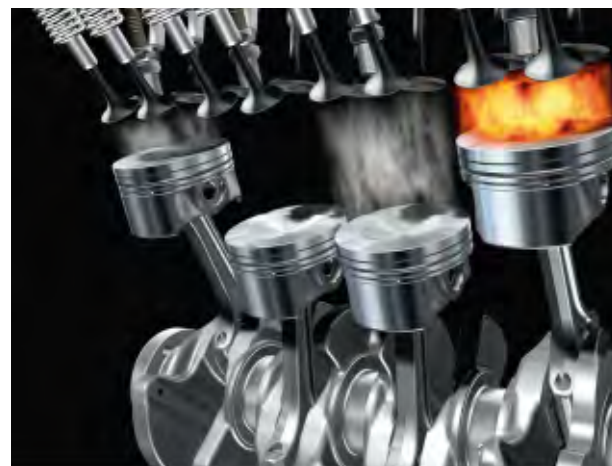
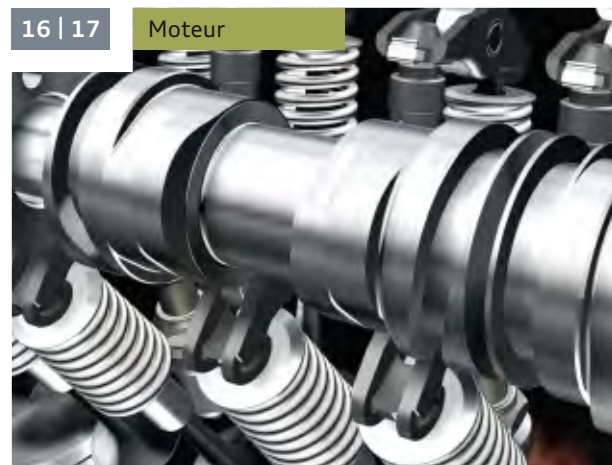

Un nouveau mode de conduite : sportif, confortable et avec des valeurs de consommations attrayantes. Tous les moteurs essence¹ de l'Audi Q5 sont équipés du système de commande de soupapes valvelift Audi qui contribue à réduire la consommation de carburant. Le 2.0 TFSI, avec une puissance au choix de 132 kW ou de 155 kW, allie les avantages de la technologie FSI® à ceux du turbo. Grâce à l'alliance entre le FSI® et le turbo, on obtient, outre un formidable degré d'efficacité, un excellent dynamisme et une optimisation des reprises. Avec une puissance de 155 kW, vous n'allez pas tarder à ressentir l'accélération du moteur 2.0 TFSI¹. Avec la boîte S tronic en option, vous passez de 0 à 100 km/h en 7,2 secondes. Quant au moteur 3.2 FSI¹ de 199 kW, il permet d'accélérer de 0 à 100 km/h en 6,9 secondes.

En combinaison avec la boîte mécanique manuelle, les moteurs disposent du système Start-Stop efficient. En principe, il coupe automatiquement le moteur lorsque le véhicule est à l'arrêt, par exemple quand vous attendez à un feu rouge et passez au point mort. Le moteur redémarre dès que vous appuyez sur la pédale d'embrayage. Le régime de ralenti est déjà atteint au passage de la vitesse. Ce système réduit la consommation de carburant ainsi que les émissions de CO₂.

¹Vous trouverez les valeurs de consommations et d'émissions CO₂ à partir de la page 94.



Conduite dynamique. Conduite flexible. Découverte de nouveaux potentiels.

La nouvelle génération de l'ESP constitue un support technique intelligent : ce système de stabilisation du véhicule est bien entendu proposé de série. Un nouveau système sensoriel détecte si vous avez fixé les barres de toit disponibles en série. Il s'adapte alors au centre de gravité qui est plus élevé en cas de chargement. Tout aussi intelligent : la direction servotronic (de série à partir de 155 kW). Cette direction assistée spéciale se déclenche en fonction de la vitesse ; cela signifie qu'en conduite à vitesse lente, par exemple lors de manœuvres, vous recevez plus d'assistance qu'en cas de conduite rapide. Ainsi, vous pouvez conduire avec encore plus de précision. L'ABS avec système de traction améliorée reconnaît si vous roulez sur une route tout terrain et adapte ses fonctions en conséquence. D'une simple pression sur un bouton, vous avez la possibilité de régler également l'assistance ESP ; ainsi, l'ASR par exemple, assure une meilleure adhérence, même sur des éboulis ou des gravillons. Le contrôle de descente de série aide le conducteur, dans les limites du système (en dessous de 30 km/h), à maintenir sa vitesse présélectionnée dans les descentes abruptes. Et le dispositif de stabilisation d'attelage vous permet d'éviter une oscillation de la remorque, par exemple en cas de vent latéral ou d'ornières.





Même à bord d'un SUV¹, il est essentiel d'éprouver la sensation d'une conduite agile et sportive. Dans l'Audi Q5, ce sont l'essieu avant à cinq bras et l'essieu arrière trapézoïdal du châssis dynamique qui assurent cette mission. Ils permettent une transmission plus directe de la puissance à la route et apportent ainsi une excellente stabilité, un meilleur confort de roulage et une très bonne tenue de route.

La transmission intégrale permanente quattro® vous assiste dans les virages, sur neige, sur chaussée mouillée et sur terrain accidenté. Le système quattro répartit la puissance motrice sur les deux essieux en fonction des besoins : avec le réglage de base, 40 % sur l'essieu avant et 60 % sur l'essieu arrière. Cela vous procure une excellente traction et davantage de sécurité. La boîte de vitesses S tronic assure un passage des vitesses à la fois confortable et sportif. Grâce à la boîte à double embrayage, la prochaine vitesse est déjà passée avant même que vous ne la choisissiez. Vous passez ainsi les sept rapports presque sans interruption perceptible de la puissance.

¹Vous trouverez les valeurs de consommations et d'émissions de CO₂ à partir de la page 94.

Conduite dynamique ? Ou plutôt confortable ? Le temps où le conducteur ne pouvait choisir qu'une seule sensation de conduite est heureusement révolu. En effet, le système Audi drive select en option permet de modifier d'une simple pression sur un bouton les caractéristiques du véhicule. Vous conduisez exactement comme vous le souhaitez.

Le système dispose de trois réglages de base : auto, confort et dynamic. Selon le mode que vous sélectionnez, certains composants du véhicule changent. Le mode auto est un réglage équilibré qui permet de maîtriser tous les trajets de manière à la fois agile et confortable. Le mode confort convient aux longs voyages en toute sérénité, tandis que le mode dynamic permet une conduite sportive et engagée.

Le système Audi drive select n'est disponible qu'avec un châssis avec amortissement piloté¹ et/ou une direction dynamique¹. Les différents réglages modifient, en fonction de la configuration, l'amortissement, la démultiplication de la direction, le couple de braquage, mais aussi la courbe caractéristique du moteur et, avec une boîte S tronic¹, le comportement de la boîte de vitesses automatique. Avec le réglage dynamic, cela signifie par exemple que la direction est nettement plus dure qu'avec le réglage confort, mais qu'en revanche, l'amortissement est plus doux en mode confort qu'en mode auto. Essayez-les ! Vous allez bientôt trouver « votre » réglage. Et au cas où vous auriez du mal à vous décider : avec le système de navigation MMI® en option, il existe aussi une autre possibilité de réglage personnalisé grâce auquel vous pouvez définir vous-même, par le biais de l'Audi drive select, quels composants du véhicule vous souhaitez ressentir et de quelle façon.

¹Disponible en option.



Oublier le quotidien.
Rester souverain.
Etablir de nouvelles priorités.



Un nouveau mode de pensée entraîne de nouvelles destinations. Qu'est-ce qui vous empêche de quitter la ville et de rouler sur d'autres terrains ? Sur l'Audi Q5, presque rien. Avec un angle d'attaque de 25°, un angle ventral de 17,6°, une tenue de route en côte de 31° et une garde au sol de 200 mm, aucun obstacle ne lui fait peur.





**Des défis à multiples facettes.
Un plaisir de conduite unique.
Une nouvelle technologie.**



Chaque parcours est différent, mais beaucoup sont difficiles. Le mieux est de se tenir prêt à affronter les situations inattendues. A bord de l'Audi Q5, vous bénéficiez de nombreuses innovations techniques qui vous permettront d'arriver à destination en toute sécurité.

Disponibles en option : l'Audi parking system plus qui, à l'aide de signaux visuels à l'écran et sonores, vous indique la distance à l'avant et à l'arrière, selon le sens de la marche. Si vous le souhaitez, vous pouvez avoir recours à l'assistance par caméra de l'Audi parking system plus avec caméra de recul.

Le système adaptive cruise control disponible en option aide à maintenir la distance par rapport au véhicule qui précède. L'Audi braking guard, l'assistant de freinage intégré, surveille l'environnement et avertit le conducteur d'un risque de collision avec un obstacle détecté à l'aide de signaux visuels et sonores et en donnant si nécessaire un coup de frein brutal.

Deux autres systèmes d'assistance peuvent venir équiper l'Audi Q5 en option : l'Audi side assist et l'Audi lane assist. Le système d'aide au changement de file Audi side assist assiste le conducteur en cas de changement de voie. Le système surveille la zone latérale derrière le véhicule et prévient le conducteur par un signal sur le rétroviseur extérieur dès qu'il détecte un autre véhicule sur la voie latérale. L'assistant de maintien de trajectoire Audi lane assist prévient le conducteur lorsque son véhicule s'écarte involontairement de sa trajectoire à partir d'une vitesse d'env. 60 km/h. Si le système est activé et que le conducteur n'a pas enclenché de clignotant, il émet un signal au moyen de vibrations du volant juste avant ou lorsque le véhicule dépasse la bande de roulement.





Les freins de grande dimension sont adaptés aux excellentes performances routières de l'Audi Q5 et offrent une bonne stabilité. Les freins répondent avec puissance, même en cas de faible pression sur la pédale de frein. Le frein de stationnement électronique est un équipement de série, et le système Audi hold assist en option vous aide à prévenir tout mouvement inopiné du véhicule à l'arrêt.

En cas d'accident, le moteur et l'arrivée de carburant se coupent immédiatement, le verrouillage des portières s'ouvre et les feux de détresse se mettent en marche.

Dans l'habitacle, l'Audi Q5 est équipée d'un système d'airbags : les airbags grand volume adaptatifs côtés conducteur et passager avant avec détection de la position du siège, les airbags latéraux à l'avant et les airbags de tête sur tous les sièges font partie de l'équipement de série. En outre, les sièges avant sont équipés de prétensionneurs et de limiteurs de tension adaptatifs, et la structure particulière du siège entrave tout glissement sous la ceinture de sécurité. La cellule passager haute stabilité en acier de qualité offre une excellente sécurité grâce à l'optimisation de son comportement de déformation.

Prendre place et se sentir immédiatement comme chez soi. Un habitacle luxueux et minutieux, doté de nombreux équipements astucieux qui rendent l'Audi Q5 extrêmement confortable.

Les instruments sont ingénieux et ordonnés de façon ergonomique ; ils offrent au conducteur toutes les informations importantes en un coup d'œil. Le système d'information du conducteur en option vous aide activement à économiser du carburant : avec différents aperçus des données de consommation, l'affichage de consommateurs supplémentaires ainsi que des conseils pour une conduite particulièrement économique. Les véhicules avec boîte mécanique sont équipés en plus d'un indicateur de rapport de vitesse avec recommandation dans le choix du rapport. Sur le tableau de bord, un écran grand format affiche en toute clarté le contenu de l'autoradio ou du système de navigation MMI® en option ; même les passagers peuvent en profiter. Un autre équipement particulièrement confortable est le porte-boissons climatisé en option avec fonction chauffage et refroidissement. Que ce soit votre café ou une quelconque boisson froide, ils seront à la température idéale.





Depuis votre position d'assise surélevée, vous jouissez d'une vue admirable sur la route, en toute sérénité. Si vous le souhaitez, vous pouvez prendre place à l'avant sur les sièges Sport ou sur les sièges confort climatisés disponibles en option. La console centrale abrite un grand compartiment de rangement, au choix avec un volet roulant ou avec un accoudoir central optionnel réglable en longueur. Les divers compartiments et filets présents dans l'ensemble de l'habitacle offrent encore plus d'espace de rangement.



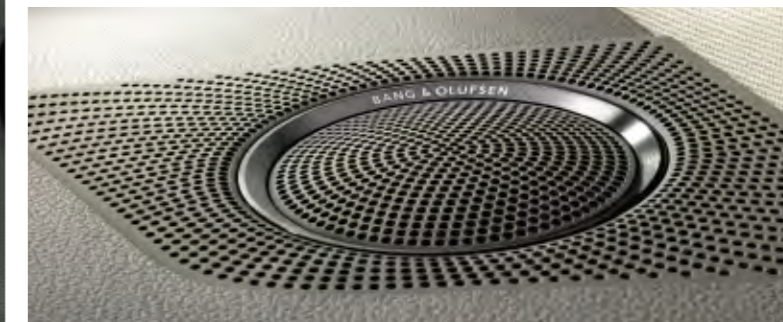

Laissez-vous charmer par l'habitacle de l'Audi Q5 : les tissus doux ou le cuir précieux disponible en option exhalent une sensation de bien-être. Le ciel de pavillon est habillé en option d'Alcantara, les accoudoirs des portières et la casquette du tableau de bord sont également disponibles en finition cuir. Les pièces d'ornementation de style aluminium et les applications décoratives en bois et en aluminium en option complètent une impression d'ensemble agréable. Tout aussi impressionnant : l'espace généreux et la flexibilité de l'Audi Q5. Les dossiers de la banquette arrière sont inclinables et peuvent être rabattus depuis le coffre par un déverrouillage à distance. Si vous le souhaitez, le siège passager avant peut également être complètement rabattu ; cela vous assure une possibilité de chargement extra-longue pour les objets encombrants. Vous pouvez même bénéficier d'une extension vers le haut : le toit panoramique en verre disponible en option vous offre une vue dégagée sur le ciel et vous garantit si besoin une arrivée d'air frais confortable.

Qui prétend que plusieurs appareils sont nécessaires pour commander plusieurs fonctions ? L'Audi Q5 est équipée de série de l'autoradio chorus avec lecteur CD. Les autoradios concert et symphony en option assurent un plaisir musical varié : radio, lecteur CD et lecteur de cartes SD HC peuvent être commandés en toute simplicité. Vous pouvez également écouter de la musique à partir de votre iPod ou d'un support USB par le biais de la prise d'entrée AUX ou de l'Audi music interface en option. Votre téléphone portable peut être simplement connecté par Bluetooth via la préparation pour téléphone portable disponible en option.

Le système de navigation MMI® plus propose encore plus de fonctions grâce à l'affichage des cartes en 3D. Il permet l'accès à différentes sources audio telles qu'un disque dur, lecteur DVD (audio/ vidéo), deux lecteurs de cartes SD HC (fichiers MP3 et WMA) et raccord à la prise d'entrée AUX. La gestion de votre carnet d'adresses pouvant contenir jusqu'à 2 000 entrées est désormais facilitée. De plus, vous pouvez connecter divers supports externes au MMI via l'Audi music interface en option, par exemple un iPhone ou un disque dur USB.

Il n'y a pas que la fonctionnalité qui impressionne dans l'habitacle, mais également la sonorité du système audio. En fonction de l'autoradio que vous choisissez, l'Audi Q5 est équipée de quatre ou de huit haut-parleurs. Le système audiophonique Audi en option charme votre oreille grâce à dix haut-parleurs y compris haut-parleur central, subwoofer et amplificateur. Pour les mélomanes inconditionnels, il existe le système audiophonique Bang & Olufsen en option : vous écouterez alors votre musique en son surround depuis 14 haut-parleurs y compris haut-parleur central, subwoofer et un amplificateur pour une puissance totale de 505 watts.



Le volume généreux de 540 litres permet de transporter pratiquement tout ce dont vous avez besoin pour passer des vacances paisibles, faire d'amples achats ou partir spontanément en week-end. Le seuil de chargement bas de seulement 693 mm facilite nettement le chargement. Tout aussi confortable : la largeur de chargement de 1 050 mm. Un compartiment de chargement supplémentaire se trouve sous le plancher de chargement ; celui-ci peut être équipé si vous le souhaitez d'un bac antisalissures. La banquette arrière plus en option avec tunnel de chargement et la possibilité de coulissement de 100 mm dans le sens longitudinal augmentent encore le volume de chargement. De même qu'en abaissant entièrement la banquette arrière, ce volume passe à 1 560 litres.





Vous trouverez les valeurs de consommations et d'émissions CO₂ à partir de la page 94.



Un voyage à bord de l'Audi Q5 touche à sa fin, empreint d'un sentiment de confort, de sportivité, de détente et de dynamisme. L'Audi Q5 convainc par sa technique intelligente et ses nombreuses possibilités de personnalisation – parce que c'est à vous de décider de ce qui est important pour vous. Découvrez une toute nouvelle manière de conduire qui soit à la hauteur de presque toutes les exigences contemporaines.





Audi exclusive – individuel signifie manuel.

Extérieur et intérieur agencés selon vos désirs. Des teintes de carrosserie raffinées et personnalisées, la finesse du cuir, l'élégance de l'Alcantara et de la qualité supérieure des bois et décorations à l'intérieur de votre Audi. C'est cette combinaison, votre choix personnel parmi de multiples matériaux et équipements de haute qualité, qui fait d'une Audi votre Audi et la singularise. Vous trouverez toutes les informations relatives aux possibilités de personnalisation de votre voiture auprès de votre partenaire Audi ou dans le studio de personnalisation du forum Audi de Neckarsulm.

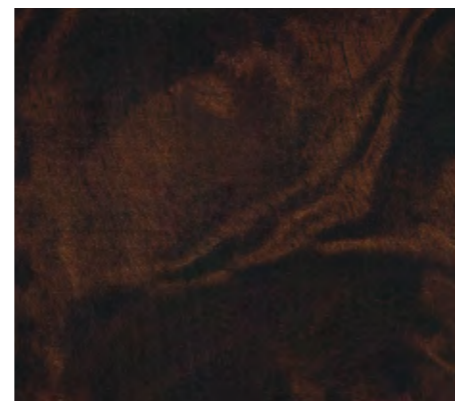
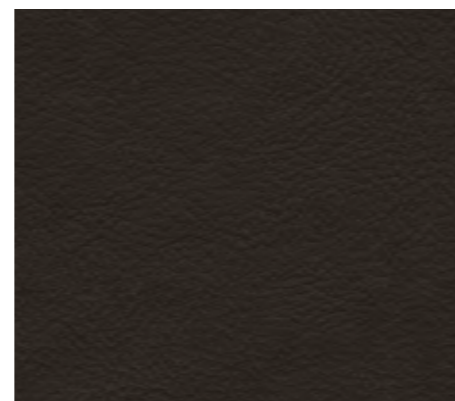
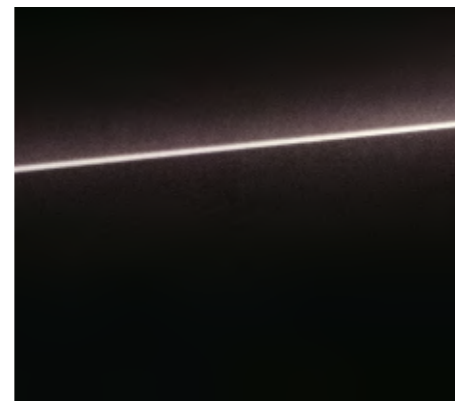

Pack Design Audi exclusive cuir Nappa fin Plus avec sièges Sport en châtaigne/magnolia avec surpiqûres contrastées ainsi que casquette de tableau de bord revêtue de cuir Audi exclusive et commandes Audi exclusive.



Pack Esthétique offroad Audi exclusive – des détails marquants.

Suivez-vous toujours votre propre chemin ? Vous pouvez désormais exprimer ce principe à travers votre Audi Q5 grâce au pack Esthétique offroad Audi exclusive. Peu importe que vous roulez en ville, sur autoroute ou sur route nationale, une sélection de détails marquants permet de souligner le caractère Offroad de votre véhicule et d'accentuer sa silhouette sophistiquée. Pour une présence puissante et élégante à la fois.



Calandre avec entretoises verticales chromées.



Pare-chocs style offroad ainsi que protection anti-encastrement stylée en acier inoxydable sur le pare-chocs.

Pack Esthétique offroad Audi exclusive

Pare-chocs avant et arrière, prises d'air latérales, bandeaux de portières et extensions d'ailes au design résolument offroad

Protection anti-encastrement stylée en acier inoxydable sur les pare-chocs avant et arrière

Calandre avec entretoises verticales chromées

Disponible avec :
 jantes en aluminium coulé style 5 branches offroad, 8 J x 19 avec pneus 235/55 R 19 ; jantes en aluminium coulé style 5 branches doubles offroad, style 20 rayons, en deux parties, style 5 branches segmentées ou encore style 7 branches doubles, 8,5 J x 20 avec pneus 255/45 R 20



Sièges Sport avec sellerie bicolore blanc magnolia/noir en cuir Nappa fin.

Selleries bicolores

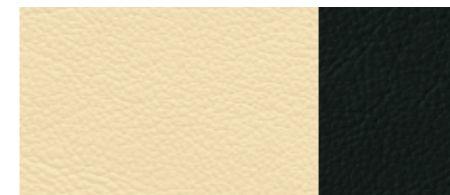

Cuir Nappa fin blanc magnolia/noir

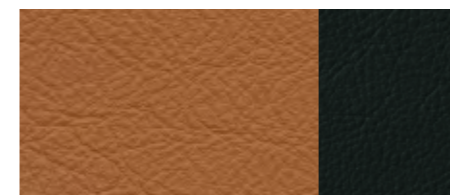

Cuir Nappa fin brun cognac/noir

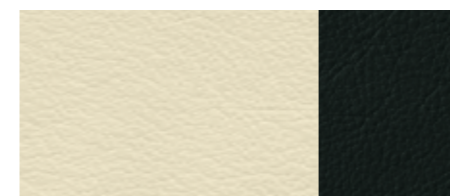

Cuir Nappa fin blanc albâtre/noir

Applications décoratives



Aluminium brossé mat



Piano laqué noir

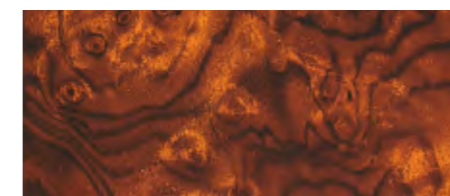

Ronce de noyer naturel

Audi exclusive line

Sièges Sport incluant appui lombaire réglable électriquement

Sellerie bicolore avec passepoil (bourrelets latéraux noirs, partie centrale des sièges au choix blanc albâtre, blanc magnolia ou brun cognac) en cuir Nappa fin

Accoudoir dans les contrepoortes en cuir avec surpiqûres de couleur (selon partie centrale des sièges)

Volant Sport en cuir style 3 branches avec surpiqûres de couleur (selon partie centrale des sièges) ; en option : volant Sport multifonction en cuir style 3 branches avec ou sans commande (de boîte de vitesses, avec surpiqûres de couleur (selon partie centrale des sièges). Remarque : avec Audi lane assist, uniquement en combinaison avec le volant style 4 branches sans surpiqûres de couleur

Applications décoratives en aluminium brossé mat, ronce de noyer naturel ou piano laqué noir

Habitacle noir (incluant éléments complémentaires noirs)

Ciel de pavillon en tissu noir

Casquette de tableau de bord revêtue de cuir noir côté conducteur avec surpiqûres de couleur

Tapis complémentaires avec passepoil de couleur (selon partie centrale des sièges)

Moultures de seuil Audi exclusive, protection du seuil de chargement supplémentaire en acier inoxydable

Soufflet de sélecteur de vitesses avec surpiqûres de couleur (selon partie centrale des sièges)



Moultures de seuil Audi Exclusive et tapis complémentaires avec passepoil de couleur.



Soufflet de sélecteur de vitesses avec surpiqûres de couleur.



S line – L'esprit sportif redéfini.

Conduire une Audi Q5, c'est affirmer sa sportivité automobile. Les packs S line vous permettent d'accentuer davantage l'aspect athlétique de votre Audi Q5 grâce à des équipements qui soulignent ses lignes dynamiques, confèrent une touche sportive à son intérieur et optimisent davantage son comportement routier. Optez pour plus de sportivité avec les packs S line de quattro GmbH.



Pare-chocs particulièrement sportifs à l'avant.



Diffuseur d'air au design résolument sportif, sorties d'échappement chromées pour quatre cylindres.

Pack Extérieur S line

Pare-chocs avant et arrière, prises d'air latérales ainsi que diffuseurs d'air au design résolument sportif

Extension de bas de caisse, dans la couleur de carrosserie

Arête centrale du becquet avant avec diffuseurs d'air gris platine

Calandre avec entretoises verticales chromées

Moules de seuil avec inscription S line, protection du seuil de chargement supplémentaire en acier inoxydable

Inscriptions S line sur les ailes avant

Sorties d'échappement chromées (quatre cylindres)

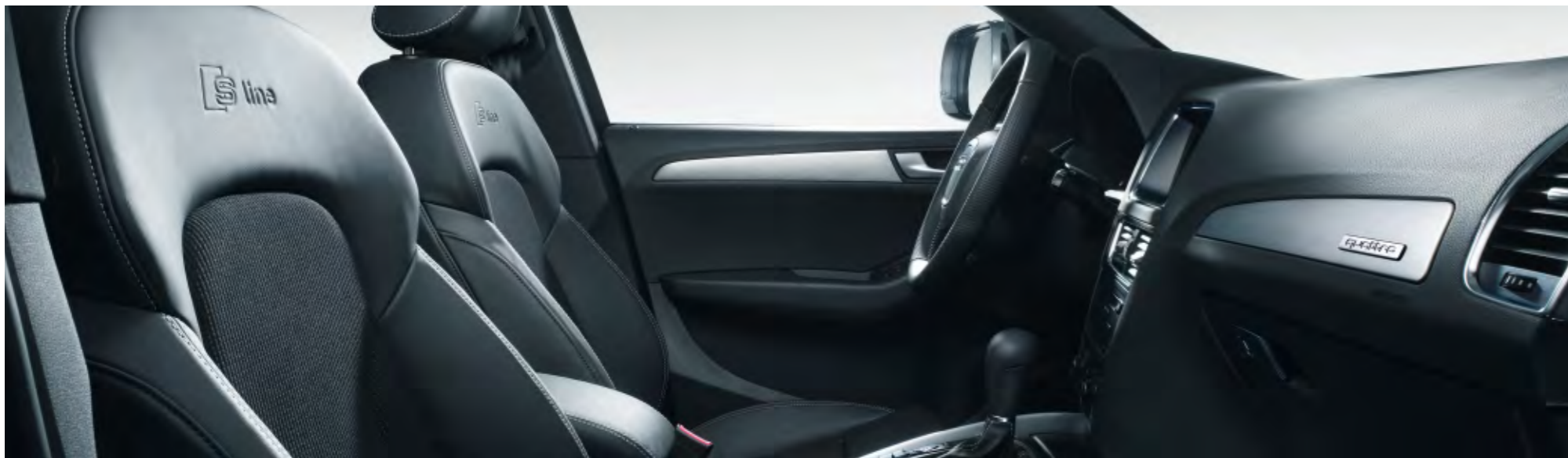

Sièges Sport en tissu Sprint/cuir noir avec estampillage S line et surpiqûres argent, applications décoratives en aluminium brossé mat.



Volant Sport multifonction S line en cuir style 3 branches.



Pommeau de sélecteur de vitesses en cuir perforé.



Jantes en aluminium coulé style 5 branches.

Selleries

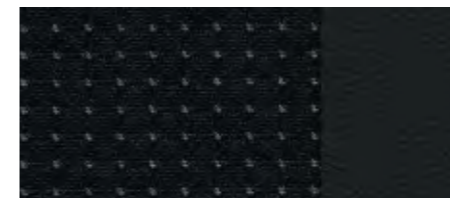

Tissu Sprint/cuir noir

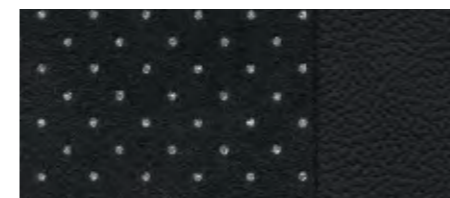

Alcantara perforé/cuir noir

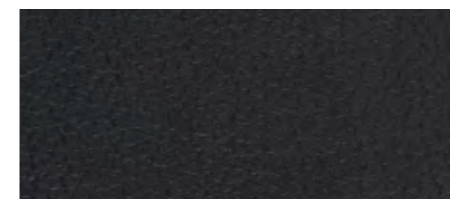

Piano laqué noir

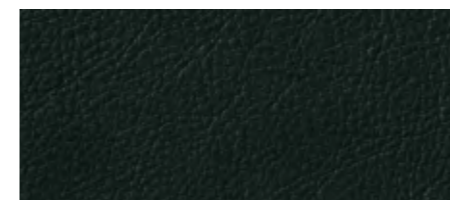

Cuir Nappa fin noir

Applications décoratives



Aluminium brossé mat



Piano laqué noir

Pack Sport S line

Jantes en aluminium coulé style 5 branches, 8 J x 19 avec pneus 235/55 R 19,
en option : jantes en aluminium coulé 8 J x 19 avec pneus 235/55 R 19, style 5 branches offroad ; jantes en aluminium coulé 8,5 J x 20 avec pneus 255/45 R 20, style 20 rayons, en deux parties, style 5 branches segmentées, style 7 branches doubles ou 5 branches doubles offroad

Châssis Sport S line de quattro GmbH avec réglages plus dynamiques

Inscriptions S line sur les ailes avant

Moulures de seuil avec inscription S line, protection du seuil de chargement supplémentaire en acier inoxydable

Habitacle, tableau de bord et ciel de pavillon en noir, avec au choix, surpiqûres argent ou noir sur les selleries en tissu/cuir ou Alcantara perforé/cuir, volant Sport en cuir, soufflet de levier de vitesses et tapis complémentaires

Applications décoratives S line en aluminium brossé mat ;
en option : piano laqué noir

Sièges Sport incluant appui lombaire réglable électriquement

Les choix suivants sont disponibles pour la sellerie, le volant et la peinture :

Selleries en tissu Sprint/cuir, Alcantara perforé/cuir, cuir Milano ou cuir Nappa fin, chacune de couleur noire avec estampillage S line sur le dossier des sièges avant

Volant Sport S line en cuir style 3 branches ou volant Sport multifonction S line en cuir style 3 branches avec ou sans commande de boîte de vitesses, chacun en cuir noir avec emblème S line. Remarque : avec Audi lane assit, uniquement en combinaison avec le volant en cuir style 4 branches sans emblème S line

Peintures dans toutes les couleurs de série, disponibles en tant qu'options de couleur supplémentaires dans les coloris spéciaux gris Daytona nacré et argent Monza métal

Options de peintures supplémentaires



Gris Daytona nacré



Argent Monza métal



Audi Q5 gris améthyste métal avec jantes en aluminium coulé style 10 branches. Equipements : pack Design en cuir Milano beige cardamome, tableau de bord beige piment, applications décoratives en frêne veiné brun naturel, volant Sport multifonction en cuir style 3 branches, navigation MMI® plus, système audiophonique Bang & Olufsen.



Audi Q5 gris quartz métal avec jantes en aluminium coulé style 5 branches. Equipements : pack Design en cuir Nappa fin avec sièges Sport à l'avant argent étoile avec surpiqûres contrastées, tableau de bord gris graphite, applications décoratives aluminium dimension argent, volant Sport multifonction en cuir style 3 branches avec palettes de changement de vitesses, navigation MMI® plus, système audiophonique Bang & Olufsen.



Peintures

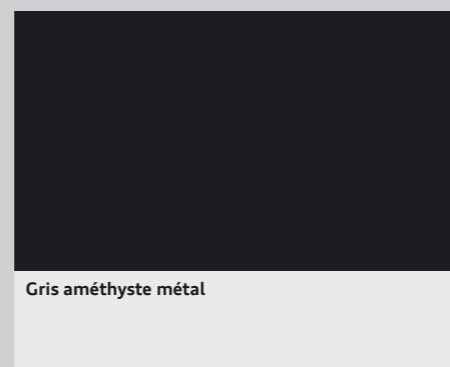
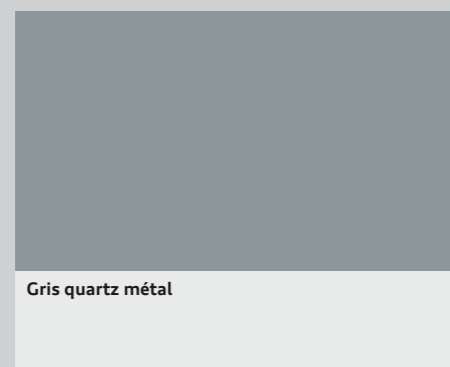
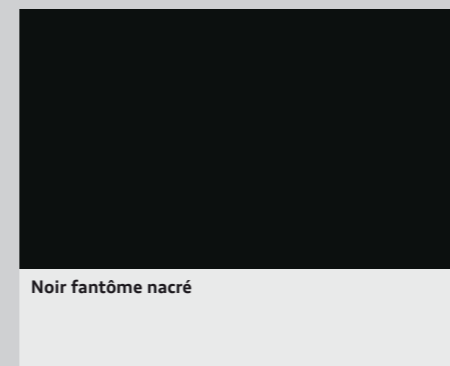
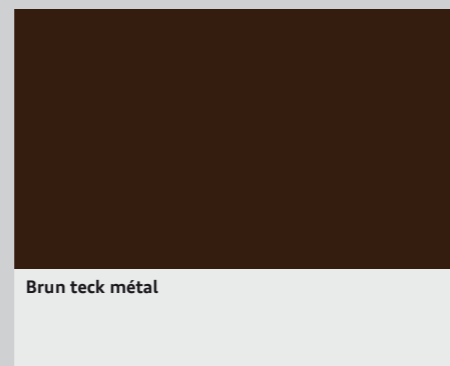
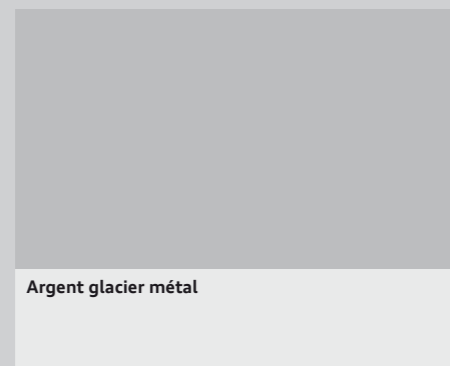
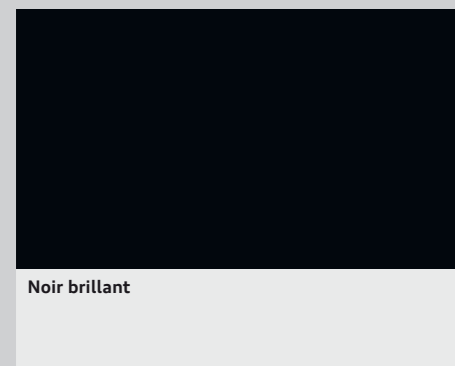
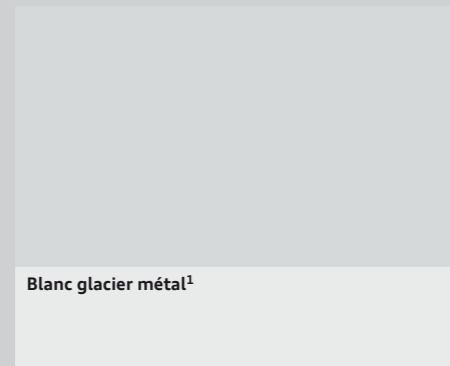
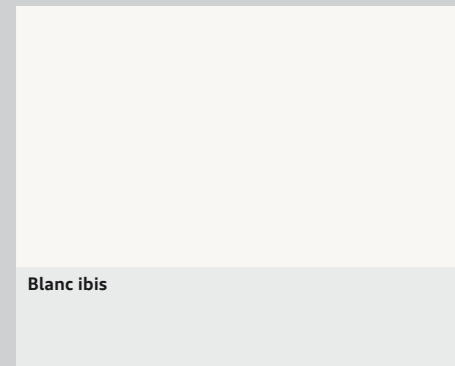

Peintures contrastées

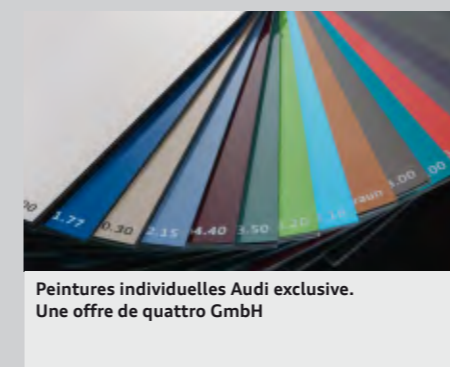
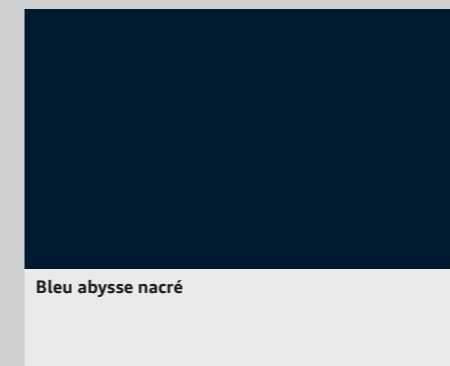
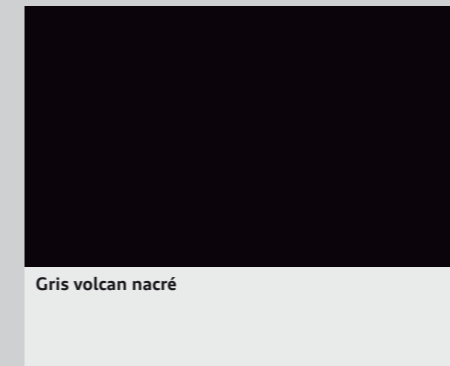
**Peintures : unies**

partie inférieure de pare-chocs avant/arrière et bandeaux de portières noir mat (peinture contrastée ou intégrale au choix en option)

Peintures : métallisées/nacrées

partie inférieure de pare-chocs avant/arrière et bandeaux de portières noir mat (peinture contrastée ou intégrale au choix en option)

Peintures individuelles Audi exclusive

Une offre de quattro GmbH

Peinture contrastée

partie inférieure de pare-chocs avant/arrière et bandeaux de portières laqués (gris platine mat ou aluminium argenté mat, selon peinture extérieure)

Peinture intégrale

partie inférieure de pare-chocs avant/arrière et bandeaux de portières laqués dans la couleur de carrosserie

Sièges normaux

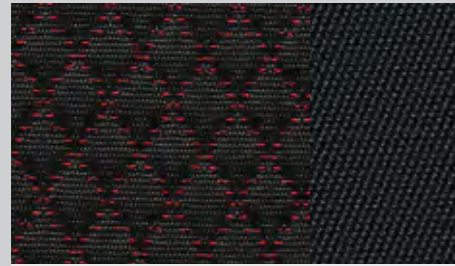

Tissu Steppe noir-orange

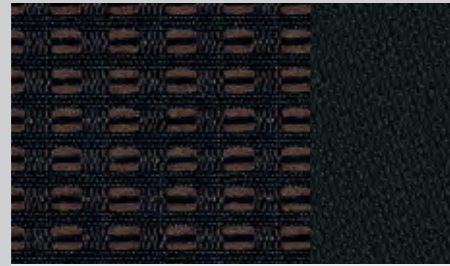

Tissu Havane noir-brun cannelle

Sièges Sport

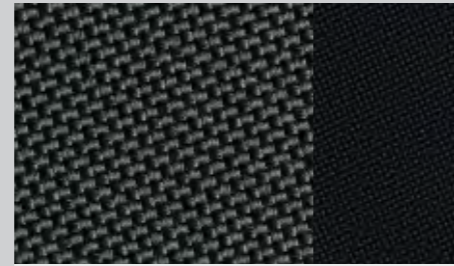

Tissu Micron noir



Alcantara/cuir noir

Sièges normaux



Cuir Milano noir

Sièges normaux et Sport



Cuir Nappa fin noir



Cuir Nappa fin brun cannelle



Tissu Steppe gris lumière



Tissu Havane gris lumière



Tissu Micron gris lumière



Alcantara/cuir gris lumière

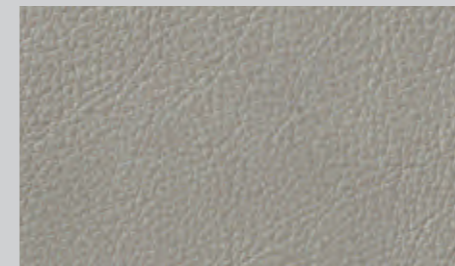

Cuir Milano gris lumière

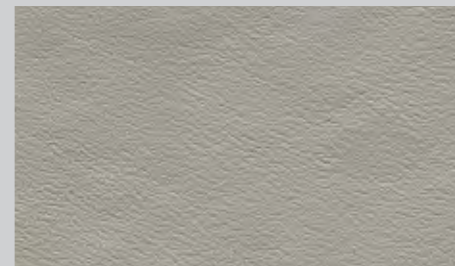

Cuir Nappa fin gris lumière

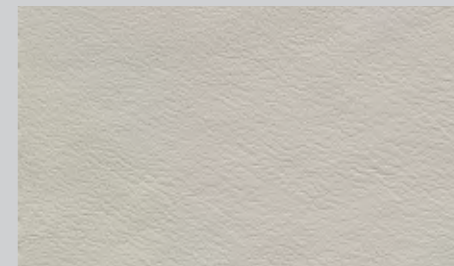

Cuir Nappa fin argent étoile

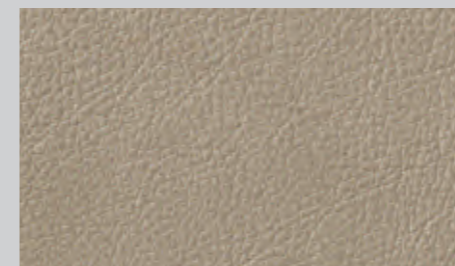

Tissu Havane beige cardamome

Selleries en cuir Audi exclusive.
Une offre de quattro GmbH

Cuir Milano beige cardamome

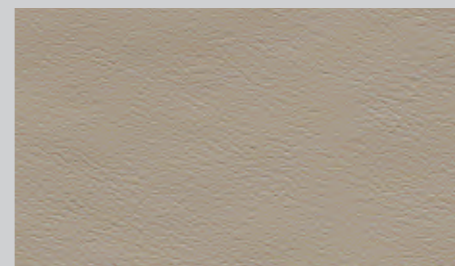

Cuir Nappa fin beige cardamome

Selleries en cuir Audi exclusive.
Une offre de quattro GmbH

Sièges Sport

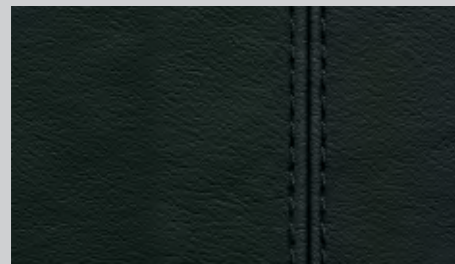

Cuir Nappa fin noir

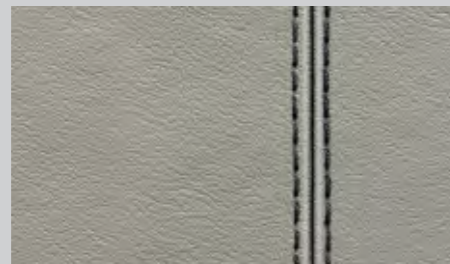
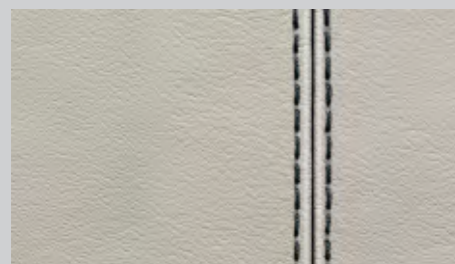
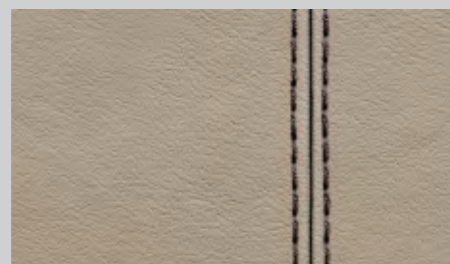
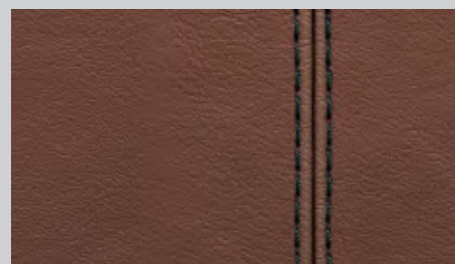
Cuir Nappa fin gris lumière
avec surpiqûres contrastéesCuir Nappa fin argent étoile
avec surpiqûres contrastéesCuir Nappa fin beige cardamome
avec surpiqûres contrastéesCuir Nappa fin brun cannelle
avec surpiqûres contrastées

Sièges confort climatisés

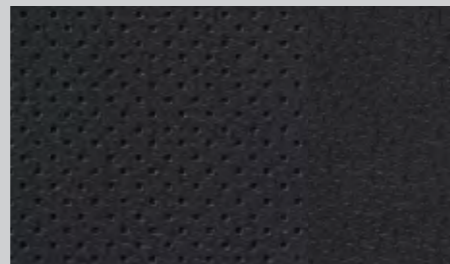

Cuir Milano noir

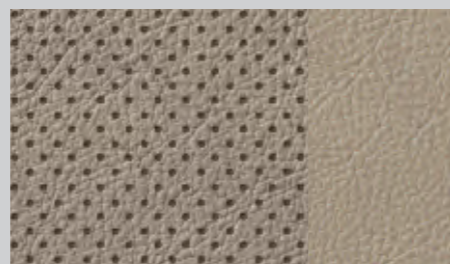

Cuir Milano beige cardamome

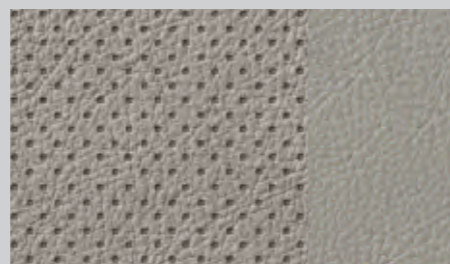

Cuir Milano gris lumière

Selleries en cuir Audi exclusive.
Une offre de quattro GmbH

Sièges normaux à l'avant

avec réglage manuel pour la hauteur d'assise, le positionnement en longueur, les appuie-têtes et l'inclinaison du dossier

Sièges avant Sport

avec bourrelets latéraux enveloppants pour un meilleur maintien dans les virages, appui lombaire à 4 axes réglable électriquement, inclinaison de l'assise réglable manuellement, repose-cuisses réglable

Sièges confort climatisés à l'avant

version exclusive avec bourrelets latéraux plus prononcés et structure mœlleuse pour un confort luxueux ; avec ventilation et chauffage actifs, chauffage automatique comme protection contre le refroidissement ; cuir perforé au niveau des assises ventilées des sièges avant et des assises non ventilées des deux places extérieures arrière. (Uniquement avec cuir Milano perforé, chauffage des sièges avant, climatisation automatique confort 3 zones, sièges avant réglables électriquement et accoudoir central à l'avant)

Tissu Steppe

partie centrale des sièges en tissu Steppe, bourrelets latéraux et appuie-têtes en tissu uni

Alcantara/cuir combinés

partie centrale des sièges en Alcantara, bourrelets latéraux et partie centrale des appuie-têtes en cuir. (Uniquement avec sièges Sport)

Cuir Milano

sellerie et partie centrale des appuie-têtes en cuir Milano

Cuir Milano perforé

sellerie et partie centrale des appuie-têtes en cuir Milano, cuir Milano perforé au niveau des assises ventilées des sièges avant et des assises non ventilées des deux places extérieures arrière. (Uniquement avec sièges confort climatisés à l'avant)

Sellerie en cuir Nappa fin

sellerie, appuie-têtes et accoudoir dans les portières en cuir Nappa fin

Pack Cuir

accoudoir revêtu de cuir et casquette de tableau de bord revêtu de cuir Nappa fin. (Uniquement avec sellerie cuir ou Alcantara/cuir combinés)

Pack Design tissu Havane avec sièges avant normaux

partie centrale des sièges en tissu Havane, bourrelets latéraux et appuie-têtes en tissu uni ; applications décoratives au choix en ronce de noyer naturel, frêne veiné brun naturel, frêne veiné beige amande ou aluminium dimension argent

Pack Design tissu Micron avec sièges Sport à l'avant

partie centrale des sièges en tissu Micron, bourrelets latéraux et appuie-têtes en tissu uni ; sièges Sport à l'avant, appui lombaire réglable électriquement sur 4 axes pour les sièges conducteur et passager avant, réglage horizontal et vertical ; applications décoratives au choix en ronce de noyer naturel, frêne veiné brun naturel, frêne veiné beige amande ou aluminium dimension argent

Pack Design Alcantara/cuir avec sièges Sport à l'avant

sellerie en Alcantara/cuir combinés ; sièges Sport à l'avant, appui lombaire réglable électriquement sur 4 axes pour les sièges conducteur et passager avant, réglage horizontal et vertical ; applications décoratives au choix en ronce de noyer naturel, frêne veiné brun naturel, frêne veiné beige amande ou aluminium dimension argent

Pack Design cuir Milano avec sièges normaux a l'avant

sellerie en cuir Milano; applications décoratives au choix en ronce de noyer naturel, frêne veiné brun naturel, frêne veiné beige amande ou aluminium dimension argent

Pack Design cuir Milano avec sièges Sport à l'avant

sellerie en cuir Milano ; sièges Sport à l'avant, appui lombaire réglable électriquement sur 4 axes pour les sièges conducteur et passager avant, réglage horizontal et vertical ; applications décoratives au choix en ronce de noyer naturel, frêne veiné brun naturel, frêne veiné beige amande ou aluminium dimension argent

Pack Design cuir Nappa fin avec sièges normaux à l'avant

sellerie et accoudoirs en cuir Nappa fin ; applications décoratives au choix en ronce de noyer naturel, frêne veiné brun naturel, frêne veiné beige amande ou aluminium dimension argent

Pack Design cuir Nappa fin avec sièges Sport à l'avant

sellerie et accoudoirs en cuir Nappa fin ; sièges Sport à l'avant, appui lombaire réglable électriquement sur 4 axes pour les sièges conducteur et passager avant, réglage horizontal et vertical ; applications décoratives au choix en ronce de noyer naturel, frêne veiné brun naturel, frêne veiné beige amande ou aluminium dimension argent

Pack Design Audi exclusive Alcantara/cuir avec sièges Sport

bouretlets latéraux, appuie-têtes et accoudoir central (si commandé) en cuir, partie centrale des sièges en Alcantara. Housse de dossier, éléments complémentaires des sièges dans la couleur de l'habitacle. Sièges Sport supplémentaires à l'avant avec appui lombaire électrique. En option : surpiqûres de couleur sur les bouretlets latéraux et appuie-têtes. Une offre de quattro GmbH

Pack Design Audi exclusive cuir Nappa fin

sellerie et accoudoir central (si commandé) en cuir Nappa fin, éléments complémentaires des sièges et housse de dossier de couleur assortie à celle de l'habitacle. En option : surpiqûres de couleur sur les bouretlets latéraux et appuie-têtes. Une offre de quattro GmbH

Pack Design Audi exclusive cuir Nappa fin Plus

sellerie, housse de dossier, accoudoir dans les portières et accoudoir central (si commandé) en cuir Nappa fin, éléments complémentaires des sièges selon la couleur du cuir (uniquement avec sièges avant réglables électriquement). En option : surpiqûres de couleur sur les bouretlets latéraux et appuie-têtes. Une offre de quattro GmbH

Pack Design Audi exclusive cuir Nappa fin avec sièges Sport

sellerie et accoudoir central (si commandé) en cuir Nappa fin, éléments complémentaires des sièges et housse de dossier de couleur assortie à celle de l'habitacle. Sièges Sport supplémentaires à l'avant avec appui lombaire électrique. En option : surpiqûres de couleur sur les bouretlets latéraux et appuie-têtes. Une offre de quattro GmbH

Pack Design Audi exclusive cuir Nappa fin Plus avec sièges Sport

sellerie, housse de dossier, accoudoir dans les portières et accoudoir central (si commandé) en cuir Nappa fin, éléments complémentaires des sièges selon la couleur du cuir (uniquement avec sièges avant réglables électriquement). En option : surpiqûres de couleur sur les bouretlets latéraux et appuie-têtes. Une offre de quattro GmbH

Pack Design Audi exclusive cuir Valcona avec sièges confort climatisés

bouretlets latéraux, appuie-têtes et accoudoir central (si commandé) en cuir Valcona, partie centrale des sièges en cuir Valcona perforé, éléments complémentaires des sièges et housse de dossier selon la couleur de l'équipement intérieur. Sièges confort climatisés supplémentaires à l'avant. En option : surpiqûres de couleur sur les bouretlets latéraux et appuie-têtes. Une offre de quattro GmbH

Pack Design Audi exclusive cuir Valcona Plus avec sièges confort climatisés

bouretlets latéraux, appuie-têtes, housse de dossier, accoudoir dans les portières et accoudoir central (si commandé) en cuir Valcona, partie centrale des sièges en cuir Valcona perforé, éléments complémentaires des sièges selon la couleur du cuir (uniquement avec sièges avant réglables électriquement). Sièges confort climatisés supplémentaires à l'avant. En option : surpiqûres de couleur sur les bouretlets latéraux et appuie-têtes. Une offre de quattro GmbH

Ciel de pavillon en tissu

gris lumière ou beige lin selon la couleur de l'équipement intérieur choisie

Ciel de pavillon en tissu noir**Ciel de pavillon en Alcantara**

gris lumière ou noir. (Uniquement avec pack Eclairage)

Ciel de pavillon Audi exclusive en Alcantara noir avec surpiqûres contrastées

Ciel de pavillon en noir, surpiqûres personnalisées au choix dans les différentes couleurs Audi exclusive. (Uniquement avec pack Eclairage.) Une offre de quattro GmbH

Applications décoratives

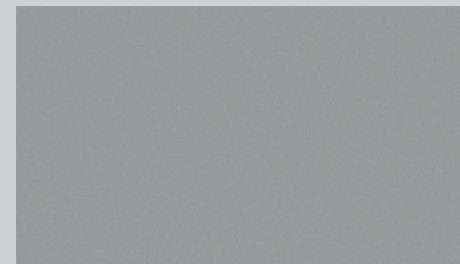

Platine micrométallique

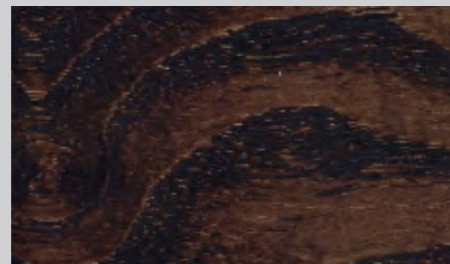

Frêne veiné brun naturel

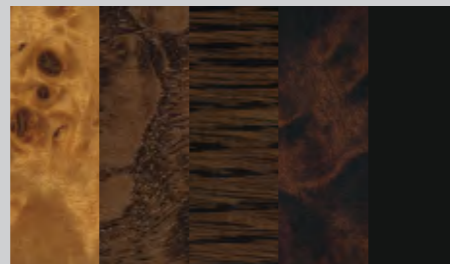
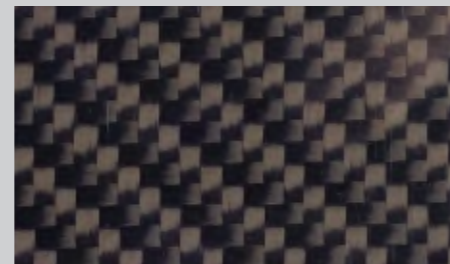
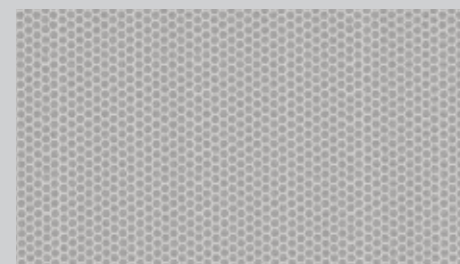
Applications décoratives Audi exclusive.
Une offre de quattro GmbHApplications décoratives carbone Audi exclusive.
Une offre de quattro GmbH

Aluminium dimension argent

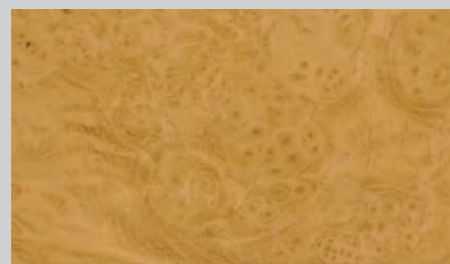

Frêne veiné beige amande

Applications décoratives
en platine micrométallique

Applications décoratives
en aluminium dimension argent, en ronce de noyer naturel, frêne veiné brun naturel ou frêne veiné beige amande dans le tableau de bord, les contreportes ainsi que sur la console centrale si l'accoudoir central a été commandé. (Disponible dans le cadre des packs Design)

Applications décoratives Audi exclusive
en différents bois Audi exclusive. Une offre de quattro GmbH

Applications décoratives carbone Audi exclusive
Une offre de quattro GmbH

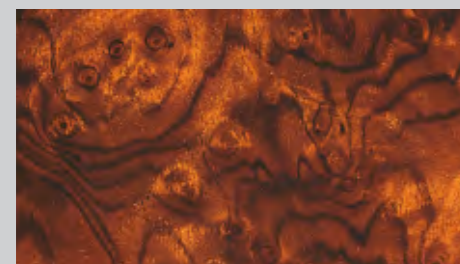

Ronce de noyer naturel

**Jantes en aluminium forgé style**
7 branches,
8 J x 17 avec pneus 235/65 R 17**Jantes en aluminium coulé style**
10 branches en V,
8 J x 18 avec pneus 235/60 R 18**Jantes en aluminium coulé style**
6 branches,
8 J x 17 avec pneus 235/65 R 17**Jantes en aluminium coulé style**
5 branches,
polies, 8 J x 19 avec pneus 235/55 R 19**Jante en aluminium coulé style**
6 branches paraboliques,
8 J x 18 avec pneus 235/60 R 18**Jantes en aluminium coulé style**
10 branches,
8 J x 19 avec pneus 235/55 R 19



Jantes en aluminium coulé style 5 branches,
8,5 J x 20 avec pneus 255/45 R 20,
incluant baguettes de passage de roue



Jantes en aluminium coulé Audi exclusive style 5 branches doubles Offroad,
8,5 J x 20 avec pneus 255/45 R 20,
incluant baguettes de passage de roue.
Une offre de quattro GmbH



Jantes en aluminium coulé Audi exclusive style 20 rayons,
en deux parties, 8,5 J x 20 avec pneus
255/45 R 20, incluant baguettes de
passage de roue.
Une offre de quattro GmbH



Jantes en aluminium coulé Audi exclusive style 5 branches Offroad,
8 J x 19 avec pneus 235/55 R 19, incluant
baguettes de passage de roue. Une offre de
quattro GmbH



Jantes en aluminium coulé Audi exclusive style 5 branches segmentées¹,
8,5 J x 20 avec pneus 255/45 R 20, inclu-
ant baguettes de passage de roue. Une
offre de quattro GmbH



Jantes hiver en aluminium forgé style 7 branches,
Größe 7 J x 17 mit Reifen 235/65 R 17 H,
schneekettentauglich, zulässige Höchst-
geschwindigkeit 210 km/h



Jantes en aluminium coulé Audi exclusive style 5 rayons,
8 J x 19 avec pneus 235/55 R 19.
Une offre de quattro GmbH



Jantes en aluminium coulé Audi exclusive style 7 branches doubles,
8,5 J x 20 avec pneus 255/45 R 20,
incluant baguettes de passage de roue.
Une offre de quattro GmbH



Jantes hiver en aluminium coulé style 5 branches,
8,5 J x 20 avec pneus 255/45 R 20, non
compatibles chaînes-neige, incluant
baguettes de passage de roue, vitesse
maximale autorisée 240 km/h

Ecrous de roues antivol

ne s'enlèvent qu'au moyen de l'adaptateur fourni

Set de réparation pour pneus

avec compresseur 12 volts et produit de colmatage pour les pneus ; vitesse maximale 80 km/h

Roue de secours pliante

incluant cric dans le coffre, vitesse maximale autorisée 80 km/h

Contrôle de la pression des pneus

signal visuel et sonore en cas de baisse de pression sur une ou plusieurs roues ; affichage sur le système d'information du conducteur

Outillage de bord

dans le coffre

Cric

dans le coffre

Eclairage

**Phares**

phares halogènes à surfaces libres sous vitre transparente, clignotants, réglage électrique du site des phares et commande de feu de stationnement

**Feux arrière**

rouges, avec feux de recul blancs, feux arrière de brouillard intégrés, avec capot de coffre ouvert : fonction feux arrière dans le bandeau d'éclairage du pare-chocs

Feux diurnes

à faible consommation d'énergie. (Sous forme de bandes de LED avec Xénon plus en option)

Phares antibrouillard

halogènes, intégrés dans le pare-chocs avant, pour un meilleur éclairage de la route en cas de mauvaise visibilité

Assistant de feux de route

reconnait automatiquement dans les limites du système les phares en sens inverse, les feux arrière des autres automobilistes ainsi que les localités. Selon la situation, les feux de route sont automatiquement activés ou désactivés. Ce système améliore ainsi la visibilité du conducteur tout en garantissant davantage de confort grâce à une conduite plus détendue. (Uniquement avec rétroviseur intérieur jour/nuit automatique)

**Xénon plus**

à puissance d'éclairage accrue pour les feux de croisement et les feux de route, incluant lave-phares, réglage automatique et dynamique du site des phares et feux diurnes à LED ainsi que feux arrière, feux de freinage et clignotants à l'arrière à LED

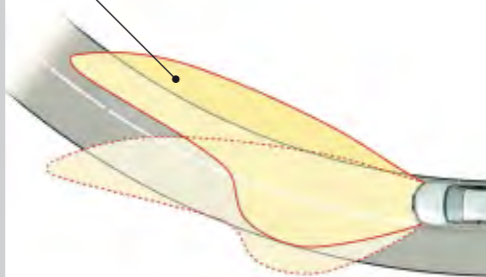
adaptive light**adaptive light**

feux de virage dynamiques grâce à des phares pivotants dans les virages pour mieux éclairer les parcours sinueux à partir d'une vitesse d'environ 10 km/h jusqu'à 110 km/h. (Uniquement avec Xénon plus)

Lave-phares

fonctionnant à l'eau et sous haute pression ; pour une bonne puissance d'éclairage et une meilleure visibilité. (De série avec Xénon plus)

Eclairage intérieur

à temporisation avec contacteur sur toutes les portières ; lampe à l'avant avec 2 spots de lecture supplémentaires, lampes à l'arrière avec fonction spots de lecture, cendrier éclairé à l'avant, boîte à gants ainsi que coffre et hayon éclairés, catadioptrés de portières passifs

Pack Eclairage

éclairage d'ambiance, éclairage des diffuseurs d'air, des miroirs de courtoisie, éclairage au niveau des pieds à l'avant et à l'arrière, de la commande intérieure de verrouillage des portières, témoins lumineux de portières actifs, éclairage des seuils de portes actif, éclairage de proximité à gauche et à droite supplémentaire avec le détecteur de pluie et de luminosité

Détecteur de pluie et de luminosité

pour la commande automatique des feux, de la fonction coming home/leaving home et de la commande automatique des essuie-glaces, incluant pare-brise avec bande grise sur la partie supérieure

Rétroviseurs

Rétroviseurs extérieurs avec clignotants intégrés à LED

réglables électriquement, boîtiers dans la couleur de carrosserie, miroir asphérique à gauche

Rétroviseurs extérieurs

au choix :

dégivrants, incluant buses de lave-glace dégivrantes

rabattables, réglables et dégivrants électriquement

rabattables, réglables et dégivrants électriquement, jour/nuit automatiques.

(Uniquement avec rétroviseur intérieur jour/nuit automatique)

dégivrants, jour/nuit automatiques, rabattables électriquement avec fonction mémoire.

(Uniquement avec fonction mémoire pour siège conducteur et rétroviseur intérieur jour/nuit automatique)

Rétroviseur intérieur

jour/nuit

Rétroviseur intérieur

au choix :

jour/nuit automatique avec détecteur de pluie et de luminosité pour l'allumage automatique des feux et des essuie-glaces, incluant fonction coming home/leaving home : extinction temporisée/allumage automatique des phares principaux, des feux arrière et des feux de plaque lors de l'ouverture/fermeture du véhicule, incluant pare-brise avec bande grise sur la partie supérieure et verre acoustique, améliore ainsi l'isolation phonique du pare-brise et réduit les bruits extérieurs

jour/nuit automatique avec détecteur de pluie et de luminosité et boussole numérique permet en plus l'affichage numérique de l'orientation momentanée ; affichage des 8 points cardinaux en langue anglaise (N, NE, E, SE, S, SW, W, NW)

Miroir de courtoisie

dans le pare-soleil côté conducteur et côté passager avant

Système de toit

**Toit panoramique en verre**

en deux parties, commande électrique pour relever et ouvrir la partie avant en verre ; zone en verre teinté, réglable électriquement sur chaque position, pare-soleil à mailles serrées réglable sur toute la surface en verre ; fermeture confort de l'extérieur par le verrouillage centralisé ; ouvert, ce toit crée une atmosphère intérieure claire et une sensation d'espace, relevé, il permet une agréable ventilation de l'habitacle pendant que l'on roule



Systèmes de verrouillage

Verrouillage centralisé

avec fonction Autolock et télécommande à fréquence radio intégrée dans la clé du véhicule

Télécommande à fréquence radio

pour le verrouillage centralisé, intégrée à la clé du véhicule, ouvre et ferme d'une simple pression du doigt les portières, les vitres, le coffre et la trappe à carburant – avec code modifiable

Clé confort

système d'autorisation d'accès et de démarrage, nécessite d'avoir la clé sur soi ; démarrage et arrêt du moteur par touche moteur Start/Stop sur la console centrale, verrouillage du véhicule de l'extérieur par touche sur chacune des 4 poignées de portières. Possibilité d'ouvrir le véhicule depuis le capot de coffre

Protection antidémarrage électronique

intégrée à la gestion du moteur, activation automatique par la clé du véhicule

Capot de coffre à ouverture et fermeture électriques

ouverture par touche sur la clé du véhicule, touche sur la contreporte côté conducteur ou touche douce sur la poignée de coffre, fermeture par touche sur la face interne du capot de coffre, avec assistance de fermeture et angle d'ouverture programmable

Ouvre-porte de garage (HomeLink)

télécommande à fréquence radio programmable, touches de commande intégrées au module de pavillon, peut être utilisée pour l'ouverture de jusqu'à 3 portes de garage et portails extérieurs ; permet de commander des systèmes de sécurité et des installations d'éclairage ; pour de plus amples informations, veuillez consulter votre partenaire Audi

Alarme antivol

incluant protection volumétrique de l'habitacle et protection antiremorquage par capteurs d'angle d'inclinaison, désactivable ; alarme sonore indépendante de la tension de bord pour la surveillance des portières, du compartiment moteur et du coffre

Préparation pour système de repérage satellite

préparation pour brancher un système de repérage satellite (disponible dans les accessoires d'origine Audi) permettant la localisation du véhicule en cas de vol

Contact d'allumage

électronique, clé de contact pouvant mémoriser différentes données d'entretien

Vitrage

Vitres athermiques

teintées vertes, pare-brise en verre feuilleté

Vitres surteintées (vitrage Privacy)

lunette arrière, vitres de portières arrière et vitres latérales arrière surteintées

Lunette arrière

dégivrante, avec minuterie

Lave-essuie-glace

deux vitesses, quatre intervalles de balayage réglables, commande de balayage coup par coup, lavage-balayage automatique, incluant essuie-glace arrière avec balayage au passage de la marche arrière pendant la durée de celle-ci (quand les essuie-glaces avant sont activés)

Pare-soleil

rabattables et pivotants côtés conducteur et passager avant

Pare-soleil coulissants

côtés conducteur et passager avant. (Uniquement avec pack Eclairage)

Rideaux pare-soleil

manuels pour les vitres de portières arrière

Autres équipements extérieurs**Préparation pour crochet d'attelage**

comprend câblage jusqu'au logement de la roue de secours, dispositif de commande ABS pré-équipé et système approprié de refroidissement du moteur. Le kit de pièces pour équipement ultérieur est disponible dans les accessoires d'origine Audi

**Crochet d'attelage¹**

boule escamotable mécaniquement, col de cygne et boule en acier forgé avec prise intégrée, commande par levier dans le coffre, avec témoin de contrôle dans le coffre et indicateur sur l'instrumentation pour surveiller le bon verrouillage ; incluant stabilisation d'attelage par programme électronique de stabilisation ESP

Pack Brillance

baguette le long du pavillon et sur les appuis de vitre en aluminium anodisé, revêtement noir brillant sur les montants de pavillon centraux et arrière

Pack Esthétique noir Audi exclusive

encadrement de calandre noir brillant, calandre, support de plaque d'immatriculation et cerclage des phares antibrouillard (sur pack Extérieur S line) noir mat. Une offre de quattro GmbH

Pare-chocs

laqués dans la couleur de carrosserie, partie inférieure de pare-chocs avant et arrière ainsi que bandeaux de portières en bas noir mat

Audi Singleframe

calandre gris pierre, sur 3.2 FSI et 3.0 TDI noir brillant

Rampes de pavillon anodisées permettant des transports sûrs, d'une seule pièce, sans raccords, stables et aérodynamiques, mettent en valeur la silhouette façon coupé, en aluminium anodisé ; également noires sur demande

**Barres de toit**

d'un profilé en aluminium anodisé, de forme aérodynamique et symétrique, servent de base pour les différentes structures de toit, par ex. porte-vélos ou coffre de toit pour skis, amovible

Sorties d'échappement

visibles, doubles, une sortie à gauche et une à droite sur 3.2 FSI, 3.0 TDI et 2.0 TFSI ; invisibles, monoflux, deux sorties à gauche sur 2.0 TDI

Becquet de pavillon**Inscription/Identification du modèle**

à l'arrière, inscription quattro en plus sur la calandre et sur le tableau de bord côté passager avant ; en option sans identification du modèle

Sièges/Confort d'assise**Sièges arrière**

avec inclinaison de dossier réglable manuellement, accoudoir central rabattable, dossier de banquette arrière rabattable en deux parties 40 : 60 ou complètement, déverrouillage à distance des dossiers via un levier dans la garniture latérale du coffre

Banquette arrière plus

avec inclinaison de dossier réglable manuellement, coulissante en longueur jusqu'à 100 mm pour agrandir l'espace du coffre, accoudoir central rabattable avec 2 porte-boissons, dossier de banquette arrière rabattable en deux parties 60 : 40 ou complètement ; incluant tunnel de chargement, déverrouillage à distance des dossiers via un levier dans la garniture latérale du coffre

Appui lombaire à 4 axes

réglable électriquement, pour les sièges conducteur et passager avant, réglable horizontalement et verticalement

**Siège passager avant rabattable**

permet le transport d'objets longs. (Sauf avec sièges avant Sport ou sièges avant avec réglage électrique ; sauf avec appui lombaire)

Siège conducteur réglable électriquement

réglage de la hauteur d'assise et du positionnement en longueur, réglage de l'inclinaison de l'assise et du dossier, siège passager avant réglable manuellement. (Uniquement avec appui lombaire électrique à 4 axes pour les sièges conducteur et passager avant)

Sièges avant réglables électriquement

réglage électrique pour la hauteur d'assise et le positionnement en longueur, l'inclinaison d'assise et de dossier, avec appuis lombaires électriques à 4 axes

Fonction mémoire pour le siège conducteur

2 combinaisons de réglage mémorisables pour le siège conducteur réglable électriquement et les rétroviseurs extérieurs. (Les rétroviseurs extérieurs doivent être commandés séparément)

Chauffage des sièges à l'avant

chauffe l'assise et le dossier, également les bourrelets latéraux sur sièges Sport ou avec sellerie en cuir ; réglage séparé à 6 positions pour les sièges conducteur et passager avant

Chauffage des sièges à l'avant et à l'arrière

pour les sièges avant et les sièges extérieurs arrière. (Uniquement avec sellerie en cuir ou en Alcantara/cuir)

**Accoudoir central avant**

pour conducteur et passager avant, coulissant en longueur de 65 mm, inclinaison réglable, rabattable, avec vide-poches sous l'accoudoir central, incluant deux porte-boissons et prise de 12 volts dans la console centrale

Accoudoir central arrière

dans le dossier de la banquette arrière, rabattable

Accoudoirs revêtus de cuir dans les contreportes

en cuir Nappa fin (compris dans le pack Design Nappa fin). (Uniquement avec sellerie cuir ou Alcantara/cuir combinés)

Casquette de tableau de bord revêtue de cuir Audi exclusive avec surpiqûres contrastées

disponible en châtaigne, brun sellier, brun Havane, rouge classique, bleu nuit, vert Islande, bleu fumée, gris jet et rouge carmin, surpiqûres personnalisées au choix dans les différentes couleurs Audi exclusive. Votre partenaire Audi vous conseillera volontiers. Une offre de quattro GmbH

Appui-têtes

à toutes les places, en forme de L à l'arrière ; réglables manuellement

Fixation pour sièges enfants ISOFIX aux places extérieures arrière

support normalisé pour une fixation pratique et sûre de sièges enfants suivant norme ISO

Fixation pour sièges enfants ISOFIX pour le siège passager avant

avec commande de désactivation d'airbag passager avant

Volants/Levier de vitesses/Commandes**Volant style 4 branches**

avec airbag grand volume, réglable en hauteur et en profondeur

Volant en cuir style 4 branches

avec airbag grand volume, réglable en hauteur et en profondeur, incluant pommeau et soufflet de levier de vitesses en cuir, assorti à la couleur de l'équipement intérieur choisie

**Volant multifonction en cuir style 4 branches**

avec airbag grand volume, identique au volant en cuir ; permettant de commander l'autoradio Audi en option, le système de dialogue vocal, le téléphone de voiture Bluetooth et la préparation pour téléphone portable, disponible également avec palettes de changement de vitesses sous le volant pour boîte S tronic

Volant Sport en cuir style 3 branches

avec airbag grand volume et cuir perforé, identique au volant en cuir

**Volant Sport multifonction en cuir style 3 branches**

avec airbag grand volume et cuir perforé, identique au volant en cuir ; permettant de commander l'autoradio Audi en option, le système de dialogue vocal, le téléphone de voiture Bluetooth et la préparation pour téléphone portable, disponible également avec palettes de changement de vitesses sous le volant pour boîte S tronic

Jante de volant individualisée avec cuir Audi exclusive

disponible dans toutes les couleurs Audi exclusive ; surpiqûres personnalisées au choix dans les différentes couleurs Audi exclusive. Une offre de quattro GmbH

**Pommeau de vitesses Audi exclusive en aluminium**

Une offre de quattro GmbH

Commandes individualisées en cuir Audi exclusive

Jante de volant, levier et soufflet de levier de vitesses revêtus de cuir ; disponible dans toutes les couleurs Audi exclusive ; surpiqûres personnalisées au choix dans les différentes couleurs Audi exclusive. Une offre de quattro GmbH

Climatisation**Climatisation automatique**

avec réglage asservi à la position du soleil, régule électroniquement la température, la quantité et la répartition de l'air, avec régulation de l'air accumulé et mode recyclage de l'air ambiant manuel, filtre anti-poussière et antipollen, buses de dégivrage pour le pare-brise et les vitres latérales, détecteur de clé



Climatisation automatique confort 3 zones

avec réglage asservi à la position du soleil, régule électroniquement la température, la quantité et la répartition de l'air ; réglage séparé de la température pour le côté conducteur et passager avant ainsi qu'à l'arrière, température et répartition d'air à l'avant gauche/droite réglables séparément, commande de la climatisation arrière sur la console centrale arrière, commande automatique de fonctionnement en circuit fermé par détecteur de pollution, commande de la climatisation avant avec affichage numérique, ventilation indirecte, climatisation de la boîte à gants commandée par un bouton rotatif à l'intérieur, comprend un détecteur de pluie, de luminosité et d'humidité, avec filtre mixte. (Uniquement avec accoudoir central avant)

Chauffage/ventilation stationnaire

le chauffage réchauffe l'habitacle et dégivre les vitres, la ventilation stationnaire apporte de l'air frais et abaisse la température intérieure, avec minuterie et télécommande à fréquence radio séparée avec confirmation radio

Systèmes de fixation des bagages et rangements

Vide-poches

dans les contrepoortes avant et arrière

Boîte à gants

côté passager avant, avec éclairage

Etui à lunettes

dans le module d'éclairage intérieur avant au-dessus du rétroviseur intérieur

Pack Rangement

comporte filet de rangement dans le dossier des sièges avant, vide-poches sous les sièges avant, filet et point multifixation au niveau des pieds côté passager avant, boîte à gants verrouillable, tendeur araignée sur le plancher du coffre, filet sous la plage arrière

Porte-boissons

double sur la console centrale, entre les sièges avant



Porte-boissons climatisé

sur la console centrale, entre les sièges avant, maintient les boissons chaudes ou froides, le second porte-boissons côté passager avant n'est pas climatisé. (Uniquement avec accoudoir central avant)

Porte-bouteilles

pouvant accueillir jusqu'à quatre bouteilles de 1,5 litre dans les contrepoortes avant et arrière

Crochets pour sacs

deux dans le coffre

Filet de séparation

se fixe à la carrosserie ou au dossier de banquette arrière rabattu, utile en cas de dossier de banquette arrière relevé ou rabattu (totalement ou partiellement) ; amovible

Œillets de fixation

quatre dans le coffre, pour maintenir les bagages et objets dans le coffre, points de fixation pour le tendeur araignée

Tapis réversible

pour le coffre, velours d'un côté, gommé de l'autre, pour une meilleure protection du coffre y compris avec dossier de banquette arrière rabattu, avec film de protection pouvant être déplié par-dessus le seuil de chargement et le pare-chocs

Plancher de chargement

amovible

Sac à skis/snowboard

amovible, peut être suspendu par une sangle, pour le transport d'objets longs, par ex. jusqu'à 4 paires de skis d'une longueur de 200 cm maximum ou 2 snowboards. (Uniquement avec banquette arrière plus)

Bac antialissures

sous le plancher de chargement ; disponible en petite taille avec roue de secours pliante ou système audiophonique avec subwoofer



Système de glissières avec kit de fixation

dans le coffre, avec barre télescopique, sangle de maintien et 4 œillets de fixation, permet de subdiviser le coffre comme on le souhaite et de maintenir les objets

Cache-bagages

amovible

Autres équipements intérieurs

Moquette

en qualité velours, assortie à la couleur intérieure

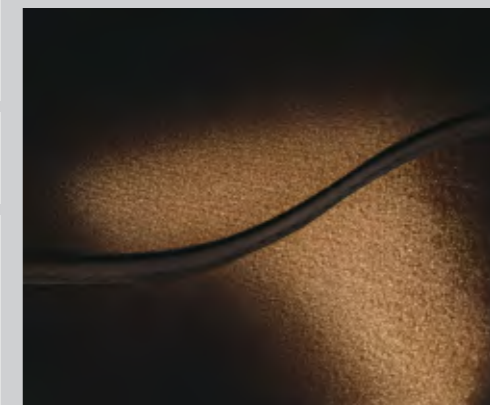

Moquette incluant tapis complémentaires Audi exclusive

moquette incluant tapis complémentaires avec passepoil en cuir. Combinaison moquette, tapis et passepoil dans différentes couleurs Audi exclusive au choix. Votre partenaire Audi vous conseillera volontiers. Une offre de quattro GmbH

Tapis complémentaires avant

couleur assortie à celle de la moquette, en velours

Tapis complémentaires à l'avant et à l'arrière

couleur assortie à celle de la moquette, en velours

Tapis complémentaires Audi exclusive tapis complémentaires avec passepoil en cuir.

Tapis et passepoil disponibles dans différentes couleurs Audi exclusive au choix. Votre partenaire Audi vous conseillera volontiers. Une offre de quattro GmbH

Moulures de seuil

en plastique

Moulures de seuil et protection du seuil de chargement moulures de seuil sur les seuils de portes en aluminium et protection du seuil de chargement en acier inoxydable

Lève-vitres

avant et arrière électriques, avec protection antipincement et fonction confort ouverture/fermeture par impulsion

Allume-cigare et cendrier

cendrier dans la console centrale avant et arrière, allume-cigare à l'avant

Poignées de maintien

avec mécanisme amortisseur, quatre poignées rabattables, encastrées dans le pavillon, patères à vêtements sur les poignées à l'arrière

**Console centrale**

surélevée, avec compartiment de rangement et volet roulant

Prise de courant 12 volts

sur la console centrale à l'arrière et dans le coffre

Style aluminium à l'intérieur

éléments sur les diffuseurs d'air, enjoliveur autour de l'écran central, commutateurs d'éclairage, bouton de réglage des rétroviseurs extérieurs, frein de stationnement électromécanique et barrette du volet roulant de la console centrale style aluminium

MMI® et systèmes de navigation**Système d'information du conducteur**

vous fournit sur un écran monochrome les informations de l'ordinateur de bord et du contrôle autocheck, certaines informations du système MMI (si commandé) ainsi que l'affichage numérique de la vitesse. De plus, l'écran est utilisé comme indicateur de rapport de vitesse sur les véhicules avec boîte mécanique. Le programme d'efficacité intégré vous assiste avec différents aperçus des données de consommation, l'affichage de consommateurs supplémentaires et des conseils pour une conduite particulièrement économique.

Système d'information du conducteur avec écran couleurs

vous fournit sur un écran haute résolution les informations de l'ordinateur de bord et du contrôle autocheck, certaines informations du système MMI (si commandé) ainsi que l'affichage numérique de la vitesse. De plus, l'écran est utilisé comme indicateur de rapport de vitesse sur les véhicules avec boîte mécanique. Le programme d'efficacité intégré vous assiste avec différents aperçus des données de consommation, l'affichage de consommateurs supplémentaires et des conseils pour une conduite particulièrement économique.

**Navigation MMI®**

incluant données de navigation (DVD), écran couleurs 6,5 pouces avec affichage de qualité des cartes routières et de nombreuses options d'affichage, commande vocale (entrée de destinations par épellation du mot), guidage dynamique avec TMC (si disponible), flèches de direction supplémentaires sur le système d'information du conducteur, radio avec double tuner, diversité de phases, lecteur DVD pour données de navigation (DVD) compatible MP3, lecteur de cartes SDHC (jusqu'à 32 Go). Prise d'entrée AUX, 8 haut-parleurs passifs à l'avant et à l'arrière, puissance totale 80 watts. (Uniquement avec système d'information du conducteur ou système d'information du conducteur avec écran couleurs et volant multifonction en cuir)

Données de navigation (DVD)

contient les données de navigation pour les pays suivants (dans la limite des données numérisées) : Allemagne, Andorre, Autriche, Belgique, Croatie, Danemark, Espagne (incluant îles Canaries), Estonie, Etat du Vatican, Finlande, France, Gibraltar, Grande-Bretagne, Grèce, Hongrie, Irlande, Italie, Lettonie, Liechtenstein, Lituanie, Luxembourg, Monaco, Norvège, Pays-Bas, Pologne, Portugal, République Tchèque, San Marin, Slovaquie, Slovénie, Suède, Suisse

**Navigation MMI® plus** incluant données de navigation (disque dur), écran couleurs haute

résolution de 7 pouces avec affichage de qualité des cartes routières, système de dialogue vocal (entrée de destinations par mot entier), choix entre 3 routes alternatives, affichage de cartes avec coloration topographique et curiosités, villes en 3D, défilement le long de l'itinéraire, déplacements sur la carte avec joystick intégré dans le bouton poussoir, informations routières sur écran partagé (manœuvres, points de destinations supplémentaires sur autoroute, TMC sur route), carte avec zoom automatique sur intersection et indication des voies, guidage dynamique avec TMC (si disponible), flèches de direction supplémentaires sur le système d'information du conducteur avec écran couleurs, radio avec double tuner, diversité de phases, disque dur utilisable également comme support mémoire pour musique (10 Go), lecteur DVD compatible MP3, AAC et WMA également utilisable pour DVD musique et vidéo, 2 lecteurs de cartes SDHC (jusqu'à 32 Go), prise d'entrée AUX, huit haut-parleurs passifs à l'avant et à l'arrière, puissance totale 80 watts. (Uniquement avec système d'information du conducteur avec écran couleurs et volant multifonction en cuir)

Données de navigation (disque dur)

contient les données de navigation pour les pays suivants (dans la limite des données numérisées) : Albanie, Allemagne, Andorre, Autriche, Belgique, Biélorussie, Bosnie-Herzégovine, Bulgarie, Croatie, Danemark, Espagne (incluant îles Canaries), Estonie, Etat du Vatican, Finlande, France, Gibraltar, Grande-Bretagne, Grèce, Hongrie, Irlande, Italie, Lettonie, Liechtenstein, Lituanie, Luxembourg, Macédoine, Moldavie, Monaco, Monténégro, Norvège, Pays-Bas, Pologne, Portugal, République Tchèque, Roumanie, Russie, San Marin, Serbie, Slovaquie, Slovénie, Suède, Suisse, Ukraine

Ecran

6,5 pouces, monochrome, dans le tableau de bord, pour l'affichage des fonctions de l'autoradio, de la climatisation et du menu du véhicule, ainsi que de l'heure

Ecran central

avec affichage monochrome, pour température extérieure (en cas de températures inférieures à +5 °C, un cristal de glace apparaît sur l'écran pour avertir de la présence éventuelle de verglas), autonomie, fréquence radio, rapport avec boîte automatique, révision, pression d'huile, défaut de freinage, niveau et température d'eau de refroidissement, usure des garnitures de freins, pictogramme de portières, signal pour manque de carburant

Autoradios et TV**Autoradio chorus**

avec lecteur simple CD, liste des stations dynamique, mémoire pour 30 stations, réception FM (OUC) et AM (OM, OC), concept d'utilisation MMI, écran monochrome 6,5 pouces, volume sonore asservi à la vitesse, diversité de phases, quatre haut-parleurs passifs à l'avant, puissance totale 40 watts

**Autoradio concert**

avec lecteur simple CD et lecteur de carte mémoire SDHC (compatible pour cartes SDHC jusqu'à 32 Go), tous deux compatibles MP3, WMA et ACC, liste des stations dynamique, mémoire pour 30 stations, réception FM (OUC) et AM (OM, OC), concept d'utilisation MMI, écran couleurs TFT 6,5 pouces, fonction TP-Mémo, volume sonore asservi à la vitesse, diversité de phases, prise d'entrée AUX, 8 haut-parleurs à l'avant et à l'arrière, puissance totale 80 watts

**Autoradio symphony**

avec changeur 6 CD intégré et lecteur de carte SDHC (pour cartes SDHC jusqu'à 32 Go), tous deux compatibles MP3, WMA et AAC, liste des stations dynamique, mémoire pour 30 stations, réception FM (OUC) et AM (OM, OC), concept d'utilisation MMI, écran couleurs TFT 6,5 pouces, fonction TP-Mémo, volume sonore asservi à la vitesse, diversité de phases, prise d'entrée AUX, 8 haut-parleurs passifs, puissance totale 80 watts

Réception radio numérique (DAB)

(pour autoradios concert ou symphony ainsi que pour navigation MMI et navigation MMI plus), ajoutée à l'offre de radios analogiques, réception de stations numériques selon le standard DAB ; avec la navigation MMI plus, réception supplémentaire de DAB+ et DMB Audio, le double tuner DAB recherche en permanence des fréquences de réception alternatives de la station réglée, la liste des émetteurs est simultanément actualisée. Attention : réception asservie à la disponibilité d'un réseau numérique local

Réception TV

réception de chaînes télévisées analogiques et numériques (DVB-T) non cryptées (standard MPEG-2), image TV, Videotext et Electronic Program Guide (EPG). Connexion possible de 2 sources AV externes via un câble d'adaptateur optionnel. Attention : réception TV asservie à la disponibilité d'un réseau analogique et numérique local. Pas d'image vidéo AV ou TV pendant la conduite (son audio disponible également pendant la conduite).

Système audiophonique Audi

amplificateur à 6 canaux, 10 haut-parleurs incluant un haut-parleur central dans le tableau de bord et un subwoofer dans le logement de la roue de secours, puissance totale 180 watts. (Sauf avec autoradio chorus)

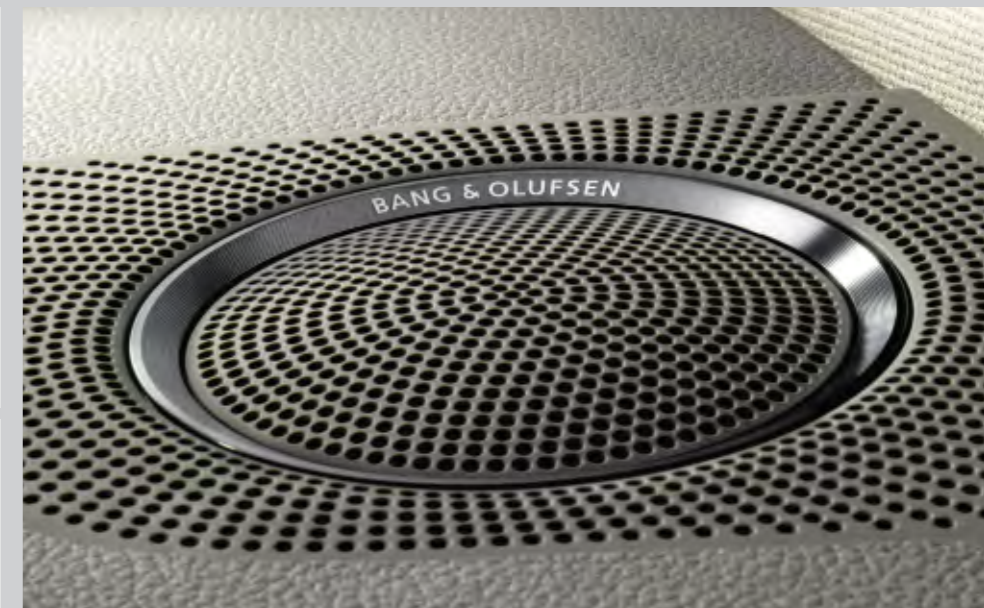
**Système audiophonique Bang & Olufsen**

son surround via 14 haut-parleurs haute performance ; 1 haut-parleur central et 2 haut-parleurs médiums dans le tableau de bord ; 1 haut-parleur aigu dans chaque triangle de rétroviseur ; 1 haut-parleur grave dans les portières avant ; 2 haut-parleurs aigus et 2 haut-parleurs médium-graves dans les portières arrière ; 2 haut-parleurs surround dans les montants de pavillon arrière ainsi que 1 subwoofer dans le logement de la roue de secours, revêtement exclusif des haut-parleurs avec applications en aluminium, compensation dynamique des bruits ambiants, amplificateur à 10 canaux, puissance totale 505 watts. Restitution de son surround 5.1 possible en combinaison avec la navigation MMI plus et le lecteur DVD intégré. (Sauf avec autoradio chorus)

Changeur CD

changeur 6 CD (compatible MP3 et WMA) dans la boîte à gants, commande par MMI ; ne permet pas la lecture de fichiers de musique protégés (DRM). (Uniquement avec navigation MMI ou navigation MMI plus)

Audi music interface

permet de relier un Apple iPod à partir de la Génération 4, Apple iPhone (fonctionnalité musique) ainsi que d'autres dispositifs de stockage USB et lecteurs MP3. L'Audi music interface est logé dans la boîte à gants, peut être commandé via la navigation MMI plus, navigation MMI, autoradio symphony, autoradio concert ou un volant multifonction en cuir. Remarque : utilisable uniquement avec un câble d'adaptateur spécial (accessoires d'origine Audi). Informationen über kompatible MP3-Player erhalten Sie bei Ihrem Audi Partner. Informations au sujet d'autres lecteurs MP3 compatibles auprès de votre partenaire Audi. (La prise séparée d'entrée AUX est supprimée avec Audi music interface ; sauf avec l'autoradio chorus)

Kit de câbles d'adaptateurs pour Audi music interface

comprend 2 câbles de branchement pour la connexion d'un iPod/iPhone ou d'un support de données/lecteur média avec fiche USB (type A) ; d'autres câbles d'adaptateurs sont disponibles dans les accessoires d'origine Audi

Préparation pour Rear Seat Entertainment

comprend pré-câblage ainsi que fixation pour les supports, dans le dossier des sièges conducteur et passager avant. Le pack Rear Seat Entertainment approprié (lecteur Tablet avec fixation) est disponible comme solution Plug and Play dans les accessoires d'origine Audi

Téléphone et communication**Téléphone de voiture Bluetooth**

connexion confortable de votre téléphone portable Bluetooth au module GSM interne du véhicule (sous réserve que votre téléphone portable soit compatible SIM Access Profile), en plus lecteur de carte SIM sur le panneau de la navigation MMI/navigation MMI plus. Importation de contenus de répertoires téléphoniques dans le véhicule et gestion de listes d'appels ; commande simple par navigation MMI ou navigation MMI plus, volant multifonction en cuir ou système de dialogue vocal. (Uniquement avec navigation MMI ou navigation MMI plus)

Téléphone de voiture Bluetooth avec combiné sans fil comprend, en plus du téléphone de voiture Bluetooth, un combiné avec écran couleurs et lecteur de carte SIM intégré, pour des communications discrètes ; rédaction confortable de SMS grâce à une reconnaissance automatique de mots. Combiné logé dans l'accoudoir central à l'avant

**Préparation pour téléphone portable (Bluetooth)**

comprend un dispositif mains libres, une commande vocale pour les fonctions du téléphone ainsi qu'une préparation pour chargeur de batterie de téléphone portable en option ; peut se commander via la navigation MMI plus, navigation MMI, autoradio concert, autoradio symphony, volant multifonction en cuir ou, si existant, le système de dialogue vocal ; adaptateur et informations sur les téléphones portables compatibles auprès de votre partenaire Audi

Interface Bluetooth

les téléphones portables compatibles Bluetooth peuvent être connectés au véhicule via l'interface. Possibilité de parler librement dans le véhicule par le biais du micro. (Sauf avec autoradio chorus)

Systèmes d'assistance**Regulateur de vitesses**

maintient constante la vitesse souhaitée à partir d'environ 30 km/h dans la mesure où la puissance du moteur le permet, intervention de freinage actif, par ex. sur routes montagneuses, commande par commodo séparé sous le volant, affichage de la vitesse paramétrée sur le système d'information du conducteur

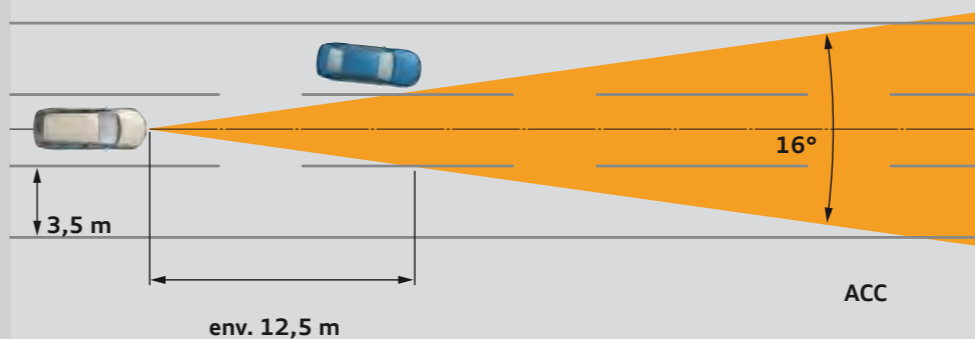
**adaptive cruise control**

régulation automatique de distance (régulation active de 30 à 200 km/h) ; aide à détecter et à maintenir dans les limites du système la distance en intervenant sur les freins et l'accélérateur, 4 programmes réglables individuellement à l'aide de la manette du régulateur de vitesse ; incluant Audi braking guard analysant la situation et prévenant le conducteur en cas de risque de collision avec le véhicule qui précède. (Uniquement avec système d'information du conducteur avec écran couleurs)

**Audi side assist¹**

assistant de changement de trajectoire, assiste le conducteur lors d'un changement de trajectoire (à partir d'une vitesse de 30 km/h). Audi side assist surveille la zone latérale derrière le véhicule et prévient le conducteur par un signal sur le rétroviseur extérieur dès qu'il détecte un autre véhicule sur la voie latérale ; s'active à l'aide d'une touche sur la portière conducteur. (Uniquement avec détecteur de pluie et de luminosité)



Audi lane assist¹ assistant de maintien de trajectoire, le système reproduit une voie de circulation virtuelle avec une caméra frontale et un capteur d'angle de direction ; si le conducteur tend à quitter la voie de circulation qu'il a détecté et que le clignotant n'est pas activé, celui-ci est prévenu par des vibrations dans le volant ; incluant pare-brise avec verre acoustique. (Suppression de la bande de couleur grise sur le pare-brise, uniquement avec détecteur de pluie et de luminosité et volant multifonction en cuir style 4 branches)

Audi hold assist

maintient le véhicule à l'arrêt aussi bien en côte qu'en descente, sans limite de temps. Le système est activé d'une pression sur une touche et permet au conducteur un redémarrage confortable sans actionner le frein à main

Contrôle de descente

maintient constante la vitesse définie sur routes montagneuses

Audi parking system à l'arrière

facilite le stationnement à l'aide d'un signal sonore indiquant la distance arrière ; distance mesurée par capteurs à ultrasons discrètement intégrés dans le pare-chocs

Audi parking system plus

signal sonore et visuel indiquant la distance avant et arrière avec affichage de symboles de distance sur l'écran, mesure par capteurs ultrason parfaitement intégrés dans les pare-chocs. (Sauf avec autoradio chorus)

**Audi parking system plus avec caméra de recul**

signal sonore et visuel indiquant la distance avant et arrière, affichage de la zone derrière le véhicule sur l'écran, avec 2 modes d'affichage dynamiques pour la voie de circulation calculée (selon l'angle de direction), caméra de recul discrètement intégrée dans la poignée de hayon. (Uniquement avec navigation MMI ou navigation MMI plus)

Châssis/Freins**Audi drive select**

différents réglages du véhicules à travers trois modes : confort, auto et dynamic ainsi que le mode supplémentaire individuel en combinaison avec MMI. (Uniquement avec direction dynamique et/ou châssis avec amortissement piloté)

Direction dynamique

augmente la dynamique et le confort de conduite grâce à une régulation dynamique de la direction en fonction de la situation de conduite, par exemple en cas de conduite sur route sinueuse, de changement de voie ou de stationnement. Outre une adaptation de l'effort de direction (comme avec servotronic), une adaptation supplémentaire de l'angle de braquage est réalisée (démultiplication). De plus, la stabilisation du véhicule sera assistée par le système via l'ESP. (Uniquement avec Audi drive select)

Châssis dynamique

pour un maximum de dynamisme et un confort souverain grâce à un essieu avant allégé à cinq bras, barre de stabilisation transversale ; essieu arrière trapézoïdal avec suspension indépendante des roues ; amortisseurs à gaz comprimé bi-tube et ressorts hélicoïdaux, ressorts à butée de traction, support d'essieu avant solidaire de la carrosserie, support d'essieu à réglage élastique à l'arrière

**Châssis avec amortissement piloté**

basé sur le châssis dynamique de série avec adaptation aux différentes situations de conduite réglable électroniquement ; la caractéristique dynamique ou axée sur le confort de l'amortissement piloté peut être réglée via l'Audi drive select. (Uniquement avec Audi drive select)

Châssis sport S line

avec réglage de châssis plus dynamique. Une offre de GmbH

Système de freinage

à double circuit en diagonale, système antiblocage ABS avec répartiteur électronique de freinage EBV, programme électronique de stabilisation ESP avec détection de barres de toit et assistance au freinage, servo-frein tandem, freins à disques à l'avant et à l'arrière, ventilés à l'avant

Indicateur d'usure des garnitures de frein à l'avant

affichage sur l'écran central

Frein de stationnement électromécanique

comprend fonction de frein de stationnement à l'arrêt ; assistance au démarrage par désactivation automatique et fonction frein de secours sur les 4 roues durant la marche

Technique/Sécurité**Carrosserie galvanisée**

(entièrement galvanisée aux endroits sensibles à la corrosion), autoportante, soudée au groupe-plancher, zones de déformation prédéfinies à l'avant et à l'arrière. (12 ans de garantie contre la corrosion)

Sécurité enfants

mécanique sur les portières arrière et électrique sur les lève-vitres arrière

**Airbags grand volume¹**

pour conducteur et passager avant, adaptatif avec détecteur de la position d'assise

<p>Airbags latéraux avant pour les sièges conducteur et passager avant</p>	<p>Colonne de direction de sécurité contient un système mécanique de déplacement avec fonction d’amortissement qui complète le potentiel de protection de la ceinture de sécurité et de l’airbag</p>	<p>servotronic direction assistée asservie à la vitesse</p>	<p>Catalyseur d’oxydation Le nouveau catalyseur d'oxydation (catalyseur DeNOx) permet de réduire le taux d'oxyde d'azote au bout du conduit d'échappement. Une pompe injecte une quantité infime d'additif biodégradable Adblue®¹. Cette solution se dissout dans le gaz d'échappement chaud pour se convertir en ammoniac scindant l'oxyde d'azote en azote et eau. Cette fission est appelée réduction sélective catalytique (Selective Catalytic Reduction). Remplissage du réservoir AdBlue® séparé selon l’affichage sur l’écran de l’instrument combiné. Il est conseillé de remplir le réservoir AdBlue® chez le partenaire Audi (env. tous les 15 000 km)</p>
<p>Airbags latéraux arrière pour les sièges extérieurs de la deuxième rangée, complètent la protection latérale dans les portières</p>	<p>Ceintures de sécurité ceintures de sécurité trois points à enrouleur à toutes les places, avec limiteurs de tension, prétensionneurs et réglage en hauteur à l’avant ; détecteur de port de ceinture à l’avant, couleur assortie à celle de l’intérieur</p>	<p>Boîte mécanique 6 vitesses, entièrement synchronisée, embrayage monodisque à sec commandé hydrauliquement avec garnitures sans amiante, volant moteur bi-masse</p>	
<p>Système d’airbags de tête se déploie sur toute la longueur des vitres latérales dans la zone des première et deuxième rangées et protège les passagers avant et ceux des places extérieures arrière en cas de collision latérale</p>	<p>Triangle de présignalisation dans le capot de coffre, amovible</p>	<p>S tronic boîte 7 vitesses à double embrayage avec commande électrohydraulique</p>	
<p>Système d’appuie-têtes intégral grâce à la conception du siège, le haut du corps est réceptionné et la tête soutenue en cas de collision arrière. Ce système renforce la protection et réduit le risque de traumatisme cervical.</p>	<p>Trousse de secours dans les garnitures latérales du coffre</p>	<p>quattro® transmission intégrale permanente avec répartition asymétrique et dynamique de couple, différentiel central autobloquant, blocage électronique de différentiel EDS par intervention sur les freins des roues motrices</p>	
<p>Colonne de direction réglable manuellement en hauteur et en profondeur, verrouillage électrique</p>	<p>Programme électronique de stabilisation ESP avec détection de barres de toit et mode offroad, allie ABS, EBV, ASR et EDS à ses propres capteurs et compare les données de conduite avec les données de référence ; assure davantage de stabilité dans les situations critiques en freinant les roues une par une et en agissant sur la gestion du moteur. Le système détecte automatiquement l’installation des barres de toit et adapte l’ESP en conséquence</p>	<p>Récupération en augmentant la tension du générateur, l’énergie cinétique est convertie en énergie électrique durant les phases de décélération ou de freinage. Cette énergie permet de soulager l’alternateur lorsque la voiture accélère de nouveau et d’économiser ainsi jusqu’à 3 % du carburant.</p>	
<p>Instrumentation avec éclairage réglable, tachymètre électronique avec compteur kilométrique totalisateur et journalier, compte-tours, heure, affichage de la température du liquide de refroidissement et jauge de carburant</p>		<p>Système Start-Stop réduit la consommation de carburant ainsi que les émissions de CO₂ en coupant le moteur lors des phases d’arrêt, par ex. aux feux rouges. Pour permettre un redémarrage optimal, celui-ci est engagé dès l’actionnement de la pédale d’embrayage, le régime de ralenti est déjà atteint au passage de la vitesse. (De série avec boîte mécanique 6 vitesses)</p>	

Votre partenaire Audi local vous indiquera quels équipements sont de série et quelles options sont disponibles dans votre pays.

¹ Marque déposée du Verband der Automobilindustrie e.V. (VDA).



Service Top Audi®.

Ce qui compte dans le sport automobile, c'est une bonne équipe, savoir-faire et précision. Vous ne pouvez en attendre moins du service Audi : qu'il s'agisse de l'entretien, de la révision ou en cas de réparation des dommages dans les règles de l'art.

Contrairement à un stand d'arrêt, nous avons plus que quelques secondes à vous consacrer ; nous restons 24 heures sur 24 à votre disposition.

Votre partenaire vous offre en plus un contrat de garantie pour l'achat d'un véhicule neuf ou l'extension de garantie Audi CarLife Plus.

Garantie Mobilité¹

Assistance immédiate gratuite en cas de panne ou d'accident au volant de votre Audi. Valable 2 ans à partir de la livraison ; prolongation lors de chaque révision réalisée chez un partenaire Audi ou selon l'indicateur d'intervalle de révision dans l'instrument combiné. Informations complémentaires auprès de votre partenaire Audi.

Assistance 24 heures sur 24

Vous pouvez nous joindre en cas d'urgence.² Informations complémentaires et numéro de téléphone pour votre pays auprès de votre partenaire Audi.

Service Convoyage

Votre voiture est prise et ramenée chez vous par votre partenaire Audi lors des interventions d'atelier. Les prix et conditions varient suivant la distance. Informations complémentaires auprès de votre partenaire Audi.

Pièces d'origine Audi®

Les pièces d'origine Audi sont parfaitement adaptées à chaque modèle. Conçues en fonction de la production en série et selon des procédures de test minutieuses, elles remplissent non seulement leur fonction mais répondent également à des exigences élevées en matière de longévité et de qualité.

Contrat de garantie Audi³

Pour l'achat d'une voiture neuve, vous bénéficiez à 100 % de la garantie du constructeur Audi ainsi que d'une assurance risque et d'une maîtrise des coûts, même passé le délai de deux années. Le contrat de garantie Audi vous offre une combinaison individuelle de la durée et du kilométrage pour jusqu'à 3 années après expiration de la garantie du constructeur pour un kilométrage maximum de 150 000 km.

Audi CarLife Plus³

Au cas où vous n'auriez pas souscrit de contrat de garantie Audi lors l'achat d'une voiture neuve, Audi CarLife Plus est la solution d'extension idéale pour la période succédant au délai de garantie du constructeur. Audi CarLife Plus vous offre une assurance couvrant les dommages sur de nombreuses pièces mécaniques et électriques – avec des avantages de primes pour premiers utilisateurs et extensible pendant toute la durée de vie de la voiture si vous le souhaitez.

¹Votre partenaire Audi vous communiquera si la garantie Mobilité est disponible dans votre pays.

²Votre partenaire Audi vous communiquera si la hotline est joignable gratuitement dans votre pays.

³Votre partenaire Audi vous communiquera si le contrat d'assurance Audi et Audi CarLife Plus sont disponibles dans votre pays.

Votre partenaire Audi local vous indiquera quels services sont gratuits et lesquels sont payants dans votre pays.

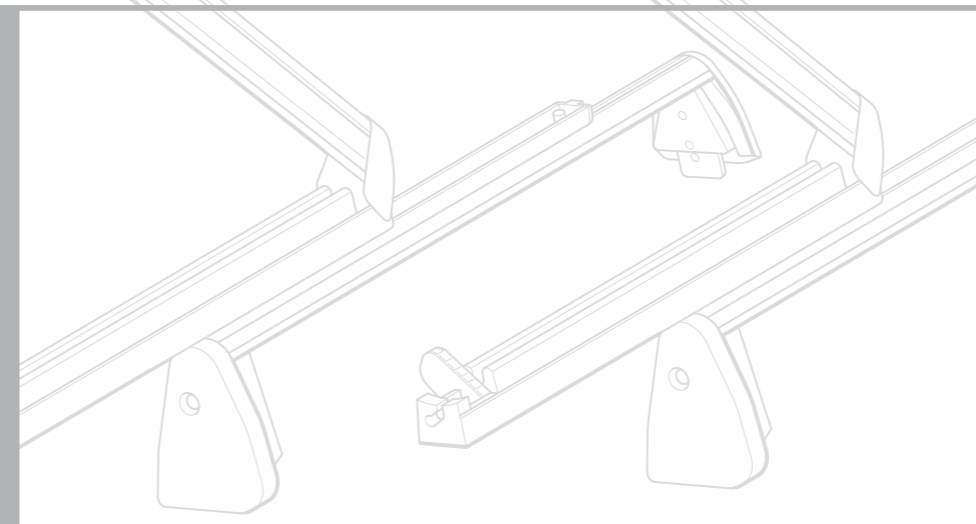

Nouvelles idées. Davantage de possibilités.

Grâce aux accessoires d'origine Audi.

Empruntez de nouvelles voies. Votre Audi Q5 y est parfaitement préparée – avec les solutions innovantes de qualité supérieure des accessoires d'origine Audi. Ceux-ci sont adaptés jusque dans les moindres détails à chaque véhicule et vous offrent une grande liberté de conception. Adaptez tout simplement votre Audi Q5 à vos souhaits personnels. Vous trouverez dans les pages suivantes une petite sélection d'accessoires d'origine Audi.

Informations complémentaires dans le catalogue Accessoires Audi Q5, sur www.audi.com et auprès de votre partenaire Audi.



Q5

Accessoires Audi Q5

Audi
Accessoires d'origine





Jantes en aluminium coulé style 10 branches¹, polies, anthracite

Les jantes en aluminium coulé 8,5 J x 20 convainquent par un design élégant et des branches polies. Elles sont disponibles en anthracite et argent pour pneus 255/45 R 20.



Support pour fourches de vélos

Très maniable. Verrouillable. Convient pour les vélos avec roue avant à serrage rapide. Charge utile maximale de 17 kg. (Nécessite les barres de toit).



Rear Seat Entertainment

Le système anti-secousses est fixé au dossier du siège et offre un angle de vision idéal à l'utilisateur. Deux lecteurs avec leur propre prise pour écouteur sont disponibles en option complémentaire ; ils peuvent être commandés séparément et utilisés à l'extérieur du véhicule.



Siège enfant Audi avec ISOFIX

Pour que votre enfant se sente bien, ce siège est muni d'une coque d'assise réglable. Réglage en hauteur de la ceinture sur sept niveaux en un tournemain. Le revêtement du siège est lavable. Disponible dans les combinaisons argent/noir et orange signal/noir. Convient aux enfants de 9 à 18 kg (env. 1 à 4 ans).



Grilles de séparation

Grâce à ces grilles de séparation pratiques (en longueur et en diagonale), votre coffre peut être séparé selon vos besoins du reste de l'habitacle et peut être subdivisé également dans le sens de la longueur. La grille de séparation se fixe facilement – sans le moindre trou.



Produits d'entretien

La gamme des produits d'entretien et de nettoyage Audi est conçue pour les matériaux de haute qualité de votre Audi. Selon le produit, celui-ci convient à l'entretien extérieur ou à de multiples applications dans l'habitacle.

¹ Uniquement avec enjoliveurs de passage de roue.

Versions	Audi Q5 2.0 TFSI quattro (132 kW)	Audi Q5 2.0 TFSI quattro (155 kW)	Audi Q5 3.2 FSI quattro (199 kW)
Type de moteur	4 cylindres essence en ligne à injection directe d'essence avec turbo et système Audi valvelift	4 cylindres essence en ligne à injection directe d'essence avec turbo et système Audi valvelift	6 cylindres essence en V à injection directe d'essence et système Audi valvelift
Cylindrée en cm³ (soupapes par cylindre)	1984 (4)	1984 (4)	3197 (4)
Puissance max.¹ en kW à tr/mn	132/4000–6000	155/4300–6000	199/6500
Couple max. en Nm à tr/mn	320/1500–3900	350/1500–4200	330/3000–5000

Transmission/Jantes			
Mode de transmission	Transmission intégrale perm. quattro®	Transmission intégrale perm. quattro®	Transmission intégrale perm. quattro®
Boîte de vitesses	Mécanique 6 vitesses	Mécanique 6 vitesses, [S tronic 7 vitesses]	[S tronic 7 vitesses]
Jantes	Jantes en aluminium forgé 8 J x 17	Jantes en aluminium forgé 8 J x 17	Jantes en aluminium forgé 8 J x 17
Pneus	235/65 R 17	235/65 R 17	235/65 R 17

Poids/Volumes			
Poids à vide² en kg	1795	1795 [1830]	[1880]
Poids total autorisé en kg	2330	2330 [2365]	[2415]
Poids sur pavillon/à la flèche autorisé en kg	100/80	100/80	100/80
Poids remorqué³ en kg	non freiné pente 12 % pente 8 %	750 2000 2400	750 2000 2400
Volume du réservoir env. en l	75	75	75

Performances/Consommations⁴			
Vitesse maximale en km/h	210	222	[234]
Accélération 0–100 km/h en s	8,5	7,6 [7,2]	[6,9]
Carburant	Super sans soufre 95 RON ⁵	Super sans soufre 95 RON ⁵	Super sans soufre 95 RON ⁵
Consommations⁷ en l/100 km	urbaines routières mixtes	10,3 6,8 8,1 [10,5]	[12,3] [7,6] [9,3]
Emissions CO₂⁷ en g/km	urbaines routières mixtes	238 159 188 [244]	[288] [177] [218]
Norme de dépollution	EU5	EU5	EU5

Versions	Audi Q5 2.0 TDI quattro (105 kW) avec filtre à particules	Audi Q5 2.0 TDI quattro (125 kW) avec filtre à particules	Audi Q5 3.0 TDI quattro (176 kW) avec filtre à particules
Type de moteur	4 cylindres diesel en ligne avec injection Common Rail et turbo	4 cylindres diesel en ligne avec injection Common Rail et turbo	6 cylindres diesel en V avec injection Common Rail et turbo
Cylindrée en cm³ (soupapes par cylindre)	1968 (4)	1968 (4)	2967 (4)
Puissance max.¹ en kW à tr/mn	105/4200	125/4200	176/4000–4400
Couple max. en Nm à tr/mn	320/1750–2500	350/1750–2500	500/1500–3000

Transmission/Jantes			
Transmission/Jantes	Transmission intégrale perm. quattro®	Transmission intégrale perm. quattro®	Transmission intégrale perm. quattro®
Boîte de vitesses	Mécanique 6 vitesses	Mécanique 6 vitesses [S tronic 7 vitesses ^{8,9}]	[S tronic 7 vitesses]
Jantes	Jantes en aluminium forgé 8 J x 17	Jantes en aluminium forgé 8 J x 17	Jantes en aluminium forgé 8 J x 17
Jantes	235/65 R 17	235/65 R 17	235/65 R 17

Poids/Volumes			
Poids à vide² en kg	1830	1830 [1895]	[1955]
Poids total autorisé en kg	2365	2365 [2430]	[2490]
Poids sur pavillon/à la flèche autorisé en kg	100/80	100/80	100/80
Poids remorqué³ en kg	non freiné pente 12 % pente 8 %	750 1800 2000	750 2000 2400
Volume du réservoir env. en l	75	75	75

Performances/Consommations⁴			
Vitesse maximale en km/h	190	204 [200]	[225]
Accélération 0–100 km/h en s	11,4	9,9 [9,9]	[6,5]
Carburant	Gazole sans soufre ⁶	Gazole sans soufre ⁶	Gazole sans soufre ⁶
Consommations⁷ en l/100 km	urbaines routières mixtes	7,2 5,6 6,2 [8,8]	[9,2] [6,6] [7,5]
Emissions CO₂⁷ en g/km	urbaines routières mixtes	187 148 162 [233]	[242] [174] [199]
Norme de dépollution	EU5	EU5 [EU5]	EU5

[[]] Valeurs pour S tronic. Observations ¹ à ⁹ voir page 96.

Observations

- ¹ La valeur indiquée a été obtenue à l'aide des méthodes de mesure prescrites (RL 80/1269/CEE dans la rédaction actuellement en vigueur).
- ² Poids à vide avec conducteur (68 kg), bagages (7 kg) et réservoir de carburant rempli à 90 %, obtenu suivant RL 92/21/CEE dans la rédaction actuellement en vigueur. Les équipements en option peuvent augmenter le poids à vide ainsi que le Cx du véhicule et réduire d'autant sa charge utile et sa vitesse maximale.
- ³ La puissance du moteur diminue avec l'altitude. Il faut par conséquent réduire de 10 % le poids total avec remorque (poids remorqué autorisé + poids total autorisé du véhicule tracteur) à partir de 1 000 m au-dessus du niveau de la mer puis à chaque nouveau palier de 1 000 m. Valeur du poids remorqué autorisé avec crochet d'attelage monté en usine. En cas d'utilisation commerciale du véhicule avec crochet d'attelage, un appareil de contrôle prescrit par la CEE peut s'avérer nécessaire sous certaines conditions.
- ⁴ La consommation et les émissions de CO₂ d'un véhicule ne dépendent pas seulement d'une utilisation efficace du carburant, mais sont également influencées par le comportement routier et d'autres facteurs non techniques. Le CO₂ est le gaz à effet de serre qui contribue le plus au réchauffement climatique.
- ⁵ Utilisation recommandée du carburant sans plomb Super sans soufre 95 RON suivant DIN EN 228. A défaut : carburant sans plomb essence ordinaire sans soufre 91 RON suivant DIN EN 228 avec une légère réduction de puissance.
- ⁶ Utilisation recommandée de gazole sans soufre suivant DIN EN 590. A défaut : gazole suivant DIN EN 590.
- ⁷ Les valeurs indiquées ont été obtenues à l'aide des méthodes de mesure prescrites. Les valeurs ne se rapportent pas à un véhicule en particulier et ne font pas partie de l'offre, elles servent seulement à comparer les différents modèles de véhicules.
- ⁸ Remplissage du réservoir AdBlueR* séparé selon l'affichage sur l'écran de l'instrument combiné. Il est conseillé de remplir le réservoir AdBlue® chez le partenaire Audi (env. tous les 15 000 km).
- ⁹ Avec filtre à particules et catalyseur d'oxydation.

Remarque importante

Entretien conformément aux données de l'indicateur de révision.

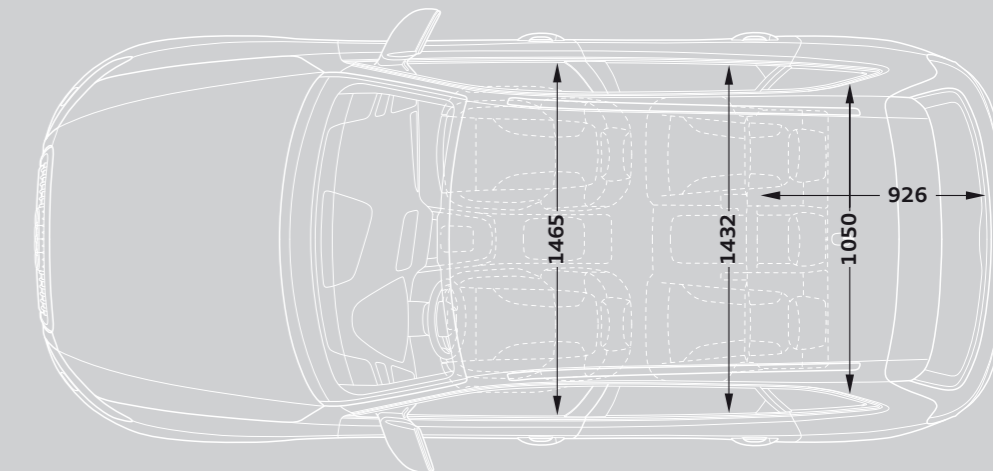
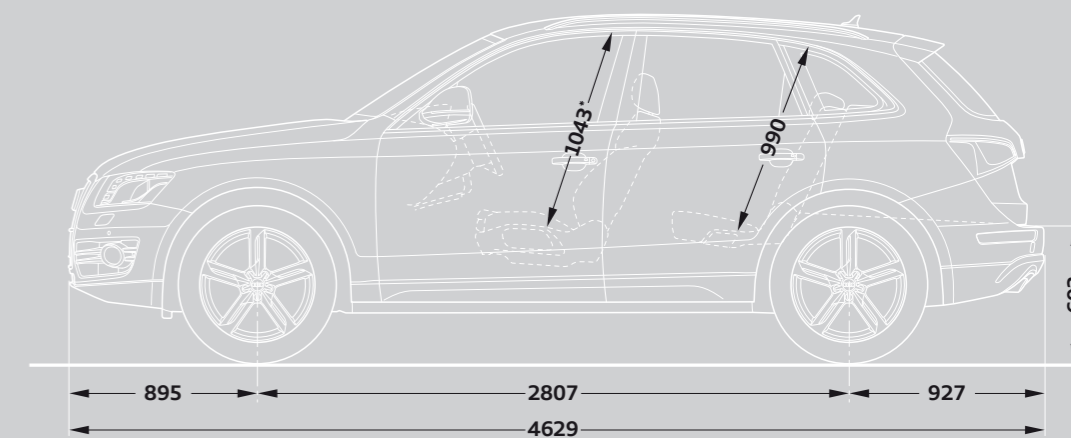
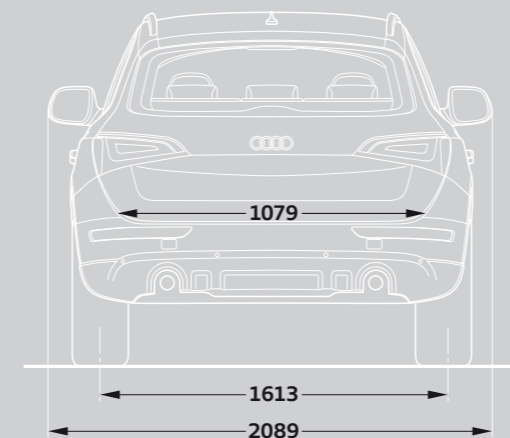
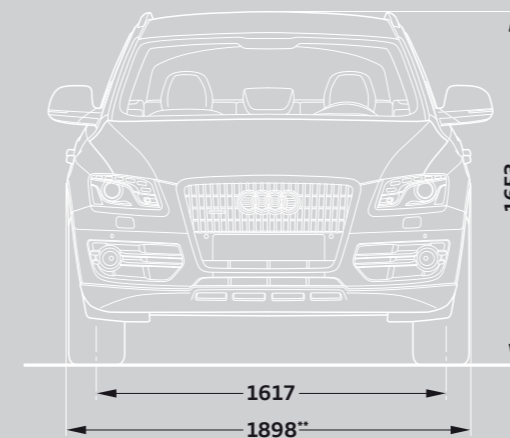
Audi Q5**Dimensions en millimètres.**

Dimensions pour poids à vide.

Volume du coffre : 540/1 560 l (mesuré suivant méthode VDA, avec parallélépipèdes de 200 x 100 x 50 mm ; seconde valeur : avec dossier de banquette arrière rabattu et chargement jusqu'au pavillon).

Diamètre de braquage : env. 11,6 m.

*Espace max. au-dessus de la tête.

**Pour le pack Esthétique offroad Audi exclusive : 1911.

[] Valeurs pour S tronic.

*Marque déposée du Verband der Automobilindustrie e.V. (VDA).

Efficacité : de série sur chaque Audi.



L'avancée par la technologie (Vorsprung durch Technik) représente l'engagement de la marque Audi. Cela implique également de penser inlassablement à chaque goutte de carburant. Depuis des années, Audi applique ce principe sur tous ses modèles – et en tant que précurseur de nombreuses innovations, la marque a influencé durablement la cons-

truction automobile au niveau des normes d'efficacité. Que ce soit avec les concepts de motorisations TDI, FSI® et TFSI®, avec les technologies de transmissions ou bien encore l'Audi Space Frame (ASF). Dans le but d'atteindre une amélioration constante de la consommation d'énergie, de nombreuses mesures d'efficacité intelligentes, spéciale-

ment appropriées pour chaque véhicule, sont combinées entre elles. Efficacité avec système – individuelle et de série. Un engagement qui apporte dès aujourd'hui des résultats convaincants : de nombreux modèles dans la gamme de produits Audi se situent d'ores et déjà sous la barre des 140 g de CO₂/km. Une mesure efficace

visant à la réduction des émissions. Tout aussi impressionnant est le fait qu'une majorité de véhicules Audi remplit dès à présent la norme stricte EUS. L'ensemble démontre le savoir-faire d'Audi et notre motivation quotidienne est d'harmoniser encore à l'avenir efficacité et sportivité.

Chez Audi, vous obtenez bien plus qu'une Audi.

En achetant une Audi, vous vous décidez pour une marque qui offre davantage à ses clients. Plus d'individualité. Plus d'exclusivité. Et plus de fascination.

Configurateur Audi

Configurez vous-même votre propre Audi à l'aide du configurateur Audi. Vous pouvez choisir parmi tous les modèles, moteurs, peintures et équipements actuels.

> www.audi.com



Audi tv

Découvrez les toutes nouvelles facettes de notre marque aux quatre anneaux sur Audi tv : des reportages passionnants sur nos modèles, innovations techniques, événements fascinants dans les domaines du sport automobile, tradition, culture et lifestyle. Jetez un œil derrière les coulisses. Actualités de chaque jour. 24 heures sur 24

> www.audi.tv



Equipements Audi Q5.

Accessoires d'origine Audi	91-93	Ciel de pavillon Audi exclusive en Alcantara noir avec surpiqûres contrastées	65
Accoudoir central arrière	76	Ciel de pavillon	65
Accoudoir central avant	76	Clé confort	73
Accoudoirs revêtus de cuir dans les contreportes	76	Climatisation automatique confort 3 zones	78
adaptive cruise control	85	Climatisation automatique	77
adaptive light	70	Colonne de direction de sécurité	88
Airbags grand volume	87	Colonne de direction	88
Airbags latéraux à l'arrière	88	Commandes individualisées avec cuir Audi exclusive	77
Airbags latéraux à l'avant	88	Console centrale	80
Alarme antivol	73	Contact d'allumage	73
Alcantara/cuir combinés	63	Contrôle de descente	86
Allume-cigare et cendrier	80	Contrôle de pression des pneus	69
Applications décoratives Audi exclusive	66	Cric	69
Applications décoratives	66	Crochet d'attelage	74
Appui lombaire à 4 axes	75	Crochets pour sacs	79
Appuie-têtes	76	Cuir Milano	63
Assistant de feux de route	70	Cuir Milano perforé	63
Audi drive select	86	Détecteur de pluie et de luminosité	71
Audi exclusive line	50, 51	Direction dynamique	86
Audi exclusive	46, 47	Données de navigation (disque dur)	81
Audi hold assist	86	Données de navigation (DVD)	81
Audi lane assist	85	Eclairage intérieur	71
Audi music interface	84	Ecran central	82
Audi parking system à l'arrière	86	Ecran	82
Audi parking system plus avec caméra de recul	86	Ecrous de roues antivol	69
Audi parking system plus	86	Etui à lunettes	78
Audi side assist	85	Feux arrière	70
Audi Singleframe	74	Feux diurnes	70
Autoradio chorus	82	Filet de séparation	79
Autoradio concert	82	Fixation pour sièges enfants ISOFIX pour le siège passager avant	76
Autoradio symphony	79	Fixation pour sièges enfants ISOFIX pour les sièges extérieurs arrière	76
Bac antialissures	75	Fonction mémoire pour le siège conducteur	76
Banquette arrière plus	75	Frein de stationnement électromécanique	87
Barres de toit	74	Indicateur d'usure des garnitures de frein à l'avant	87
Becquet de pavillon	75	Inscription/identification du modèle	75
Boîte à gants	78	Instrumentation	88
Boîte mécanique	89	Interface Bluetooth	84
Cache-bagages	79	Jante de volant individualisée avec cuir Audi exclusive	77
Capot de coffre à ouverture et fermeture électriques	73	Jantes/Pneus	67-69
Carrosserie galvanisée	87	Kit de câbles d'adaptateurs pour Audi music interface	84
Casquette de tableau de bord revêtue de cuir Audi exclusive avec surpiqûres contrastées	76	Lave-essuie-glace	73
Catalyseur d'oxydation	89	Lave-phares	71
Ceintures de sécurité	88	Lève-vitres	80
Changeur CD	83	Lunette arrière	73
Châssis avec amortissement piloté	87	Miroir de courtoisie	71
Châssis dynamique	87		
Châssis Sport S line	87		
Chauffage des sièges à l'avant et à l'arrière	76		
Chauffage des sièges à l'avant	76		
Chauffage/ventilation stationnaire	78		

Moquette incluant tapis complémentaires Audi exclusive	79	S tronic	89
Moquette	79	Sac à skis/snowboard	79
Moulures de seuil et protection du seuil de chargement	80	Sécurité enfants	87
Moulures de seuil	80	Sellerie en cuir Nappa fin	63
Navigation MMI® plus	81	Selleries en cuir	60-62
Navigation MMI®	81	Selleries en tissu	60
Œillets de fixation	79	Service Audi®	90
Outillage de bord	69	servotronic	89
Ouvre-porte de garage (HomeLink)	73	Set de réparation pour pneus	69
Pack Brilliance	74	Siège conducteur réglable électriquement	76
Pack Cuir	63	Siège passager avant rabattable	75
Pack Eclairage	71	Sièges arrière	75
Pack Esthétique noir Audi exclusive	74	Sièges avant réglables électriquement	76
Pack Esthétique offroad Audi exclusive	48, 49	Sièges confort climatisés à l'avant	63
Pack Rangement	78	Sièges normaux à l'avant	63
Packs Design	63-65	Sièges Sport à l'avant	63
Pare-chocs	74	Sorties d'échappement	75
Pare-soleil coulissants	73	Style aluminium à l'intérieur	80
Pare-soleil	73	Suggestions	56, 57
Peintures	58, 59	Système audiophonique Audi	83
Phares antibrouillard	70	Système audiophonique Bang & Olufsen	83
Phares	70	Système d'appuie-têtes intégral	88
Plancher de chargement	79	Système d'information du conducteur avec écran couleurs	80
Poignées de maintien	80	Système d'information du conducteur	80
Pommeau de levier de vitesses Audi exclusive en aluminium	77	Système d'airbags de tête	88
Porte-boissons climatisé	78	Système de freinage	87
Porte-boissons	78	Système de glissières avec kit de fixation	79
Porte-bouteilles	79	Système Start-Stop	89
Préparation pour crochet d'attelage	74	Tapis complémentaires à l'avant et à l'arrière	80
Préparation pour Rear Seat Entertainment	84	Tapis complémentaires Audi exclusive	80
Préparation pour système de repérage satellite	73	Tapis complémentaires avant	79
Préparation pour téléphone portable (Bluetooth)	84	Tapis réversible	79
Prises de courant 12 volts	80	Télécommande à fréquence radio	73
Programme électronique de stabilisation ESP	88	Téléphone de voiture Bluetooth avec combiné sans fil	84
Protection antidémarrage électronique quattro®	89	Téléphone de voiture Bluetooth	84
Rampes de pavillon anodisées	74	Tissu Steppe	63
Réception radio numérique (DAB)	83	Toit panoramique en verre	72
Réception TV	83	Triangle de présignalisation	88
Récupération	89	Trousse de secours	88
Régulateur de vitesse	85	Verrouillage centralisé	73
Rétroviseur intérieur	71	Vide-poches	78
Rétroviseurs extérieurs avec clignotants à LED intégrés	71	Vitres athermiques	73
Rétroviseurs extérieurs	71	Vitres surteintées (vitrage Privacy)	73
Rideau pare-soleil	73	Volant en cuir style 4 branches	76
Roue de secours pliante	69	Volant multifonction en cuir style 4 branches	77
S line	52-55	Volant Sport en cuir style 3 branches	77
		Volant Sport multifonction en cuir style 3 branches	77
		Volant style 4 branches	76
		Xénon plus	70

AUDI AG

85045 Ingolstadt

www.audi.com

Valable à partir

d'octobre 2010

Printed in Germany

033/1230.25.46

Les versions et équipements du modèle présenté et décrit dans ce catalogue ainsi que certains services ne sont pas disponibles dans tous les pays. Les voitures figurant sur les photos comportent des équipements en option avec supplément de prix. Les informations concernant le détail de la livraison, l'aspect, les performances, les dimensions, les poids, les consommations et les frais d'entretien des véhicules correspondent aux données en notre possession lors de la mise sous presse. Sous réserve de variations de couleur et de forme par rapport aux images, d'erreurs et de défauts d'impression. Sous réserve de modifications. Toute reproduction totale ou partielle est interdite, sauf autorisation écrite de la société AUDI AG.

Le papier de ce catalogue est fabriqué à partir de cellulose blanchie sans chlore.